

Ansicht 4-4

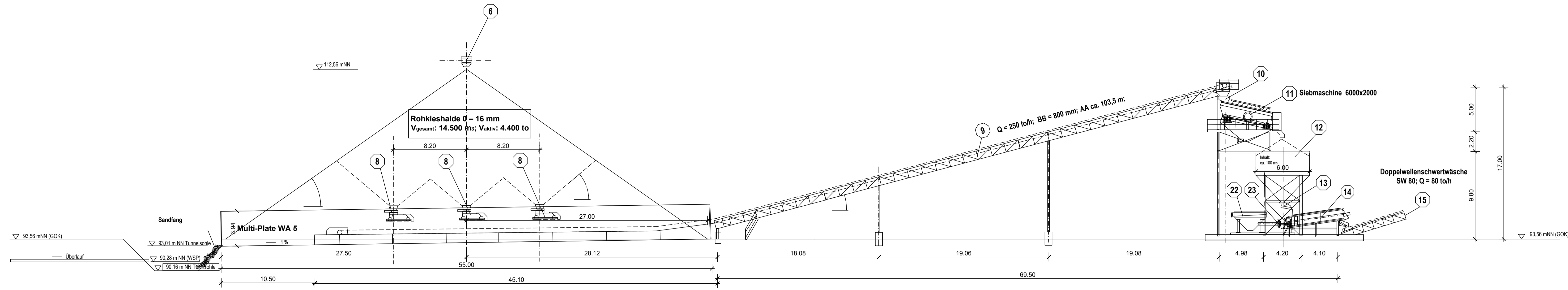

Ansicht 5-5

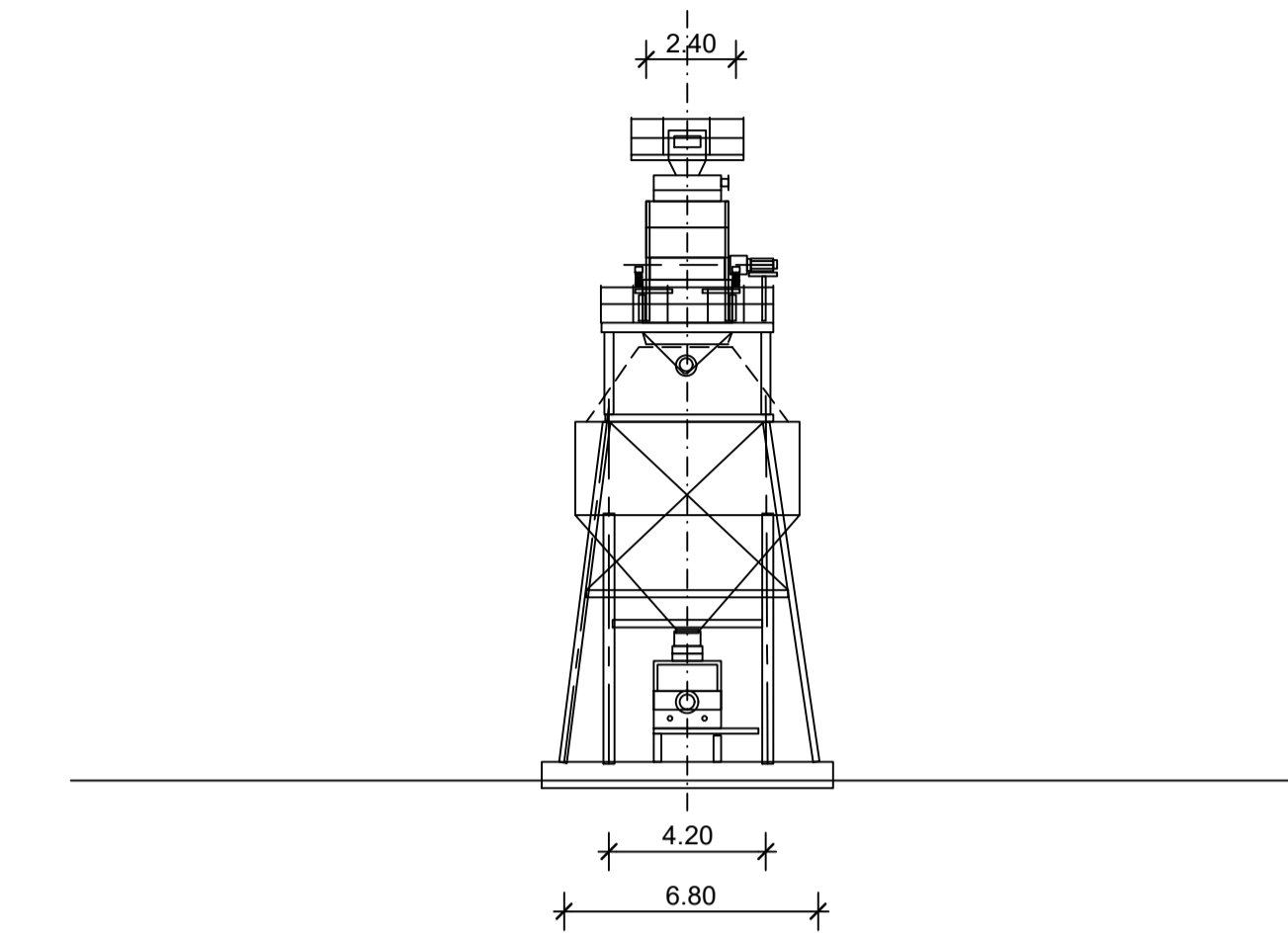

Grundriß Vorabsiebung

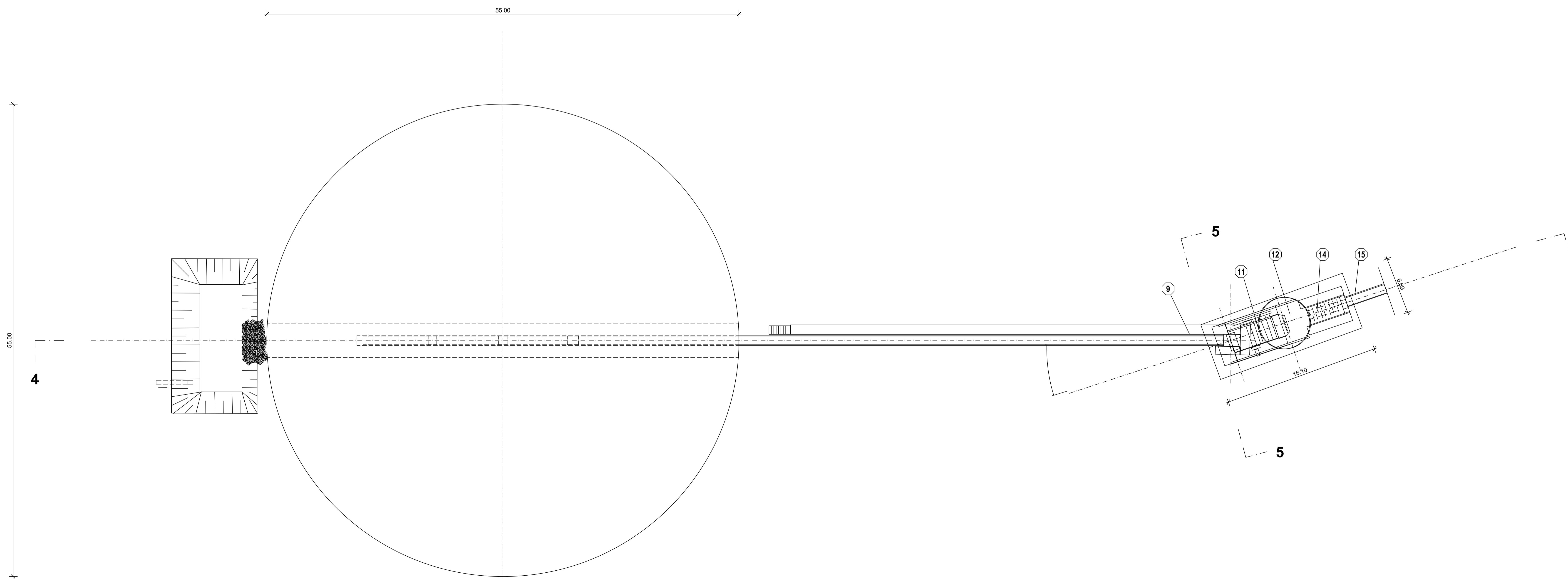

Antragsteller: Gebr. Willersinn GmbH & Co. KG  
 Mittelpartstraße 1  
 67071 Ludwigshafen

Ludwigshafen, den 10.08.2018

Unterschrift Antragsteller:

(Hans - Peter Böhn)

Planverfasser: Ingenieurbüro Hans Gehrlein  
 Offenbacher Straße 22  
 76865 Insheim

Insheim, den 10.08.2018

Unterschrift Planverfasser:

(Hans Gehrlein)

Projekt:	Auskiesung Bonnau				
Plan-Nr.:	3				
Planinhalt:	Vorsiebstation				
Bauherr:	Gebr. Willersinn GmbH & Co.KG				
Referenz:	Datum:	bearb.:	GE	29.01.2018	geänd.:
		geänd.:			geänd.:
Steine und Erden Verfahrenstechnik Projektmanagement INGENIEURBÜRO HANS GEHRLIN Bauwunder Ingenieure					Maßstab <b>1 : 200</b>