

SCHALLTECHNISCHER BERICHT NR. 215631-06.06

über die Geräuschsituation in der Nachbarschaft von drei geplanten Windenergieanlagen des Typs Senvion 3.4M140 mit EBC im Windpark Freudenberg nach DIN ISO 9613-2

Dieser Bericht Nr. 215631-06.06 ersetzt den vorangegangenen Bericht Nr. 215631-06.04 vom 09.10.2018 vollständig

Datum:

11.04.2019

Auftraggeber:

EnBW Energie Baden-
Württemberg AG
Schelmenwasenstraße 15
70567 Stuttgart

Bearbeiter:

André Raming, M. Eng.
Dipl. Ing. Timm Schaer, M. Sc.

1.) Zusammenfassung

Die vorliegende Untersuchung bezieht sich auf den geplanten Betrieb von insgesamt drei Windenergieanlagen (WEA) vom Typ Senvion 3.4M140 mit Eco Blade Control (EBC) im Windpark Freudenberg am Standort 57258 Freudenberg unter Berücksichtigung der Geräuschvorbelastung durch vier vorhandene WEA. Die Berechnungen erfolgten nach der DIN ISO 9613-2 [2].

In Abstimmung mit dem Kreis Siegen-Wittgenstein [15] wird für die Bestimmung des Sicherheitszuschlages (nach DIN ISO 9613-2) der WEA VB 01 der Vorbelastung der Wert 2,1 dB(A) einer Dreifachvermessung verwendet. Für die nordwestlich gelegenen WEA der Vorbelastung vom Typ Nordex N117 2400 kW wurden weiterhin nach Vorgabe vom Kreis Siegen-Wittgenstein die genehmigten Schalleistungspegel sowie ein Sicherheitszuschlag von 2,5 dB angesetzt [20].

Bei Betrieb der WEA FRE 01 im schallreduzierten Betrieb SM 102 dB(A) und der WEA FRE 02 und WEA FRE 03 im schallreduzierten Betrieb SM 100 dB(A) werden die Anforderungen der TA Lärm [1] im Nachtzeitraum an den untersuchten Immissionsorten IO-01 bis IO-13 erfüllt, wobei die aktuell geltenden Regelungen für die Prognosesicherheit in Nordrhein-Westfalen angewandt werden. Diese Vorgehensweise der Berechnung entspricht einer Maximalbetrachtung.

Die Grundlage der Berechnung sind die in Kapitel 5.) aufgeführten Ausgangsdaten und Schalleistungspegel.

Nachfolgender Bericht enthält 95 Seiten inkl. Anlagen und wurde nach bestem Wissen und Gewissen mit größter Sorgfalt erstellt. *

Dieser Bericht 215631-06.06 ersetzt den vorangegangenen Bericht 215631-06.04 vom 09.10.2018 vollständig. In diesem Bericht wurden zwei weitere Immissionsorte (IO-12 und IO-13) im angrenzenden Rheinland-Pfalz in Niederfischbach berücksichtigt. Zusätzlich wurden die Betriebsmodi der WEA der Zusatzbelastung aufgrund einer Änderung des Sicherheitszuschlags angepasst.

Rheine, 11.04.2019 AR/BB



KÖTTER Consulting Engineers GmbH & Co. KG

Bonifatiusstraße 400 · 48432 Rheine
Tel. 0 59 71 - 97 10.0 · Fax 0 59 71 - 97 10.43

Bericht verfasst durch:



i. A. André Raming, M. Eng.

stellvertr. Projektleiter

geprüft und freigegeben durch:



i. V. Dipl.-Ing. Frank Henkemeier

fachlich verantwortlich

Geräusche Gruppe V

Erschütterungen Gruppe VI

* Die Weitergabe von Daten oder Informationen ist dem Auftraggeber gestattet. Authentisch ist dieses Dokument nur mit Originalunterschrift. Bezüglich der Urheberrechte verweisen wir auf die aktuell gültigen KCE-Beratungsbedingungen.

Inhaltsverzeichnis

1.)	Zusammenfassung	2
2.)	Situation und Aufgabenstellung	5
3.)	Berechnungs- und Beurteilungsgrundlagen	6
4.)	Immissionsorte und Richtwerte	9
5.)	Ausgangsdaten der Berechnung	11
	5.1. Geräuschvorbelastung durch Windenergieanlagen	11
	5.2. Zusatzbelastung	12
6.)	Berechnung der Geräuschimmissionen	14
	6.1. Grundlagen	14
	6.2. Berechnungsergebnisse	15
7.)	Beurteilung	16
	7.1. Beurteilung aller Immissionsorte	16
	7.2. Abschätzung der Prognosegenauigkeit	17
8.)	Tieffrequente Geräusche und Infraschall	19
9.)	Anlagen	21

2.) Situation und Aufgabenstellung

Die EnBW Energie Baden-Württemberg AG plant die Errichtung von drei Windenergieanlagen (WEA) im Windpark (WP) Freudenberg am Standort 57258 Freudenberg, Kreis Siegen-Wittgenstein in Nordrhein-Westfalen. Zum Erlangen der Genehmigung für die Errichtung der neuen Windenergieanlagen ist die schalltechnische Geräuschsituation, mit Einhaltung der Immissionsrichtwerte nach TA Lärm [1] als Nachweis zu untersuchen.

Die Planungen sehen die Errichtung von drei Windenergieanlagen, WEA FRE 01 bis WEA FRE 03, vom Typ Senvion 3.4M140 EBC mit einer elektrischen Leistung von $P_{el} = 3.400 \text{ kW}$ vor. Für die WEA FRE 01 wird eine Nabenhöhe von $h_N = 160,0 \text{ m}$, für die WEA FRE 02 eine Nabenhöhe von $h_N = 159,0 \text{ m}$ und für die WEA FRE 03 eine Nabenhöhe von $h_N = 158,6 \text{ m}$ angesetzt.

In der Umgebung des Standortes befinden sich vier bestehende Windenergieanlagen, die als Vorbelastung an den seitens der Zusatzbelastung relevanten Immissionsorten zu berücksichtigen sind.

In der Nachbarschaft des geplanten Standortes befinden sich mehrere immissionsrelevante Gehöfte und Wohnhäuser, welche um die geplanten WEA der EnBW Energie Baden-Württemberg AG angeordnet sind.

Es ist die Geräuscheinwirkung durch Anlagengeräusche der Vorbelastung, die Zusatzbelastung durch die geplanten WEA vom Typ Senvion 3.4M140 EBC sowie die Gesamtbelastung am Standort zu ermitteln.

Der Auftraggeber wünscht für diese Ausbreitungsberechnung die Anwendung der DIN ISO 9613-2 gemäß [2] zur Prognose der Geräuschimmissionen von Windkraftanlagen.

Die Ergebnisse der Untersuchung sind in Form eines schalltechnischen Berichtes vorzulegen.

3.) Berechnungs- und Beurteilungsgrundlagen

Für die Berechnung und Bearbeitung werden folgende Vorschriften, Normen und Unterlagen herangezogen:

- [1] TA Lärm, Sechste Allgemeine Verwaltungsvorschrift zum Bundes-Immissionsschutzgesetz (Technische Anleitung zum Schutz gegen Lärm - TA Lärm), Ausgabe August 1998, letzte Änderung durch die Verwaltungsvorschrift vom 01.06.2017 (BAnz AT 08.06.2017 B5)
- [2] DIN ISO 9613-2, Dämpfung des Schalls bei der Ausbreitung im Freien, Teil 2: Allgemeines Berechnungsverfahren, Ausgabe Oktober 1999
- [3] DIN 45680, Messung und Bewertung tieffrequenter Geräuschemissionen in der Nachbarschaft, Ausgabe März 1997
- [4] DIN 45680, Messung und Beurteilung tieffrequenter Geräuschemissionen, Ausgabe September 2013 (Entwurf)
- [5] Infraschallmessungen an Windenergieanlagen, Vortrag zum 5. Rheiner Windenergie-Forum 2009 am 11./12. März, Dipl.-Ing. Oliver Bunk, KÖTTER Consulting Engineers GmbH & Co. KG
- [6] Erlass für die Planung und Genehmigung von Windenergieanlagen und Hinweise für die Zielsetzung und Anwendung (Windenergie-Erlass), Gem. RdErl. d. Ministeriums für Klimaschutz, Umwelt, Landwirtschaft, Natur- und Verbraucherschutz (Az. VIII2 - Winderlass) u. d. Ministeriums für Wirtschaft, Energie, Bauen, Wohnen und Verkehr (Az. X A 1 - 901.3/202) u. d. Staatskanzlei (Az. III B 4 - 30.55.03.01), 11.07.2011
- [7] Hinweise zum Schallimmissionsschutz bei Windenergieanlagen, Empfehlungen des Länderausschusses für Immissionsschutz (LAI), März 2005
- [8] Windenergiehandbuch, Frau Dipl.-Ing. Monika Agatz, Gelsenkirchen, 11. Ausgabe, Dezember 2014
- [9] Zum Nachweis der Einhaltung von Geräuschemissionen mittels Prognose, Beitrag von Herrn D. Piorr in der Zeitschrift für Lärmbekämpfung, Ausgabe Nr. 5, 2001

- [10] Wind Turbine Sound and Health Effects - An Expert Panel Review, Prepared for: American Wind Energy Association and Canadian Wind Energy Association, December 2009
- [11] Tieffrequente Geräusche und Infraschall von Windkraftanlagen und anderen Quellen, Bericht über Ergebnisse des Messprojektes 2013 - 2014, Landesanstalt für Umwelt, Messungen und Naturschutz Baden-Württemberg, Februar 2016
- [12] Ausschnitt aus der Deutschen Grundkarte in digitaler Form im Maßstab 1:5.000 (UTM, Zone 32: untere linke Ecke: RW = 420.000, HW = 5.636.000; obere rechte Ecke: RW = 424.000; HW = 5.642.000). Herausgeber: Bezirksregierung Köln, Dezernat 74 - Geodatenzentrum, Geodateninfrastruktur, Geobasis NRW © 2016
- [13] Schallemission (Octave & Third Octave Band Data), Senvion 3.4/3.6M140 EBC, Betriebsweisen, Senvion GmbH, Doc. No.: GI.3.20-WT.PO.01-B-EN-A, 2017-12-07
- [14] Schallemission (Power Curve & Sound Power Level); Senvion 3.4/3.6M140 EBC, offener Betrieb, Senvion GmbH, Doc. No.:SD-320-WT-PC-01-A-EN-E, 2017-02-01
- [15] Abstimmung der anzusetzenden Vorbelastung am Standort Freudenberg, Kreis Siegen-Wittgenstein, 15.12.2017, Herr Matthias Becher
- [16] Abstimmung der Immissionsorte und Gebietseinstufungen mit dem Kreis Siegen-Wittgenstein, 24.03.2016, Herr Matthias Becher
- [17] Abstimmung der Gebietseinstufungen mit der Stadt Freudenberg, E-Mail vom 27.01.2016 sowie vom 28.01.2016, Frau Petra Techt, Telefongespräch vom 29.01.2016, Herr Karl Hermann Hartmann
- [18] Ortstermin zur Besichtigung der Immissionspunkte am 03.03.2016 durch KÖTTER Consulting Engineers GmbH & Co. KG, Thomas Schmatloch, M. Sc.
- [19] Auszug aus der Dreifachvermessung WICO 404SEC02 zur Schallemission der Windenergieanlagen vom Typ SÜDWIND S-77, Wind-consult GmbH, 13.02.2007
- [20] E-Mail von Herrn Becher vom Kreis Siegen-Wittgenstein zu den drei zusätzlich zu berücksichtigenden WEA der Vorbelastung, 20.08.2018
- [21] Stellungnahme Kreis Siegen Wittgenstein zum Genehmigungsantrag vom 27.03.2018, Hr. Andreas Jung, 13.03.2019

- [22] Schalltechnischer Bericht Nr. 215631-06.02 über die Geräuschsituation in der Nachbarschaft von drei geplanten Windenergieanlagen des Typs Senvion 3.4M140 mit EBC im Windpark Freudenberg nach DIN ISO 9613-2, KÖTTER Consulting Engineers GmbH & Co. KG, Rheine, 31.08.2018
- [23] Schalltechnischer Bericht Nr. 215631-06.04 über die Geräuschsituation in der Nachbarschaft von drei geplanten Windenergieanlagen des Typs Senvion 3.4M140 mit EBC im Windpark Freudenberg nach DIN ISO 9613-2, KÖTTER Consulting Engineers GmbH & Co. KG, Rheine, 09.10.2018

4.) Immissionsorte und Richtwerte

Die Geräuschimmissionen der geplanten Windenergieanlagen werden an den im digitalisierten Lageplan der Anlage A gekennzeichneten Immissionsorten IO-01 bis IO-13 betrachtet. Die UTM-Koordinaten (ETRS89) befinden sich in der Anlage B.

Für die im baulichen Außenbereich gelegenen Immissionsorte, für die im Flächennutzungsplan keine Gebietseinstufung erfolgt, werden die Immissionsrichtwerte nach TA Lärm [1] für Mischgebiet herangezogen. Die Gebietseinstufung erfolgt in Abstimmung mit der Stadt Freudenberg [17] und dem Kreis Siegen-Wittgenstein [16], [21].

Immissionsorte	Adresse	Gebietseinstufung ¹⁾	Immissionsrichtwerte in dB(A)	
			tags	nachts
IO-01	Auf der Sang 6, 57258 Freudenberg	WA	55	40
IO-02	Rimbergstraße 41, 57258 Freudenberg	WA	55	40
IO-03	Stockfeldstraße 41, 57258 Freudenberg	WA	55	40
IO-04	Dirlenbacher Straße 184, 57258 Freudenberg	WA	55	40
IO-05	Im Kreuzseifen 13, 57258 Freudenberg	WA	55	40
IO-06	Wolfshecke 10, 57258 Freudenberg	WA	55	40
IO-07	Am Hausplatz 16, 57258 Freudenberg	MI	60	45
IO-08	Fliederweg 7, 57258 Freudenberg	WA	55	40
IO-09	Kuhlenbergstraße 22, 57258 Freudenberg	WA	55	40
IO-10	Am Mühlenberg 18, 57258 Freudenberg	WR	50	35
IO-11	Sonnenhang 14, 57258 Freudenberg	WR	50	35
IO-12	Im Alten Wald 8, 57572 Niederfischbach	WR	50	35
IO-13	Lindenweg 2, 57572 Niederfischbach	WR	50	35

¹⁾ WR = Reines Wohngebiet, WA = Allgemeines Wohngebiet, MI = Mischgebiet

Tabelle 1: Immissionsorte und Richtwerte

Die Immissionsrichtwerte beziehen sich tags auf einen Beurteilungszeitraum von 06:00 Uhr bis 22:00 Uhr. Im Nachtzeitraum zwischen 22:00 Uhr und 06:00 Uhr ist die volle Stunde mit dem höchsten Beurteilungspegel maßgebend.

Einzelne kurzzeitige Geräuschspitzen dürfen die Immissionsrichtwerte am Tage um nicht mehr als 30 dB(A) und in der Nacht um nicht mehr als 20 dB(A) überschreiten.

Zur Beurteilung der Immissionsorte mit den relevanten Fassadenseiten und Stockwerken wurde am 03.03.2016 ein Ortstermin [18] durchgeführt (Anlage D: Bilder der untersuchten Immissionsorte).

Aus den Koordinaten der untersuchten Immissionsorte und der WEA, siehe Anlage B, ergeben sich folgende horizontale Abstände:

Immissionsort	Abstand WEA FRE 01 [m]	Abstand WEA FRE 02 [m]	Abstand WEA FRE 03 [m]
IO-01	1.918	1.528	1.797
IO-02 SW	1.308	995	978
IO-02 NW	1.314	999	985
IO-03	1.044	1.289	878
IO-04	1.070	1.435	1.159
IO-05	1.116	1.413	1.532
IO-06	929	1.100	1.356
IO-07	892	911	1.271
IO-08	1.003	901	1.317
IO-09	1.452	1.193	1.634
IO-10	2.757	2.371	2.667
IO-11NW	1.806	1.489	1.461
IO-11SW	1.806	1.490	1.460
IO-12	1.409	1.784	1.736
IO-13	1.446	1.833	1.723

Tabelle 2: Horizontale Abstände der WEA im WP Freudenberg zu den untersuchten Immissionsorten (Angaben auf volle Meter gerundet)

5.) **Ausgangsdaten der Berechnung**

Für die Berechnungen werden die WEA als Punktquellen betrachtet. Die Ausbreitungsberechnung erfolgt als Strahlenmodell zwischen Quelle und Immissionsort. Hierbei erfolgt eine Anwendung als immissionsrelevanter Schalleistungspegel einschließlich vorhandener Zuschläge. Die Beaufschlagung von ggf. Tonzuschlägen folgt dem Windenergie-Erlass [6] und von Impulzzuschlägen den Hinweisen [7] des Länderausschusses für Immissionsschutz (LAI).

Zusätzlich ist ein Sicherheitszuschlag zu addieren, welcher der Unsicherheit des Beurteilungspegels Rechnung trägt. Die Berechnung dieses Zuschlages wird in Abschnitt 7.2 erläutert.

5.1. **Geräuschvorbelastung durch Windenergieanlagen**

Die Geräuschvorbelastung durch die am Standort existierende WEA setzt sich zusammen aus vier WEA, eine vom Typ Südwind S-77 (WEA VB01) und drei WEA vom Typ Nordex N117 (WEA VB02 bis WEA VB04), siehe Tabelle 3. Die UTM-Koordinaten (ETRS89) befinden sich in der Anlage B.

Aufgrund einer Dreifachvermessung der Südwind S-77 (WEA VB01) wird ein Sicherheitszuschlag von $SZ = 2,1 \text{ dB(A)}$ verwendet. Die Tabelle 3 fasst allgemeine Daten und zur Prognose erforderliche schalltechnische Kenndaten zusammen.

Typ	S-77	N117
Bezeichnung in Prognose	WEA VB01	WEA VB02 bis WEA VB04
Hersteller	Südwind	Nordex
Nabenhöhe h_N [m]	111,5	140,6
Rotordurchmesser [m]	77	117
Nennleistung [kW]	1.500	2.400
Betriebsweise	offen	nicht bekannt
Verweis Quelle	[15] und [19]	[20]
Anzahl der Messungen	3	--
Schallleistung L_{WA} [dB(A)]	105,0 ¹⁾	101,0 ¹⁾
Tonzuschlag K_{TN} [dB]	--	--
Tonzuschlag K_T [dB]	--	--
Impulzzuschlag K_{IN} [dB]	--	--
Impulzzuschlag K_I [dB]	--	--
Messunsicherheit σ_R [dB]	0,5	0,5
Produktstandardabweichung σ_p [dB]	0,4	1,2
Prognoseunsicherheit σ_{prog} [dB]	1,5	1,5
Gesamtunsicherheit σ_{ges} [dB]	1,63	1,98
Sicherheitszuschlag SZ [dB]	2,1	2,5
Immissionsrelevanter Gesamt-Schallleistungspegel [dB(A)]	107,1	103,5

¹⁾ Vorgabe vom Kreis Siegen-Wittgenstein

Tabelle 3: Ausgangsdaten der existierenden Windenergieanlagen am Standort Freudenberg

Weitere Geräuschvorbelastungen durch Industrie- und Gewerbebetriebe sind nach Informationen des Kreises Siegen-Wittgenstein [15], [16] nicht zu berücksichtigen.

5.2. Zusatzbelastung

Die Zusatzbelastung besteht aus drei neu geplanten WEA Senvion 3.4M140 EBC. Für die WEA FRE 01 wird eine Nabenhöhe $h_N = 160,0$ m, für die WEA FRE 02 eine Nabenhöhe von $h_N = 159,0$ m und für die WEA FRE 03 eine Nabenhöhe von $h_N = 158,6$ m angesetzt, siehe Tabelle 4. Die Standorte sind dem digitalisierten Lageplan der Anlage A zu entnehmen. Die UTM-Koordinaten (ETRS 89) befinden sich in Anlage B.

Tabelle 4 fasst allgemeine Daten und zur Prognose erforderliche schalltechnische Kenn-
daten zusammen. Für den geplanten Anlagentyp (Senvion 3.4M140 EBC) liegen noch
keine Messberichte vor. Messungen wurden von Seiten des Herstellers bereits beauftragt
bzw. schon durchgeführt. Weitere Betriebsmodi stehen noch zu Vermessung aus, sodass
in diesem Jahr noch entsprechende Messberichte zur Verfügung gestellt werden können.

Typ	Senvion 3.4M140 EBC		
Bezeichnung in Prognose	WEA FRE 01	WEA FRE 02	WEA FRE 03
Hersteller	Senvion	Senvion	Senvion
Nabenhöhe h_N [m]	160,0	159,0	158,6
Rotordurchmesser [m]	140	140	140
Nennleistung [kW]	3.400	3.400	3.400
Betriebsweise	SM 102 dB(A)	SM 100 dB(A)	SM 100 dB(A)
Verweis Messbericht	[13]	[13]	[13]
Anzahl Messungen	0	0	0
Schalleistung L_{WA} [dB(A)]	102,0	100,0	100,0
Tonzuschlag K_{TN} [dB]	--	--	--
Tonzuschlag K_T [dB]	--	--	--
Impulzzuschlag K_{IN} [dB]	--	--	--
Impulzzuschlag K_I [dB]	--	--	--
Messunsicherheit σ_R [dB]	3,0*	3,0*	3,0*
Produktstandardabweichung σ_p [dB]	1,2	1,2	1,2
Prognoseunsicherheit σ_{prog} [dB]	1,5	1,5	1,5
Gesamtunsicherheit σ_{ges} [dB]	3,56	3,56	3,56
Sicherheitszuschlag SZ [dB]	4,6	4,6	4,6
Immissionsrelevanter Gesamt- Schalleistungspegel [dB(A)]	106,6	104,6	104,6

* Messunsicherheit für noch nicht vermessene WEA-Typen nach Vorgabe des Kreises Siegen-Wittgen-
stein [21]

Tabelle 4: Ausgangsdaten der Windenergieanlagen der Zusatzbelastung am
Standort Freudenberg

6.) Berechnung der Geräuschimmissionen

6.1. Grundlagen

Die Berechnung der Geräuschimmissionen erfolgt mit Hilfe des Berechnungsprogramms Cadna/A ©, Version 2019 (32 Bit) (build: 169.4915).

Maßgeblich für die Berechnungen sind die TA Lärm [1] sowie der Windenergieerlass NRW [6]. Nach TA Lärm ist derjenige Betriebszustand anzusetzen, der zu den höchsten Immissionen führt. Dieses führt zum Ansatz des höchsten Schalleistungspegels über alle Windklassen von $v_s = 6$ m/s bis 10 m/s (zzgl. der Windgeschwindigkeit $v_{s, 95\%}$, bei der die WEA 95 % der Nennleistung erreicht) einschließlich der Zuschläge als immissionsrelevanter Schalleistungspegel.

Es wird eine detaillierte Berechnung im Sinne der TA Lärm auf der Grundlage von A-bewerteten Pegeln (für $f = 500$ Hz) nach DIN ISO 9613-2 [2] durchgeführt. Zur Berücksichtigung des Bodeneffekts wird nicht das spektrale, sondern das alternative Verfahren nach DIN ISO 9613-2 [2] verwendet. Das spektrale Verfahren kann bei Schallausbreitung über vorwiegend porösem Boden zu überhöhten Werten der Bodendämpfung führen.

Des Weiteren wird mit einer relativen Luftfeuchte von 70 % und einer Temperatur von 10 °C gerechnet. Die Konstante C_0 zur Berechnung der meteorologischen Korrektur C_{met} beträgt für alle Berechnungen $C_0 = 2$ dB.

Bei der Immissionspegelberechnung werden unter anderem die Geländetopografie, die Abschirmung und die Reflexionen an Gebäudefassaden berücksichtigt.

Jede WEA wird an jedem Immissionsort voll berücksichtigt, d. h. es wird für jede WEA in Bezug auf jeden Immissionsort gleichzeitig Mitwindsituation angenommen. Zusätzliche Dämpfungen gemäß Anhang A in [2], z. B. eine Dämpfung durch Bewuchs, werden nicht angewendet. Aufgrund dieser zwei Aspekte kann es für bestimmte Schallausbreitungswege und Immissionsorte zu einer Überschätzung des Beurteilungspegels kommen.

6.2. Berechnungsergebnisse

In folgender Tabelle werden die Berechnungsergebnisse der Vor-, Zusatz- und Gesamtbelastung an den umliegenden Immissionsorten für insgesamt sieben WEA am Standort Freudenberg zusammengefasst. Dargestellt sind die Ergebnisse für den jeweils ungünstigsten Immissionspunkt über alle Geschosse und Fassaden. Die vollständigen Immissionspegel inkl. der Berechnungsergebnisse zur Tages- und Nachtzeit sind in der Anlage B angefügt.

Abweichend von der aktuellen Fassung der TA Lärm werden im Tageszeitraum die Zuschläge mit erhöhter Empfindlichkeit nur für Kurgebiete, Reine Wohngebiete und Allgemeine Wohngebiete angewendet. Die weitere Betrachtung beschränkt sich auf den Nachtzeitraum.

Immissionsorte	Vorbelastung in dB(A) nachts ¹⁾	Zusatzbelastung in dB(A) nachts ²⁾	Gesamtbelastung in dB(A) nachts ³⁾
IO-01 ^{4) 5)}	21,1	33,1	33,3
IO-02 ⁵⁾	24,8	36,8	37,1
IO-03 ⁵⁾	11,0	39,0	39,1
IO-04 ^{4) 5)}	18,5	35,7	35,7
IO-05 ⁵⁾	15,7	34,0	34,0
IO-06 ^{4) 5)}	11,9	36,6	36,6
IO-07 ⁵⁾	16,6	37,5	37,5
IO-08 ⁵⁾	18,6	37,0	37,1
IO-09 ⁵⁾	17,3	31,4	31,6
IO-10 ⁵⁾	17,6	24,2	25,1
IO-11 ⁴⁾	31,2	34,3	36,0
IO-12 ⁵⁾	14,5	31,3	31,4
IO-13 ⁵⁾	14,6	31,2	31,3

1) Berücksichtigung von 1 x S-77 der Vorbelastung und 3 x N117 der Vorbelastung

2) Berücksichtigung von 3 x 3.4M140 EBC der Zusatzbelastung

3) Berücksichtigung von 1) und 2)

4) Erhöhung des Schalldruckpegels durch Reflexion

5) Pegelminderung durch Abschirmung

Tabelle 5: Berechnungsergebnisse der Vor-, Zusatz- und Gesamtbelastung auf der Grundlage von A-bewerteten Schallleistungspegeln (detaillierte Prognose) am Standort Freudenberg, inkl. Sicherheitszuschlag

7.) Beurteilung

7.1. Beurteilung aller Immissionsorte

In der Tabelle 6 sind die Beurteilungspegel der Vor- (VB), Zusatz- (ZB) und Gesamtbelastung (GB) den Immissionsrichtwerten nach TA Lärm [1] für den Nachtzeitraum gegenübergestellt. Die Werte sind auf ganze dB(A) gerundet und jeweils für den am höchsten belasteten Immissionspunkt am Gebäude gerechnet (Untersuchung aller Geschosse und Fassaden).

Immissionsorte	Werte nachts in dB(A)						
	Immissionsrichtwert	Beurteilungspegel VB	Richtwertüberschreitung VB	Beurteilungspegel ZB	Richtwertüberschreitung ZB	Beurteilungspegel GB	Richtwertüberschreitung GB
IO-01	40	21	-19	33	-7	33	-7
IO-02	40	25	-15	37	-3	37	-3
IO-03	40	11	-29	39	-1	39	-1
IO-04	40	19	-21	36	-4	36	-4
IO-05	40	16	-24	34	-6	34	-6
IO-06	40	12	-28	37	-3	37	-3
IO-07	45	17	-28	38	-7	38	-7
IO-08	40	19	-21	37	-3	37	-3
IO-09	40	17	-23	31	-9	32	-8
IO-10	35	18	-17	24	-11	25	-10
IO-11	35	31	-4	34	-1	36	+1
IO-12	35	15	-20	31	-4	31	-4
IO-13	35	15	-20	31	-4	31	-4

Tabelle 6: Beurteilung der Vor- (VB), Zusatz- (ZB) und der Gesamtbelastung (GB) am Standort Freudenberg (negative Werte bedeuten Unterschreitungen)

Die Richtwerte werden an allen Immissionsorten eingehalten oder unterschritten, mit Ausnahme von IO-11. Nach den Bestimmungen der TA Lärm Nr. 3.2.1 Abs. 3 [1] ist eine Überschreitung des Immissionsrichtwertes um 1 dB, hier bei IO-11, bei vorhandener Vorbelastung zulässig.

Grundlage der Einhaltung der Immissionsrichtwerte nach TA Lärm ist der schalloptimierte Betrieb SM 102 dB(A) der WEA FRE 01 sowie der schalloptimierte Betrieb SM 100 dB(A) der WEA FRE 02 und WEA FRE 03 im Nachtzeitraum unter Berücksichtigung der bestehenden Vorbelastung.

Die Berechnung der Zusatzbelastung ist unter Verwendung des vom Hersteller herausgegebenen Schalleistungspegels zzgl. eines oberen Vertrauensbereiches durchgeführt und stellt das Worst Case-Szenario dar.

Spitzenpegelüberschreitungen gemäß [1] sind aufgrund des kontinuierlichen Anlagengeräusches und auf Basis unserer messtechnischen Erfahrungen nicht zu erwarten. Bei technisch einwandfreien Windenergieanlagen sind Geräusche aus der Azimutverstellung und technischer Nebeneinrichtungen (Kühlung, Hydraulik usw.) in der Regel unauffällig.

7.2. Abschätzung der Prognosegenauigkeit

Abs. A.2.6 der TA Lärm [1] verlangt bei Geräuschimmissionsprognosen nach Angaben, um die Qualität der Ergebnisse einschätzen zu können.

Die Gesamtunsicherheit der Prognose zu einer WEA lässt sich grundsätzlich auf drei wesentliche Einflussbereiche zurückführen:

1. Bei der Schalleistungsermittlung (Vermessung) der WEA wird eine endliche Genauigkeit erreicht. Sie lässt sich durch die Standardabweichung des Messverfahrens σ_R beschreiben. Diese wird bei einer FGW-konformen Vermessung mit $\sigma_R = 0,5$ dB angenommen.
2. Innerhalb einer Serie von Produkten liegt eine Serienstreuung vor. Diese kann durch die Produktstandardabweichung σ_p charakterisiert werden. Je nachdem, ob die betreffende WEA selbst vermessen worden ist, ob mehrere Emissionsmessungen zum WEA-Typ vorliegen oder ob der WEA-Typ lediglich einfach vermessen worden ist, wird eine Produktstandardabweichung von $\sigma_p = 0$ dB, die Standardabweichung aus den Schalleistungspegeln der vorliegenden Emissionsmessungen bzw. ein fester Wert $\sigma_p = 1,2$ dB verwendet.

3. Das Schallausbreitungsberechnungsverfahren nach DIN ISO 9613-2 [2] kann durch die Standardabweichung des Prognosemodells σ_{prog} gekennzeichnet werden. In [2] wird ein Wert von ± 3 dB für die Ungenauigkeit des Prognosemodells geschätzt, vorausgesetzt, es gibt keine Reflexion und Abschirmung. Daraus wird eine Standardabweichung von $\sigma_{\text{prog}} = 1,5$ dB abgeleitet.

Insgesamt kann damit eine Gesamtstandardabweichung σ_{ges} als Maß für die Qualität der Prognose wie folgt formuliert werden:

$$\sigma_{\text{ges}} = \sqrt{\sigma_{\text{R}}^2 + \sigma_{\text{p}}^2 + \sigma_{\text{prog}}^2}$$

mit

- σ_{ges} = Gesamtstandardabweichung
- σ_{R} = Standardabweichung des Messverfahrens
- σ_{p} = Produktstandardabweichung
- σ_{prog} = Standardabweichung des Prognosemodells

Fordert man nach [7], dass der Immissionsrichtwert IRW mit 90 % Wahrscheinlichkeit eingehalten wird, so muss die folgende Ungleichung erfüllt sein:

$$L_o = L_m + z \cdot \sigma_{\text{ges}} = L_m + \text{SZ} \leq \text{IRW}$$

mit

- L_m = Prognosewert des Schallpegels
- z = Standardnormalvariable, hier $z = 1,28$ (entsprechend 90 % s. o.)
- σ_{ges} = Gesamtstandardabweichung
- $\text{SZ} = z \cdot \sigma_{\text{ges}}$ = Sicherheitszuschlag
- $L_o = L_m + z \cdot \sigma_{\text{ges}}$ = obere Vertrauensbereichsgrenze für den prognostizierten Schallpegel

8.) Tieffrequente Geräusche und Infraschall

Tieffrequente Geräusche und Infraschall sind akustische Immissionen im Frequenzbereich unter $f = 100$ Hz bzw. unter $f = 20$ Hz. Diese Immissionen werden in erster Linie durch Schallmessungen in Wohnhäusern untersucht [3]. WEA erzeugen Emissionen und bewirken Immissionen im gesamten hörbaren Frequenzbereich von $f = 20$ Hz bis 20 kHz und im Infraschallbereich unter 20 Hz. Die hauptsächlichen Schallanteile liegen, je nach Anlagentyp, in einem kleineren Frequenzbereich von etwa hundert bis einigen tausend Hertz. Die Schallanteile im tieffrequenten und im Infraschall-Bereich sind geringer.

In einer von Medizinern und Ingenieuren durchgeführten Gesamtschau aus 2009 [11], in die eine Vielzahl von Fällen und Untersuchungen zu Schallimmissionen durch Windenergieanlagen eingeflossen ist, wird sinngemäß folgende abschließende Hauptaussage zu tieffrequenten Geräuschen und Infraschall getroffen: Nicht wahrnehmbarer tieffrequenter Schall und Infraschall von Windenergieanlagen bilden kein Risiko für die menschliche Gesundheit.

Eine Vorausberechnung tieffrequenter Schallimmissionen in Wohnhäusern ist weder nach der derzeit gültigen DIN 45680 [3] noch nach dem Entwurf der DIN 45680 [4] zuverlässig möglich, da die Bauweise des Hauses, die Raumabmessungen und die Raumausstattung eine Rolle spielen. Es wurden jedoch schon zahlreiche Messungen nach [3] durchgeführt. Nach eigenen messtechnischen Untersuchungen [5] an Standorten (Einzelanlagen sowie Windparks) mit ca. 300 m bis 500 m von den WEA entfernten Wohngebäuden konnten keine kritischen Immissionen von tieffrequenten Geräuschen / Infraschall durch den Betrieb festgestellt werden. Die Untersuchungen umfassen ein großes Leistungsspektrum von 500 kW bis zu 5 MW Nennleistung.

Ferner liegt der Abschlussbericht [11] eines Messprojektes der Landesanstalt für Umwelt, Messungen und Naturschutz Baden-Württemberg (LUBW) in Zusammenarbeit mit der Wölfel Beratende Ingenieure GmbH vor. Dort wurden Infraschall und tieffrequente Geräusche von WEA und anderen technischen Schallquellen untersucht.

Der Bericht sagt aus, dass bei WEA Infraschall und tieffrequente Geräusche gemessen wurden, die im Nahbereich bis zu 300 m Abstand deutlich unterhalb der menschlichen Wahrnehmungsschwelle gemäß DIN 45680, Entwurf 2013 [4], lagen. In größerem Abstand waren die gemessenen Infraschallpegel mit und ohne WEA-Betrieb nahezu gleich, der Wind selbst war dann die Hauptquelle. Dieses stimmt mit den Ergebnissen eigener Messungen der KÖTTER Consulting Engineers GmbH & Co. KG überein.

9.) Anlagen

Anlage A: Lageplan und Rasterlärmkarten

Anlage A1: Digitalisierter Lageplan mit der Darstellung aller sieben WEA am Standort Freudenberg sowie den relevanten Gebäuden in der Nachbarschaft

Anlage A2: Digitalisierte Rasterlärmkarte der Vorbelastung mit der Darstellung der vier existierenden WEA sowie den relevanten Gebäuden in der Nachbarschaft

Anlage A3: Digitalisierte Rasterlärmkarte der Zusatzbelastung mit der Darstellung der drei geplanten Servion 3.4M140 EBC sowie den relevanten Gebäuden in der Nachbarschaft

Anlage A4: Digitalisierte Rasterlärmkarte der Gesamtbelastung mit der Darstellung aller sieben WEA am Standort sowie den relevanten Gebäuden in der Nachbarschaft

Anlage B: Berechnungsdatenblätter

Anlage C: Datenblätter und Messbericht der Anlagentypen [13], [14] und [19]

Anlage D: Bilder der untersuchten Immissionsorte

Anlage A: Lageplan und Rasterlärmkarten

Anlage A1: Digitalisierter Lageplan mit der Darstellung aller sieben WEA am Standort Freudenberg sowie den relevanten Gebäuden in der Nachbarschaft

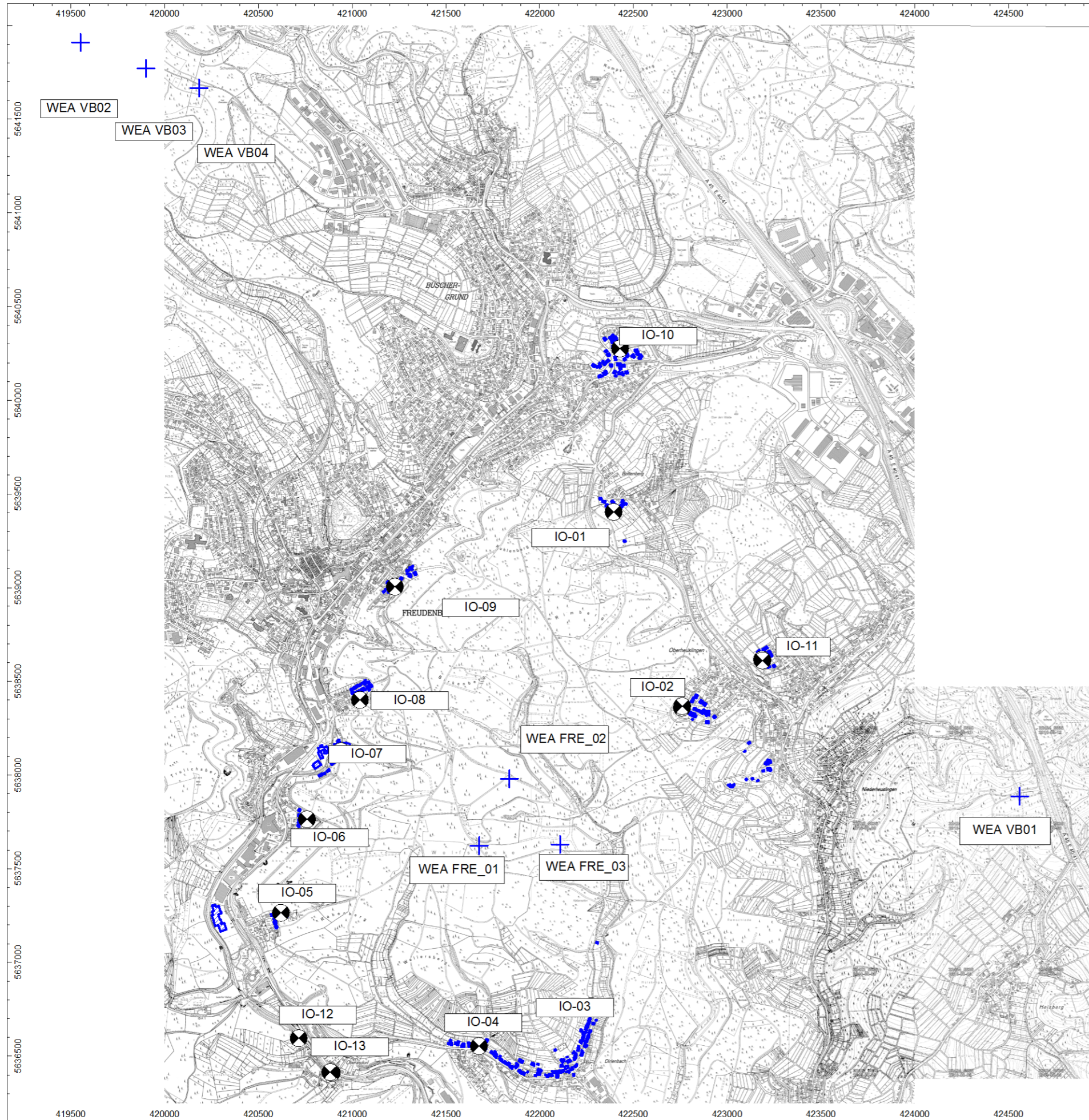

KÖTTER Consulting Engineers GmbH & Co. KG
 Bonifatiusstraße 400 * 48432 Rheine
 Tel. 05971 - 9710.0 * Fax 05971 - 9710.43
 www.koetter-consulting.com

Projekt-Nr.: 215631-06.06

Lageplan

Gesamtbelastung durch
 3x 3.4M140 der Zusatzbelastung
 3x N117 der Vorbelastung
 1x S-77 der Vorbelastung

am Standort 57258 Freudenberg

mit Darstellung
 -der Schallquellen
 -der benachbarten Wohnbebauung
 -der Immissionsorte IO-01 bis IO-13

Berücksichtigung der maximalen
 Emissionen

Berechnungshöhe ü. G.: 5,0 m

+	Punktquelle
[Blue hatched box]	Haus
[Blue dot]	Höhenpunkt
[Black circle with cross]	Immissionspunkt
[White box]	Rechengebiet

Maßstab: 1 : 23000

Auftraggeber:

EnBW Energie Baden-Württemberg AG
 Schelmenwasenstraße 15
 70567 Stuttgart

Stand: 08.04.19

Cadna/A, Version 2019 (32 Bit)
 P:\Projekte\P215000\215631-06_WP Freudenberg\Cadna\ADIN\
 215631-06 WP Freudenberg DIN 19.03.2019.cna

Anlage A2: Digitalisierte Rasterlärnkarte der Vorbelastung mit der Darstellung der vier existierenden WEA sowie den relevanten Gebäuden in der Nachbarschaft

Bemerkung: Die farbig dargestellten Lärmpegel im Nahbereich der Immissionsorte können höher sein als bei der Einzelpunktberechnung, da bei Rasterlärnkarten die Reflexionen an der Gebäudefassade mitberücksichtigt werden.
Als Beurteilungsgrundlage dienen die Ergebnisse der Einzelpunktbeurteilung.

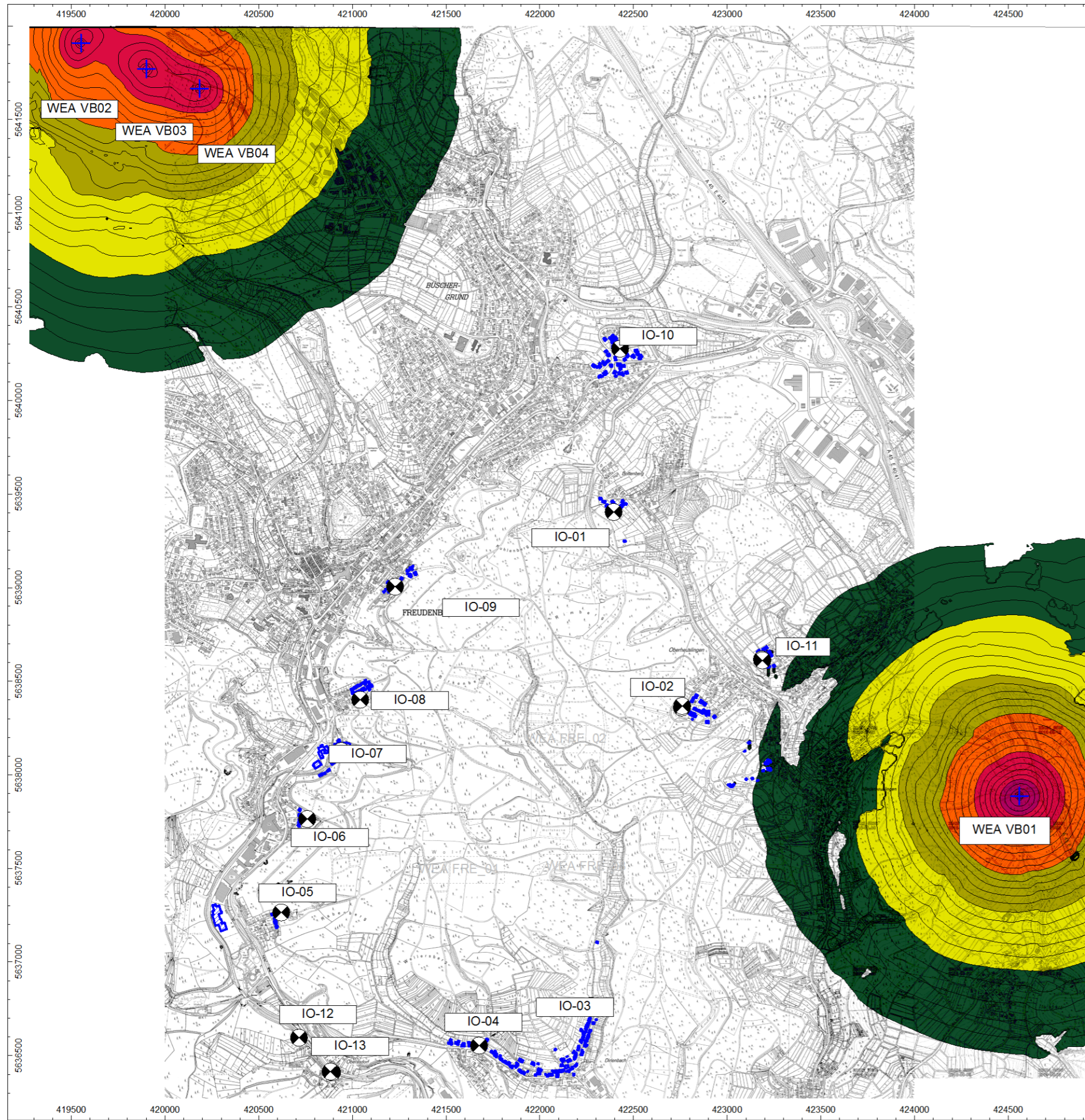

KÖTTER Consulting Engineers GmbH & Co. KG
 Bonifatiusstraße 400 * 48432 Rheine
 Tel. 05971 - 9710.0 * Fax 05971 - 9710.43
 www.koetter-consulting.com

Projekt-Nr.: 215631-06.06

Rasterlärmkarte für den
 Beurteilungszeitraum Nacht

Vorbelastung durch
 1x S-77
 3x N117

am Standort 57258 Freudenberg

mit Darstellung
 -der Schallquellen
 -der benachbarten Wohnbebauung
 -der Immissionsorte IO-01 bis IO-13

Berücksichtigung der maximalen
 Emissionen

Berechnungshöhe ü. G.: 5,0 m

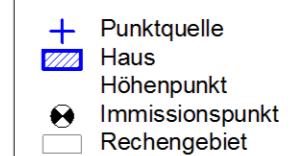
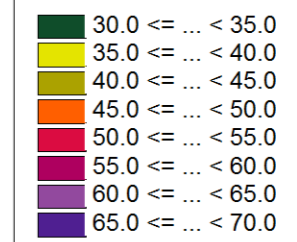

Maßstab: 1 : 23000

Auftraggeber:

EnBW Energie Baden-Württemberg AG
 Schelmenwasenstraße 15

Stand: 08.04.19

Cadna/A, Version 2019 (32 Bit)
 P:\Projekt\215000\215631-06_WP Freudenberg\Cadna\A\215631-06_WP Freudenberg DIN 19.03.2019.cna

Anlage A3: Digitalisierte Rasterlärnkarte der Zusatzbelastung mit der Darstellung der drei geplanten Servion 3.4M140 EBC sowie den relevanten Gebäuden in der Nachbarschaft

Bemerkung: Die farbig dargestellten Lärmpegel im Nahbereich der Immissionsorte können höher sein als bei der Einzelpunktberechnung, da bei Rasterlärnkarten die Reflexionen an der Gebäudefassade mitberücksichtigt werden.
Als Beurteilungsgrundlage dienen die Ergebnisse der Einzelpunktbeurteilung.



KÖTTER Consulting Engineers GmbH & Co. KG
 Bonifatiusstraße 400 * 48432 Rheine
 Tel. 05971 - 9710.0 * Fax 05971 - 9710.43
 www.koetter-consulting.com

Projekt-Nr.: 215631-06.06

Rasterlärmkarte für den
 Beurteilungszeitraum Nacht

Zusatzbelastung durch
 3x Senvion 3.4M140

am Standort 57258 Freudenberg

mit Darstellung
 -der Schallquellen
 -der benachbarten Wohnbebauung
 -der Immissionsorte IO-01 bis IO-13

Berücksichtigung der maximalen
 Emissionen

Berechnungshöhe ü. G.: 5,0 m

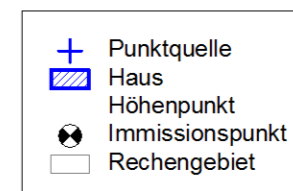
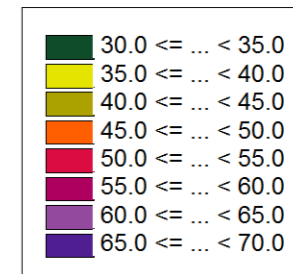

Maßstab: 1 : 23000

Auftraggeber:

EnBW Energie Baden-Württemberg AG
 Schelmenwasenstraße 15

Stand: 08.04.19

Cadna/A, Version 2019 (32 Bit)
 P:\Projekte\215000\215631-06_WP Freudenberg\Cadna\A\IDIN\
 215631-06 WP Freudenberg DIN 19.03.2019.cna

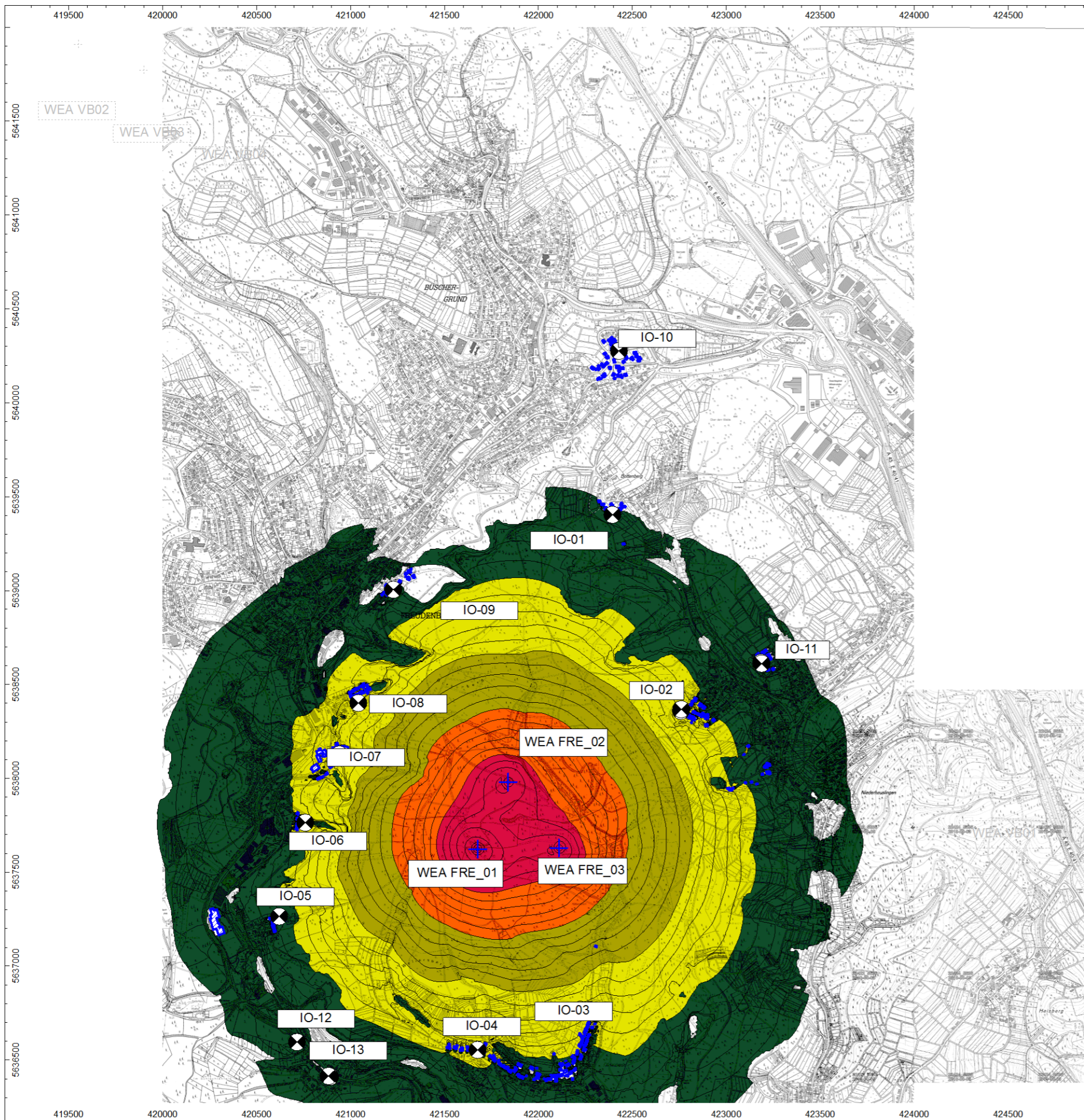

Anlage A4: Digitalisierte Rasterlärnkarte der Gesamtbelastung mit der Darstellung aller sieben WEA am Standort sowie den relevanten Gebäuden in der Nachbarschaft

Bemerkung: Die farbig dargestellten Lärmpegel im Nahbereich der Immissionsorte können höher sein als bei der Einzelpunktberechnung, da bei Rasterlärnkarten die Reflexionen an der Gebäudefassade mitberücksichtigt werden.
Als Beurteilungsgrundlage dienen die Ergebnisse der Einzelpunktbe-
rechnung.



KÖTTER Consulting Engineers GmbH & Co. KG
 Bonifatiusstraße 400 * 48432 Rheine
 Tel. 05971 - 9710.0 * Fax 05971 - 9710.43
 www.koetter-consulting.com

Projekt-Nr.: 215631-06.06

Rasterlärmkarte für den
 Beurteilungszeitraum Nacht

Gesamtbelastung durch
 3x Senvion 3.4M140
 1x S-77 der Vorbelastung
 3x N117 der Vorbelastung

am Standort 57258 Freudenberg

mit Darstellung
 -der Schallquellen
 -der benachbarten Wohnbebauung
 -der Immissionsorte IO-01 bis IO-13

Berücksichtigung der maximalen
 Emissionen

Berechnungshöhe ü. G.: 5,0 m

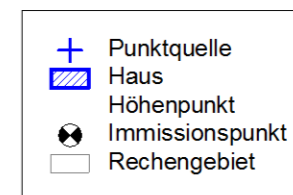
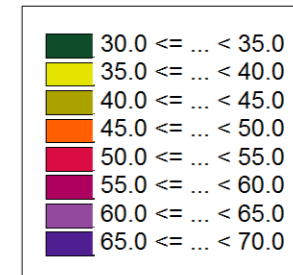

Maßstab: 1 : 23000

Auftraggeber:

EnBW Energie Baden-Württemberg AG
 Schelmenwasenstraße 15

Stand: 08.04.19

Cadna/A, Version 2019 (32 Bit)
 P:\Projekt\215000\215631-06_WP Freudenberg\Cadna\A\215631-06_WP Freudenberg DIN 19.03.2019.cna

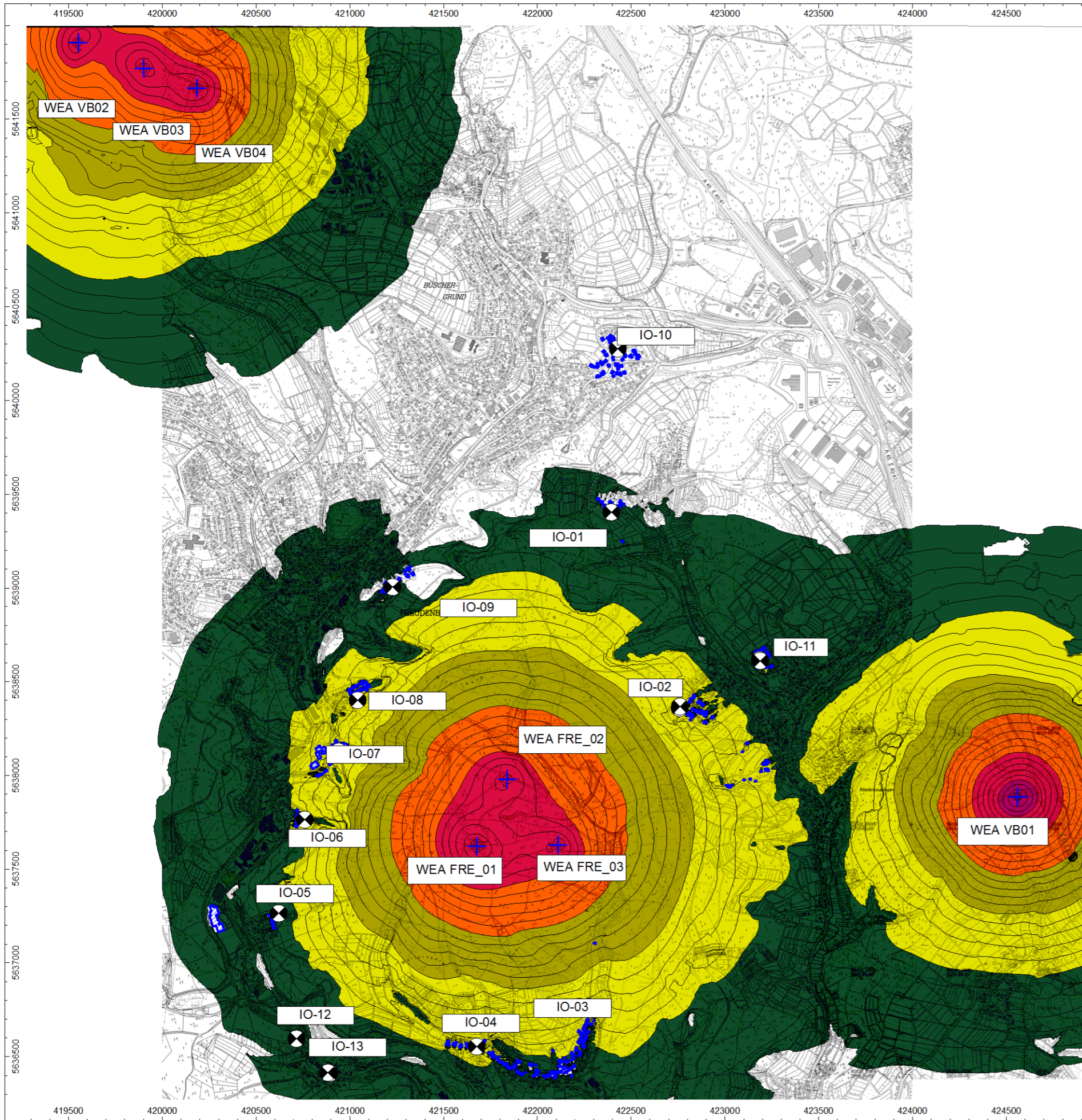

Anlage B: Berechnungsdatenblätter

Ergebnistabelle WP Freudenberg_ZB 3x Senvion 3.4M140 EBC

IO	Bezeichnung	Nutz	Immissionsgrenzwert		Lp VB		Überschr. VB		Lp ZB		Überschr. ZB		Lp GB		Überschr. GB	
			tags dB(A)	nachts dB(A)	nachts dB(A)	nachts dB(A)	tags dB(A)	nachts dB(A)	tags dB(A)	nachts dB(A)	tags dB(A)	nachts dB(A)	tags dB(A)	nachts dB(A)	tags dB(A)	nachts dB(A)
IO-01	Süd, Auf der Sang 6, 57258 Freudenberg	WA	55	40	21,1	-	-	-	40,1	33,1	-	-	-	-	33,3	-
IO-02	SW, Rimbergstraße 41, 57258 Freudenberg	WA	55	40	14,8	-	-	-	44,0	36,9	-	-	-	-	36,9	-
IO-02	West, Rimbergstraße 41, 57258 Freudenberg	WA	55	40	24,8	-	-	-	44,0	36,8	-	-	-	-	37,1	-
IO-03	NW_b, Stockfeldstraße 41, 57258 Freudenberg	WA	55	40	11,0	-	-	-	46,2	39,0	-	-	-	-	39,1	-
IO-04	West, Dirlenbacher Straße 184, 57258 Freudenberg	WA	55	40	18,5	-	-	-	42,2	35,7	-	-	-	-	35,7	-
IO-05	NO, Im Kreuzseifen 13, 57258 Freudenberg	WA	55	40	15,7	-	-	-	40,3	34,0	-	-	-	-	34,0	-
IO-06	SO, Wolfshecke 10, 57258 Freudenberg	WA	55	40	11,9	-	-	-	42,6	36,6	-	-	-	-	36,6	-
IO-07	NO, Am Hausplatz 16, 57258 Freudenberg	MI	60	45	16,6	-	-	-	40,5	37,5	-	-	-	-	37,5	-
IO-08	NO, Fliedenweg 7, 57258 Freudenberg	WA	55	40	18,6	-	-	-	43,7	37,0	-	-	-	-	37,1	-
IO-09	Ost_b, Kühlenbergstraße 22, 57258 Freudenberg	WA	55	40	17,3	-	-	-	38,3	31,4	-	-	-	-	31,6	-
IO-10	SO, Am Mühlberg 18, 57258 Freudenberg	WR	50	35	17,6	-	-	-	31,2	24,2	-	-	-	-	25,1	-
IO-11	NW, Sonnenhang 14, 57258 Freudenberg	WR	50	35	31,2	-	-	-	40,1	32,9	-	-	-	-	35,1	0,1
IO-11	SW, Sonnenhang 14, 57258 Freudenberg	WR	50	35	31,2	-	-	-	41,4	34,3	-	-	-	-	36,0	1,0
IO-12	Im Alten Wald 8, 57572 Niederfischbach	WR	50	35	14,5	-	-	-	37,6	31,3	-	-	-	-	31,4	-
IO-13	Lindenweg 2, 57572 Niederfischbach	WR	50	35	14,6	-	-	-	37,6	31,2	-	-	-	-	31,2	-
IO-13	Lindenweg 2, 57572 Niederfischbach	WR	50	35	14,6	-	-	-	37,6	31,2	-	-	-	-	31,3	-

Immissionsorte WP Freudenberg, ZB 3x Senvion 3.4M140 EBC

Bezeichnung	M. ID	Richtwert		Nutzungsart	Lärmart	Höhe	Koordinaten			
		Tag (dB(A))	Nacht (dB(A))				Auto	X (m)	Y (m)	Z (m)
IO-01 Süd, Auf der Sang 6, 57258 Freudenberg	IO-01	55	40	WA	Industrie	2,5	r	422393,2	5639403,7	374,3
IO-02 SW, Rimbergstraße 41, 57258 Freudenberg	IO-02	55	40	WA	Industrie	5	r	422758,8	5638360,0	350,8
IO-02 West, Rimbergstraße 41, 57258 Freudenberg	IO-02	55	40	WA	Industrie	7,8	r	422759,7	5638368,3	354,4
IO-03 NW_b, Stockfeldstraße 41, 57258 Freudenberg	IO-03	55	40	WA	Industrie	2,5	r	422273,5	5636766,9	296,6
IO-04 West, Dirlenbacher Straße 184, 57258 Freudenberg	IO-04	55	40	WA	Industrie	5	r	421676,4	5636553,9	301,7
IO-05 NO, Im Kreuzseifen 13, 57258 Freudenberg	IO-05	55	40	WA	Industrie	7,8	r	420620,5	5637265,4	298,2
IO-06 SO, Wolfshecke 10, 57258 Freudenberg	IO-06	55	40	WA	Industrie	2,5	r	420758,7	5637763,6	289,8
IO-07 NO, Am Hausplatz 16, 57258 Freudenberg	IO-07	60	45	MI	Industrie	5	r	420939,7	5638126,6	280,4
IO-08 NO, Fliederweg 7, 57258 Freudenberg	IO-08	55	40	WA	Industrie	5	r	421042,4	5638400,7	321,6
IO-09 Ost_b, Kühlenbergstraße 22, 57258 Freudenberg	IO-09	55	40	WA	Industrie	5	r	421228,0	5639004,8	313,5
IO-10 SO, Am Mühlenberg 18, 57258 Freudenberg	IO-10	50	35	WR	Industrie	5	r	422428,6	5640276,3	355,9
IO-11 NW, Sonnenhang 14, 57258 Freudenberg	IO-11	50	35	WR	Industrie	5	r	423185,2	5638617,1	341,9
IO-11 SW, Sonnenhang 14, 57258 Freudenberg	IO-11	50	35	WR	Industrie	5	r	423188,4	5638611,8	341,8
IO-12, Im Alten Wald 8, 57572 Niederfischbach	IO-12	50	35	WR	Industrie	5	r	420714,9	5636595,2	268,3
IO-13, Lindenweg 2, 57572 Niederfischbach	IO-13	50	35	WR	Industrie	5	r	420891,2	5636410,6	260,9
IO-13, Lindenweg 2, 57572 Niederfischbach	IO-13	50	35	WR	Industrie	5	r	420883,7	5636415,2	261,9

Schallquellen WP Freudenberg, ZB 3x Senvion 3.4M140 EBC

Bezeichnung	M. ID	Schallleistung Lw (dB(A))	Lw / Li Typ	Wert	norm. dB(A)	Korrektur Nacht (dB(A))	K0 (dB)	Freq. (Hz)	Richtw.	Höhe (m)	Koordinaten			
											X (m)	Y (m)	Z (m)	
WEA FRE_01 - Senvion 3.4M140-3.400	WEA FRE_01	106,6	Lw	102		4,6	0	500	(keine)	160,0	r	421677,0	5637624,0	544,7
WEA FRE_02 - Senvion 3.4M140-3.400	WEA FRE_02	104,6	Lw	100		4,6	0	500	(keine)	159,0	r	421839,0	5637980,0	533,9
WEA FRE_03 - Senvion 3.4M140-3.400	WEA FRE_03	107,1	Lw	105		4,6	0	500	(keine)	158,6	r	422109,0	5637629,0	515,9
WEA VB01 - S-77	WEA VB01	103,5	Lw	101	105	2,1	0	500	(keine)	111,5	r	424560,1	5637886,2	503,2
WEA VB02 - N117	WEA VB02	103,5	Lw	101	101	2,5	0	500	(keine)	140,6	r	419552,3	5641908,8	586,2
WEA VB03 - N117	WEA VB03	103,5	Lw	101	101	2,5	0	500	(keine)	140,6	r	419901,2	5641770,3	578,2
WEA VB04 - N117	WEA VB04	103,5	Lw	101	101	2,5	0	500	(keine)	140,6	r	420183,1	5641666,0	564,9

BERECHNUNGSKONFIGURATION

CadnaA Version 2019 (32 Bit)
Berechnungsdatum: 08.04.19
Datei: 215631-06 WP Freudenberg DIN 19.03.2019.cna

Registerkarte "Land"

Norm „Industrie“: ISO

Registerkarte "Allgemein"

maximaler Fehler (dB): 0,00
Suchradius (m): 10000,00
Mindestabstand Quelle-Immissionspunkt (m): 1,00
Raster 'unter' Häuser extrapolieren Ein/Aus: 1
Schnelle Abschirmung Ein/Aus: 0
Ausbreitungskoeffizient Unsicherheit (Formel Ausdruck): $0.0 * \log_{10}(d/10)$
Rasterinterpolation Ein/Aus: 3 * 3
Max. Differenz Eckpunkte (dB): 10,00
Max. Differenz Mittelpunkt (dB): 0,10
Winkelscan-Verfahren Ein/Aus: 0
Segmentanzahl: 100
Reflexionstiefe: 0
Mithra Kompatibilität Ein/Aus: 0

Registerkarte "Aufteilung"

Rasterfaktor (-): 0,50
Max. Abschnittslänge (m): 1000,00
Min. Abschnittslänge (m): 1,00
Min. Abschnittslänge (%): 0,00
Projektion Linienquellen Ein/Aus: 1
Projektion Flächenquellen Ein/Aus: 1
Projektion auch an Geländemodell Ein/Aus: 1
maximaler Abstand Quelle-Immissionspunkt (m): 10000,00
Suchradius um Quelle (m): 10000,00
Suchradius um Immissionspunkt (m): 10000,00
Mindestabschnittslängen bei Projektion berücksichtigen Ein/Aus: 0

Registerkarte "Bezugszeit"

Zeichenkette DEN: _____NDDDDDDDDDEEEEEEE_____
Zuschlag Tag (dB): 0,00
Zuschlag Abend (dB): 6,00
Zuschlag Nacht (dB): 0,00

Registerkarte "Zielgrößen"

Listenfeld "Typ" - 1: Lde
Feld "Bez" - 1: Tag
Feld "Einheit" - 1: dB(A)
Feld "Formel" - 1:
Listenfeld "Typ" - 2: Ln
Feld "Bez" - 2: Nacht
Feld "Einheit" - 2: dB(A)
Feld "Formel" - 2:
Listenfeld "Typ" - 3: -
Feld "Bez" - 3:
Feld "Einheit" - 3: dB(A)
Feld "Formel" - 3:
Listenfeld "Typ" - 4: -
Feld "Bez" - 4:
Feld "Einheit" - 4: dB(A)
Feld "Formel" - 4:
Option "Kompatibilitätsmodus für Industrie" Ein/Aus: 0

Registerkarte "DGM"

Standardhöhe (m): 0,00
nur explizite Kanten berücksichtigen Ein/Aus: 0
Objekte mit "Höhe/Boden an jedem Punkt" geländebestimmend Ein/Aus: 1
Quellen unter Boden auf Bodenniveau anheben Ein/Aus: 0
Flächenquellen mit relativer Höhe sind geländefolgend Ein/Aus: 0

Registerkarte "Bodenabsorption"

Default-Bodenfaktor G: 1,00
Verwende Puffer-Karte für Bodenabsorptionsberechnung Ja/Nein: 0
Verwende Puffer-Karte für Bodenabsorptionsberechnung Automatisch Ja/Nein: 0
Pufferkarte, Auflösung (m), nur relevant, wenn BABSGRID=1 oder BABSGRIDAUT=1: 2,00
Straßen und Parkplätze sind reflektierend (G==0) Ein/Aus: 0
Gebäude sind reflektierend (G==0) Ein/Aus: 0
Schienen sind absorbierend (G ==1) Ein/Aus: 0

Registerkarte "Reflexion"

max. Reflektionsordnung (1-20): 3
Reflektor-Suchradius um Quelle (m): 100,00
Reflektor-Suchradius um IP (m): 100,00
max. Abstand Quelle-IP (m): 10000,00
dto., interpoliere ab (m): 10000,00
min. Abstand IP-Reflektor (m): 1,00
dto., interpoliere ab (m): 1,00
min. Abstand Quelle-Reflektor (m): 0,50

DIN ISO 9613-2 (normen-spezifische Einstellungen)

Methode Seitenbeugung 0..2: 2
nur bis Abstand (m): 1000,00
Methode Abschirmung & Bodendämpfung 0..2: 0
Methode Schirmmaß Begrenzung 0..3: 1
negative Bodendämpfung nicht abziehen Ein/Aus: 1
negative Umwege nicht abschirmend Ein/Aus: 1
Hindernisse in FQ nicht abschirmend Ein/Aus: 1
Quellen in Haus/Zylinder nicht abschirmen Ein/Aus: 0
Schirmberechnungskoeffizient C1 (dB): 3,00
Schirmberechnungskoeffizient C2 (dB): 20,00
Schirmberechnungskoeffizient C3 (dB): 0,00
VDI, ISO: Methode Bodendämpfung 0..5: 1
Temperatur (°C): 10,00
rel. Feuchte (%): 70,00
PQ: Windgeschwindigkeit bei Kaminrichtwirkung VDI 3733 (m/s): 3,00
Methode Cmet 0..5: 1
Cmet, C0 konstant, Tag (dB): 2,00
Cmet, C0 konstant, Abend (dB): 2,00
Cmet, C0 konstant, Nacht (dB): 2,00

Immissionspunkt
 Bez.: IO-01 Süd, Auf der Sang 6, 57258 Freudenberg
 ID: IO-01
 X: 422393,22 m
 Y: 5639403,71 m
 Z: 374,26 m

Punktquelle nach ISO 9613, Bez.: "WEA FRE_02 - Servion 3.4M140-3.400". ID: "WEA FRE_02"																		
Nr.	X (m)	Y (m)	Z (m)	Refll.	DEN (Hz)	Freq. (Hz)	Lw (dB(A))	I/a (dB)	EinwZeit (dB)	K0 (dB)	Di (dB)	Activ Aatm (dB)	Agr Afol (dB)	Ahous Abar (dB)	Cmet (dB)	RV (dB)	Lr (dB)	
1	421839,00	5637980,00	533,91	0	N	500	104,6	0,0	0,0	3,0	0,0	74,7	3,0	3,0	0,0	0,0	0,0	26,9
2	421839,00	5637980,00	533,91	1	N	500	104,6	0,0	0,0	3,0	0,0	74,8	3,0	3,0	0,0	0,0	0,0	25,9

Punktquelle nach ISO 9613, Bez.: "WEA FRE_01 - Servion 3.4M140-3.400". ID: "WEA FRE_01"																		
Nr.	X (m)	Y (m)	Z (m)	Refll.	DEN (Hz)	Freq. (Hz)	Lw (dB(A))	I/a (dB)	EinwZeit (dB)	K0 (dB)	Di (dB)	Activ Aatm (dB)	Agr Afol (dB)	Ahous Abar (dB)	Cmet (dB)	RV (dB)	Lr (dB)	
8	421677,00	5637624,00	544,70	0	N	500	106,6	0,0	0,0	3,0	0,0	76,7	3,7	3,2	0,0	0,0	0,3	25,6
15	421677,00	5637624,00	544,70	1	N	500	106,6	0,0	0,0	3,0	0,0	76,7	3,7	3,3	0,0	0,0	0,3	24,6

Punktquelle nach ISO 9613, Bez.: "WEA FRE_03 - Servion 3.4M140-3.400". ID: "WEA FRE_03"																		
Nr.	X (m)	Y (m)	Z (m)	Refll.	DEN (Hz)	Freq. (Hz)	Lw (dB(A))	I/a (dB)	EinwZeit (dB)	K0 (dB)	Di (dB)	Activ Aatm (dB)	Agr Afol (dB)	Ahous Abar (dB)	Cmet (dB)	RV (dB)	Lr (dB)	
21	422109,00	5637629,00	515,85	0	N	500	104,6	0,0	0,0	3,0	0,0	76,1	3,5	3,4	0,0	0,0	0,2	24,4
26	422109,00	5637629,00	515,85	1	N	500	104,6	0,0	0,0	3,0	0,0	76,1	3,5	3,4	0,0	0,0	0,2	23,3

Punktquelle nach ISO 9613, Bez.: "WEA VB01 - S-77". ID: "WEA VB01"																			
Nr.	X (m)	Y (m)	Z (m)	Refll.	DEN (Hz)	Freq. (Hz)	Lw (dB(A))	I/a (dB)	EinwZeit (dB)	K0 (dB)	Di (dB)	Activ Aatm (dB)	Agr Afol (dB)	Ahous Abar (dB)	Cmet (dB)	RV (dB)	Lr (dB)		
29	424560,06	5637886,17	503,17	0	N	500	107,1	0,0	0,0	3,0	0,0	79,5	5,1	3,6	0,0	0,0	1,1	20,8	
33	424560,06	5637886,17	503,17	1	N	500	107,1	0,0	0,0	3,0	0,0	79,6	5,2	3,7	0,0	0,0	1,1,8	1,2	7,8

Punktquelle nach ISO 9613, Bez.: "WEA VB04 - N117". ID: "WEA VB04"																				
Nr.	X (m)	Y (m)	Z (m)	Refll.	DEN (Hz)	Freq. (Hz)	Lw (dB(A))	I/a (dB)	EinwZeit (dB)	K0 (dB)	Di (dB)	Activ Aatm (dB)	Agr Afol (dB)	Ahous Abar (dB)	Cmet (dB)	RV (dB)	Lr (dB)			
44	420183,10	5641686,00	564,91	0	N	500	103,5	0,0	0,0	3,0	0,0	81,0	6,1	3,5	0,0	0,0	15,3	1,1	0,0	-0,6

Punktquelle nach ISO 9613, Bez.: "WEA VB03 - N117". ID: "WEA VB03"																				
Nr.	X (m)	Y (m)	Z (m)	Refll.	DEN (Hz)	Freq. (Hz)	Lw (dB(A))	I/a (dB)	EinwZeit (dB)	K0 (dB)	Di (dB)	Activ Aatm (dB)	Agr Afol (dB)	Ahous Abar (dB)	Cmet (dB)	RV (dB)	Lr (dB)			
59	419801,20	5641770,30	578,17	0	N	500	103,5	0,0	0,0	3,0	0,0	81,7	6,6	3,7	0,0	0,0	15,2	1,2	0,0	-1,9

Punktquelle nach ISO 9613, Bez.: "WEA VB02 - N117". ID: "WEA VB02"																				
Nr.	X (m)	Y (m)	Z (m)	Refll.	DEN (Hz)	Freq. (Hz)	Lw (dB(A))	I/a (dB)	EinwZeit (dB)	K0 (dB)	Di (dB)	Activ Aatm (dB)	Agr Afol (dB)	Ahous Abar (dB)	Cmet (dB)	RV (dB)	Lr (dB)			
68	419552,30	5641908,80	566,21	0	N	500	103,5	0,0	0,0	3,0	0,0	82,6	7,3	3,8	0,0	0,0	14,5	1,2	0,0	-2,9

Immissionspunkt
 Bez.: IO-02 SW, Rimbergstraße 41, 57258 Freudenberg
 ID: IO-02
 X: 422758,77 m
 Y: 5638359,99 m
 Z: 350,77 m

Punktquelle nach ISO 9613, Bez.: "WEA FRE_03 - Servion 3.4M140-3.400", ID.: "WEA FRE_03"																						
Nr.	X (m)	Y (m)	Z (m)	RefI.	DEN (Hz)	Freq. (Hz)	Lw (dB(A))	I/a (dB)	Ei	EinwZeit (h)	K0 (dB)	Di (dB)	Aktiv Aatm (dB)	Ag	Afol (dB)	Ahous (dB)	Abar (dB)	Cmet (dB)	RV (dB)	Lr (dB(A))		
4	422109,00	5637629,00	515,85	0	N	500	104,6	0,0	0,0	3,0	0,0	70,9	1,9	2,1	0,0	0,0	0,0	0,0	0,0	0,0	0,0	32,7

Punktquelle nach ISO 9613, Bez.: "WEA FRE_02 - Servion 3.4M140-3.400", ID.: "WEA FRE_02"																						
Nr.	X (m)	Y (m)	Z (m)	RefI.	DEN (Hz)	Freq. (Hz)	Lw (dB(A))	I/a (dB)	Ei	EinwZeit (h)	K0 (dB)	Di (dB)	Aktiv Aatm (dB)	Ag	Afol (dB)	Ahous (dB)	Abar (dB)	Cmet (dB)	RV (dB)	Lr (dB(A))		
10	421839,00	5637980,00	533,91	0	N	500	104,6	0,0	0,0	3,0	0,0	71,1	2,0	2,3	0,0	0,0	0,0	0,0	0,0	0,0	0,0	32,3

Punktquelle nach ISO 9613, Bez.: "WEA FRE_01 - Servion 3.4M140-3.400", ID.: "WEA FRE_01"																						
Nr.	X (m)	Y (m)	Z (m)	RefI.	DEN (Hz)	Freq. (Hz)	Lw (dB(A))	I/a (dB)	Ei	EinwZeit (h)	K0 (dB)	Di (dB)	Aktiv Aatm (dB)	Ag	Afol (dB)	Ahous (dB)	Abar (dB)	Cmet (dB)	RV (dB)	Lr (dB(A))		
18	421677,00	5637624,00	544,70	0	N	500	106,6	0,0	0,0	3,0	0,0	73,4	2,5	2,5	0,0	0,0	0,0	0,0	0,0	0,0	0,0	31,2

Punktquelle nach ISO 9613, Bez.: "WEA VB01 - S-77", ID.: "WEA VB01"																					
Nr.	X (m)	Y (m)	Z (m)	RefI.	DEN (Hz)	Freq. (Hz)	Lw (dB(A))	I/a (dB)	Ei	EinwZeit (h)	K0 (dB)	Di (dB)	Aktiv Aatm (dB)	Ag	Afol (dB)	Ahous (dB)	Abar (dB)	Cmet (dB)	RV (dB)	Lr (dB(A))	
24	424560,06	5637886,17	503,17	0	N	500	107,1	0,0	0,0	3,0	0,0	76,4	3,6	3,2	0,0	0,0	11,4	0,7	0,0	0,0	14,7

Punktquelle nach ISO 9613, Bez.: "WEA VB04 - N117", ID.: "WEA VB04"																					
Nr.	X (m)	Y (m)	Z (m)	RefI.	DEN (Hz)	Freq. (Hz)	Lw (dB(A))	I/a (dB)	Ei	EinwZeit (h)	K0 (dB)	Di (dB)	Aktiv Aatm (dB)	Ag	Afol (dB)	Ahous (dB)	Abar (dB)	Cmet (dB)	RV (dB)	Lr (dB(A))	
32	420183,10	5641666,00	564,91	0	N	500	103,5	0,0	0,0	3,0	0,0	83,5	8,1	4,0	0,0	0,0	15,6	1,3	0,0	0,0	-5,9

Punktquelle nach ISO 9613, Bez.: "WEA VB03 - N117", ID.: "WEA VB03"																					
Nr.	X (m)	Y (m)	Z (m)	RefI.	DEN (Hz)	Freq. (Hz)	Lw (dB(A))	I/a (dB)	Ei	EinwZeit (h)	K0 (dB)	Di (dB)	Aktiv Aatm (dB)	Ag	Afol (dB)	Ahous (dB)	Abar (dB)	Cmet (dB)	RV (dB)	Lr (dB(A))	
38	419901,20	5641770,30	578,17	0	N	500	103,5	0,0	0,0	3,0	0,0	84,0	8,6	4,0	0,0	0,0	15,1	1,3	0,0	0,0	-6,5

Punktquelle nach ISO 9613, Bez.: "WEA VB02 - N117", ID.: "WEA VB02"																					
Nr.	X (m)	Y (m)	Z (m)	RefI.	DEN (Hz)	Freq. (Hz)	Lw (dB(A))	I/a (dB)	Ei	EinwZeit (h)	K0 (dB)	Di (dB)	Aktiv Aatm (dB)	Ag	Afol (dB)	Ahous (dB)	Abar (dB)	Cmet (dB)	RV (dB)	Lr (dB(A))	
43	419552,30	5641908,80	586,21	0	N	500	103,5	0,0	0,0	3,0	0,0	84,6	9,2	4,1	0,0	0,0	14,5	1,4	0,0	0,0	-7,3

Immissionspunkt
 Bez.: IO-02 West, Rimbergstraße 41, 57258 Freudenberg 2.OG
 ID: IO-02
 X: 422759,74 m
 Y: 5638368,32 m
 Z: 354,36 m

Punktquelle nach ISO 9613, Bez.: "WEA FRE_03 - Servion 3.4M140-3.400", ID.: "WEA FRE_03"																						
Nr.	X (m)	Y (m)	Z (m)	Refl.	DEN	Freq. (Hz)	Lw dB(A)	I/a dB	EinwZeit dB	K0 dB	Di (dB)	Aktiv (dB)	Aatm (dB)	Aggr (dB)	Afol (dB)	Ahous (dB)	Abar (dB)	Cmet (dB)	RV (dB)	Lr dB(A)		
3	422109,00	5637629,00	515,85	0	N	500	104,6	0,0	0,0	3,0	0,0	71,0	1,9	2,1	0,0	0,0	0,0	0,0	0,0	0,0	0,0	32,6

Punktquelle nach ISO 9613, Bez.: "WEA FRE_02 - Servion 3.4M140-3.400", ID.: "WEA FRE_02"																						
Nr.	X (m)	Y (m)	Z (m)	Refl.	DEN	Freq. (Hz)	Lw dB(A)	I/a dB	EinwZeit dB	K0 dB	Di (dB)	Aktiv (dB)	Aatm (dB)	Aggr (dB)	Afol (dB)	Ahous (dB)	Abar (dB)	Cmet (dB)	RV (dB)	Lr dB(A)		
9	421833,00	5637980,00	533,91	0	N	500	104,6	0,0	0,0	3,0	0,0	71,1	2,0	2,2	0,0	0,0	0,0	0,0	0,0	0,0	0,0	32,3

Punktquelle nach ISO 9613, Bez.: "WEA FRE_01 - Servion 3.4M140-3.400", ID.: "WEA FRE_01"																						
Nr.	X (m)	Y (m)	Z (m)	Refl.	DEN	Freq. (Hz)	Lw dB(A)	I/a dB	EinwZeit dB	K0 dB	Di (dB)	Aktiv (dB)	Aatm (dB)	Aggr (dB)	Afol (dB)	Ahous (dB)	Abar (dB)	Cmet (dB)	RV (dB)	Lr dB(A)		
19	421677,00	5637624,00	544,70	0	N	500	106,6	0,0	0,0	3,0	0,0	73,5	2,6	2,4	0,0	0,0	0,0	0,0	0,0	0,0	0,0	31,2

Punktquelle nach ISO 9613, Bez.: "WEA VB01 - S-77", ID.: "WEA VB01"																					
Nr.	X (m)	Y (m)	Z (m)	Refl.	DEN	Freq. (Hz)	Lw dB(A)	I/a dB	EinwZeit dB	K0 dB	Di (dB)	Aktiv (dB)	Aatm (dB)	Aggr (dB)	Afol (dB)	Ahous (dB)	Abar (dB)	Cmet (dB)	RV (dB)	Lr dB(A)	
25	424560,06	5637886,17	503,17	0	N	500	107,1	0,0	0,0	3,0	0,0	76,4	3,6	3,2	0,0	0,0	1,6	0,7	0,0	0,0	24,6

Punktquelle nach ISO 9613, Bez.: "WEA VB04 - N117", ID.: "WEA VB04"																					
Nr.	X (m)	Y (m)	Z (m)	Refl.	DEN	Freq. (Hz)	Lw dB(A)	I/a dB	EinwZeit dB	K0 dB	Di (dB)	Aktiv (dB)	Aatm (dB)	Aggr (dB)	Afol (dB)	Ahous (dB)	Abar (dB)	Cmet (dB)	RV (dB)	Lr dB(A)	
34	420183,10	5641666,00	564,91	0	N	500	103,5	0,0	0,0	3,0	0,0	83,4	8,1	4,0	0,0	0,0	0,8	1,3	0,0	0,0	8,9

Punktquelle nach ISO 9613, Bez.: "WEA VB03 - N117", ID.: "WEA VB03"																					
Nr.	X (m)	Y (m)	Z (m)	Refl.	DEN	Freq. (Hz)	Lw dB(A)	I/a dB	EinwZeit dB	K0 dB	Di (dB)	Aktiv (dB)	Aatm (dB)	Aggr (dB)	Afol (dB)	Ahous (dB)	Abar (dB)	Cmet (dB)	RV (dB)	Lr dB(A)	
39	419901,20	5641770,30	578,17	0	N	500	103,5	0,0	0,0	3,0	0,0	84,0	8,6	4,0	0,0	0,0	0,7	1,3	0,0	0,0	7,9

Punktquelle nach ISO 9613, Bez.: "WEA VB02 - N117", ID.: "WEA VB02"																					
Nr.	X (m)	Y (m)	Z (m)	Refl.	DEN	Freq. (Hz)	Lw dB(A)	I/a dB	EinwZeit dB	K0 dB	Di (dB)	Aktiv (dB)	Aatm (dB)	Aggr (dB)	Afol (dB)	Ahous (dB)	Abar (dB)	Cmet (dB)	RV (dB)	Lr dB(A)	
46	419552,30	5641908,80	586,21	0	N	500	103,5	0,0	0,0	3,0	0,0	84,6	9,2	4,0	0,0	0,0	0,7	1,4	0,0	0,0	6,5

Immissionspunkt
 Bez.: IO-03 NW_b, Stockfeldstraße 41, 57258 Freudenberg EG
 ID: IO-03

X: 422273,54 m
 Y: 5636766,94 m
 Z: 296,60 m

Punktquelle nach ISO 9613, Bez.: "WEA FRE_01 - Servion 3.4M140-3.400", ID: "WEA FRE_01"																		
Nr.	X (m)	Y (m)	Z (m)	Refi.	DEN	Freq. (Hz)	Lw (dB(A))	I/a (dB)	EinwZeit (h)	K0 (dB)	Di (dB)	Aktiv Aatm (dB)	Aggr Afol (dB)	Ahous Abar (dB)	Cmet (dB)	RV (dB)	Lr (dB(A))	
5	421677,00	5637624,00	544,70	0	N	500	106,6	0,0	0,0	3,0	0,0	71,6	2,1	2,5	0,0	0,0	0,0	33,4

Punktquelle nach ISO 9613, Bez.: "WEA FRE_03 - Servion 3.4M140-3.400", ID: "WEA FRE_03"																		
Nr.	X (m)	Y (m)	Z (m)	Refi.	DEN	Freq. (Hz)	Lw (dB(A))	I/a (dB)	EinwZeit (h)	K0 (dB)	Di (dB)	Aktiv Aatm (dB)	Aggr Afol (dB)	Ahous Abar (dB)	Cmet (dB)	RV (dB)	Lr (dB(A))	
13	422109,00	5637629,00	515,85	0	N	500	104,6	0,0	0,0	3,0	0,0	70,1	1,7	1,8	0,0	0,0	0,0	34,0
16	422109,00	5637629,00	515,85	1	N	500	104,6	0,0	0,0	3,0	0,0	70,2	1,8	1,8	0,0	0,0	0,0	32,9

Punktquelle nach ISO 9613, Bez.: "WEA FRE_02 - Servion 3.4M140-3.400", ID: "WEA FRE_02"																		
Nr.	X (m)	Y (m)	Z (m)	Refi.	DEN	Freq. (Hz)	Lw (dB(A))	I/a (dB)	EinwZeit (h)	K0 (dB)	Di (dB)	Aktiv Aatm (dB)	Aggr Afol (dB)	Ahous Abar (dB)	Cmet (dB)	RV (dB)	Lr (dB(A))	
20	421839,00	5637980,00	533,91	0	N	500	104,6	0,0	0,0	3,0	0,0	73,3	2,5	2,9	0,0	0,0	0,0	28,9
22	421839,00	5637980,00	533,91	1	N	500	104,6	0,0	0,0	3,0	0,0	73,4	2,5	2,9	0,0	0,0	0,0	27,8

Punktquelle nach ISO 9613, Bez.: "WEA VB01 - S-77", ID: "WEA VB01"																				
Nr.	X (m)	Y (m)	Z (m)	Refi.	DEN	Freq. (Hz)	Lw (dB(A))	I/a (dB)	EinwZeit (h)	K0 (dB)	Di (dB)	Aktiv Aatm (dB)	Aggr Afol (dB)	Ahous Abar (dB)	Cmet (dB)	RV (dB)	Lr (dB(A))			
28	424560,06	5637886,17	503,17	0	N	500	107,1	0,0	0,0	3,0	0,0	79,1	4,9	4,0	0,0	0,0	19,3	1,1	0,0	1,7

Punktquelle nach ISO 9613, Bez.: "WEA VB04 - N117", ID: "WEA VB04"																				
Nr.	X (m)	Y (m)	Z (m)	Refi.	DEN	Freq. (Hz)	Lw (dB(A))	I/a (dB)	EinwZeit (h)	K0 (dB)	Di (dB)	Aktiv Aatm (dB)	Aggr Afol (dB)	Ahous Abar (dB)	Cmet (dB)	RV (dB)	Lr (dB(A))			
35	420183,10	5641666,00	564,91	0	N	500	103,5	0,0	0,0	3,0	0,0	85,5	10,3	4,2	0,0	0,0	0,5	1,5	0,0	4,5
40	420183,10	5641666,00	564,91	1	N	500	103,5	0,0	0,0	3,0	0,0	85,5	10,3	4,2	0,0	0,0	0,5	1,5	1,0	3,4

Punktquelle nach ISO 9613, Bez.: "WEA VB03 - N117", ID: "WEA VB03"																				
Nr.	X (m)	Y (m)	Z (m)	Refi.	DEN	Freq. (Hz)	Lw (dB(A))	I/a (dB)	EinwZeit (h)	K0 (dB)	Di (dB)	Aktiv Aatm (dB)	Aggr Afol (dB)	Ahous Abar (dB)	Cmet (dB)	RV (dB)	Lr (dB(A))			
49	419801,20	5641770,30	578,17	0	N	500	103,5	0,0	0,0	3,0	0,0	85,9	10,7	4,2	0,0	0,0	0,5	1,5	0,0	3,7
61	419801,20	5641770,30	578,17	1	N	500	103,5	0,0	0,0	3,0	0,0	85,9	10,7	4,2	0,0	0,0	0,5	1,5	1,0	2,7

Punktquelle nach ISO 9613, Bez.: "WEA VB02 - N117", ID: "WEA VB02"																				
Nr.	X (m)	Y (m)	Z (m)	Refi.	DEN	Freq. (Hz)	Lw (dB(A))	I/a (dB)	EinwZeit (h)	K0 (dB)	Di (dB)	Aktiv Aatm (dB)	Aggr Afol (dB)	Ahous Abar (dB)	Cmet (dB)	RV (dB)	Lr (dB(A))			
69	419552,30	5641908,80	566,21	0	N	500	103,5	0,0	0,0	3,0	0,0	86,3	11,2	4,2	0,0	0,0	0,6	1,5	0,0	2,7

Immissionspunkt
 Bez.: IO-04 West, Dirlenbacher Straße 184, 57258 Freudenberg 1.OG
 ID: IO-04
 X: 421676,35 m
 Y: 5636553,91 m
 Z: 301,66 m

Punktquelle nach ISO 9613, Bez.: "WEA FRE_01 - Servion 3.4M140-3.400", ID: "WEA FRE_01"

Nr.	X (m)	Y (m)	Z (m)	Refi.	DEN (Hz)	Freq. (Hz)	Lw (dB(A))	I/a (dB)	EinwZeit (h)	K0 (dB)	Di (dB)	Activ (dB)	Aatm (dB)	Agr (dB)	Afol (dB)	Ahaus (dB)	Abar (dB)	Cmet (dB)	RV (dB)	Lr (dB(A))	
6	421677,00	5637624,00	544,70	0	N	500	106,6	0,0	0,0	3,0	0,0	71,8	2,1	2,5	0,0	0,0	0,0	0,0	0,0	0,0	33,2

Punktquelle nach ISO 9613, Bez.: "WEA FRE_03 - Servion 3.4M140-3.400", ID: "WEA FRE_03"

Nr.	X (m)	Y (m)	Z (m)	Refi.	DEN (Hz)	Freq. (Hz)	Lw (dB(A))	I/a (dB)	EinwZeit (h)	K0 (dB)	Di (dB)	Activ (dB)	Aatm (dB)	Agr (dB)	Afol (dB)	Ahaus (dB)	Abar (dB)	Cmet (dB)	RV (dB)	Lr (dB(A))	
12	422109,00	5637629,00	515,85	0	N	500	104,6	0,0	0,0	3,0	0,0	72,4	2,3	2,8	0,0	0,0	0,0	0,0	0,0	0,0	30,1

Punktquelle nach ISO 9613, Bez.: "WEA FRE_02 - Servion 3.4M140-3.400", ID: "WEA FRE_02"

Nr.	X (m)	Y (m)	Z (m)	Refi.	DEN (Hz)	Freq. (Hz)	Lw (dB(A))	I/a (dB)	EinwZeit (h)	K0 (dB)	Di (dB)	Activ (dB)	Aatm (dB)	Agr (dB)	Afol (dB)	Ahaus (dB)	Abar (dB)	Cmet (dB)	RV (dB)	Lr (dB(A))	
17	421839,00	5637980,00	533,91	0	N	500	104,6	0,0	0,0	3,0	0,0	74,3	2,8	3,2	0,0	0,0	0,0	0,0	0,0	0,0	27,3

Punktquelle nach ISO 9613, Bez.: "WEA VB01 - S-77", ID: "WEA VB01"

Nr.	X (m)	Y (m)	Z (m)	Refi.	DEN (Hz)	Freq. (Hz)	Lw (dB(A))	I/a (dB)	EinwZeit (h)	K0 (dB)	Di (dB)	Activ (dB)	Aatm (dB)	Agr (dB)	Afol (dB)	Ahaus (dB)	Abar (dB)	Cmet (dB)	RV (dB)	Lr (dB(A))
27	424560,06	5637886,17	503,17	0	N	500	107,1	0,0	0,0	3,0	0,0	81,1	6,1	4,1	0,0	0,0	16,4	1,3	0,0	1,2
31	424560,06	5637886,17	503,17	1	N	500	107,1	0,0	0,0	3,0	0,0	81,1	6,2	4,1	0,0	0,0	0,7	1,3	1,0	15,8
36	424560,06	5637886,17	503,17	3	N	500	107,1	0,0	0,0	3,0	0,0	81,1	6,2	4,1	0,0	0,0	0,7	1,3	3,0	13,7

Punktquelle nach ISO 9613, Bez.: "WEA VB04 - N117", ID: "WEA VB04"

Nr.	X (m)	Y (m)	Z (m)	Refi.	DEN (Hz)	Freq. (Hz)	Lw (dB(A))	I/a (dB)	EinwZeit (h)	K0 (dB)	Di (dB)	Activ (dB)	Aatm (dB)	Agr (dB)	Afol (dB)	Ahaus (dB)	Abar (dB)	Cmet (dB)	RV (dB)	Lr (dB(A))
41	420183,10	5641686,00	564,91	0	N	500	103,5	0,0	0,0	3,0	0,0	85,5	10,3	4,2	0,0	0,0	0,6	1,5	0,0	4,5

Punktquelle nach ISO 9613, Bez.: "WEA VB03 - N117", ID: "WEA VB03"

Nr.	X (m)	Y (m)	Z (m)	Refi.	DEN (Hz)	Freq. (Hz)	Lw (dB(A))	I/a (dB)	EinwZeit (h)	K0 (dB)	Di (dB)	Activ (dB)	Aatm (dB)	Agr (dB)	Afol (dB)	Ahaus (dB)	Abar (dB)	Cmet (dB)	RV (dB)	Lr (dB(A))
56	419901,20	5641770,30	578,17	0	N	500	103,5	0,0	0,0	3,0	0,0	85,8	10,6	4,2	0,0	0,0	0,6	1,5	0,0	3,8

Punktquelle nach ISO 9613, Bez.: "WEA VB02 - N117", ID: "WEA VB02"

Nr.	X (m)	Y (m)	Z (m)	Refi.	DEN (Hz)	Freq. (Hz)	Lw (dB(A))	I/a (dB)	EinwZeit (h)	K0 (dB)	Di (dB)	Activ (dB)	Aatm (dB)	Agr (dB)	Afol (dB)	Ahaus (dB)	Abar (dB)	Cmet (dB)	RV (dB)	Lr (dB(A))
65	419852,30	5641908,80	586,21	0	N	500	103,5	0,0	0,0	3,0	0,0	86,2	11,1	4,1	0,0	0,0	0,6	1,5	0,0	2,9

Immissionspunkt
 Bez.: IO-05 NO, Im Kreuzseifen 13, 57258 Freudenberg
 ID: IO-05

X: 420620,49 m
 Y: 5637265,44 m
 Z: 298,22 m

Punktquelle nach ISO 9613, Bez.: "WEA FRE_01 - Servion 3.4M140-3.400", ID: "WEA FRE_01"

Nr.	X (m)	Y (m)	Z (m)	Refl.	DEN	Freq. (Hz)	Lw dB(A)	I/a dB	EinwZeit dB	K0 dB	Di (dB)	Aktiv (dB)	Aatm (dB)	Agr (dB)	Afol (dB)	Ahous (dB)	Abar (dB)	Cmet (dB)	RV (dB)	Lr dB(A)	
7	421677,00	5637624,00	544,70	0	N	500	106,6	0,0	0,0	3,0	0,0	72,2	2,2	2,7	0,0	0,0	0,0	0,0	0,0	0,0	32,5

Punktquelle nach ISO 9613, Bez.: "WEA FRE_02 - Servion 3.4M140-3.400", ID: "WEA FRE_02"

Nr.	X (m)	Y (m)	Z (m)	Refl.	DEN	Freq. (Hz)	Lw dB(A)	I/a dB	EinwZeit dB	K0 dB	Di (dB)	Aktiv (dB)	Aatm (dB)	Agr (dB)	Afol (dB)	Ahous (dB)	Abar (dB)	Cmet (dB)	RV (dB)	Lr dB(A)	
11	421833,00	5637980,00	533,91	0	N	500	104,6	0,0	0,0	3,0	0,0	74,1	2,8	3,5	0,0	0,0	1,2	0,0	0,0	0,0	26,0

Punktquelle nach ISO 9613, Bez.: "WEA FRE_03 - Servion 3.4M140-3.400", ID: "WEA FRE_03"

Nr.	X (m)	Y (m)	Z (m)	Refl.	DEN	Freq. (Hz)	Lw dB(A)	I/a dB	EinwZeit dB	K0 dB	Di (dB)	Aktiv (dB)	Aatm (dB)	Agr (dB)	Afol (dB)	Ahous (dB)	Abar (dB)	Cmet (dB)	RV (dB)	Lr dB(A)	
14	422109,00	5637629,00	515,85	0	N	500	104,6	0,0	0,0	3,0	0,0	74,8	3,0	3,7	0,0	0,0	1,1	0,0	0,0	0,0	25,1

Punktquelle nach ISO 9613, Bez.: "WEA VB01 - S-77", ID: "WEA VB01"

Nr.	X (m)	Y (m)	Z (m)	Refl.	DEN	Freq. (Hz)	Lw dB(A)	I/a dB	EinwZeit dB	K0 dB	Di (dB)	Aktiv (dB)	Aatm (dB)	Agr (dB)	Afol (dB)	Ahous (dB)	Abar (dB)	Cmet (dB)	RV (dB)	Lr dB(A)	
23	424560,06	5637886,17	503,17	0	N	500	107,1	0,0	0,0	3,0	0,0	83,0	7,7	4,3	0,0	0,0	0,5	1,4	0,0	0,0	13,2

Punktquelle nach ISO 9613, Bez.: "WEA VB04 - N117", ID: "WEA VB04"

Nr.	X (m)	Y (m)	Z (m)	Refl.	DEN	Freq. (Hz)	Lw dB(A)	I/a dB	EinwZeit dB	K0 dB	Di (dB)	Aktiv (dB)	Aatm (dB)	Agr (dB)	Afol (dB)	Ahous (dB)	Abar (dB)	Cmet (dB)	RV (dB)	Lr dB(A)	
30	420183,10	5641666,00	564,91	0	N	500	103,5	0,0	0,0	3,0	0,0	83,9	8,5	4,0	0,0	0,0	0,8	1,3	0,0	0,0	7,9

Punktquelle nach ISO 9613, Bez.: "WEA VB03 - N117", ID: "WEA VB03"

Nr.	X (m)	Y (m)	Z (m)	Refl.	DEN	Freq. (Hz)	Lw dB(A)	I/a dB	EinwZeit dB	K0 dB	Di (dB)	Aktiv (dB)	Aatm (dB)	Agr (dB)	Afol (dB)	Ahous (dB)	Abar (dB)	Cmet (dB)	RV (dB)	Lr dB(A)	
37	419901,20	5641770,30	578,17	0	N	500	103,5	0,0	0,0	3,0	0,0	84,2	8,8	4,0	0,0	0,0	0,8	1,3	0,0	0,0	7,4

Punktquelle nach ISO 9613, Bez.: "WEA VB02 - N117", ID: "WEA VB02"

Nr.	X (m)	Y (m)	Z (m)	Refl.	DEN	Freq. (Hz)	Lw dB(A)	I/a dB	EinwZeit dB	K0 dB	Di (dB)	Aktiv (dB)	Aatm (dB)	Agr (dB)	Afol (dB)	Ahous (dB)	Abar (dB)	Cmet (dB)	RV (dB)	Lr dB(A)	
42	419552,30	5641908,80	586,21	0	N	500	103,5	0,0	0,0	3,0	0,0	84,6	9,2	4,1	0,0	0,0	0,7	1,4	0,0	0,0	6,6

Immissionspunkt
 Bez.: IO-06 SO, Wolfshecke 10, 57258 Freudenberg
 ID: IO-06
 X: 420758,67 m
 Y: 5637763,57 m
 Z: 289,75 m

Punktquelle nach ISO 9613, Bez.: "WEA FRE_01 - Servion 3.4M140-3.400", ID: "WEA FRE_01"																			
Nr.	X (m)	Y (m)	Z (m)	Refl.	DEN (Hz)	Freq. (Hz)	Lw (dB(A))	I/a (dB)	EinwZeit (dB)	K0 (dB)	Di (dB)	Aktiv Aatm (dB)	Aggr Afol (dB)	Ahous Abar (dB)	Cmet RV (dB)	Lr (dB)			
45	421677,00	5637624,00	544,70	0 N	500	106,6	0,0	0,0	3,0	0,0	70,7	1,9	2,8	0,0	1,0	0,0	0,0	33,3	
47	421677,00	5637624,00	544,70	2 N	500	106,6	0,0	0,0	3,0	0,0	70,8	1,9	2,8	0,0	0,0	0,0	0,0	32,2	
Punktquelle nach ISO 9613, Bez.: "WEA FRE_02 - Servion 3.4M140-3.400", ID: "WEA FRE_02"																			
Nr.	X (m)	Y (m)	Z (m)	Refl.	DEN (Hz)	Freq. (Hz)	Lw (dB(A))	I/a (dB)	EinwZeit (dB)	K0 (dB)	Di (dB)	Aktiv Aatm (dB)	Aggr Afol (dB)	Ahous Abar (dB)	Cmet RV (dB)	Lr (dB)			
48	421839,00	5637980,00	533,91	0 N	500	104,6	0,0	0,0	3,0	0,0	72,1	2,2	3,3	0,0	0,0	10,4	0,0	19,7	
51	421839,00	5637980,00	533,91	2 N	500	104,6	0,0	0,0	3,0	0,0	72,1	2,2	3,3	0,0	0,0	1,5	0,0	2,0	26,5
Punktquelle nach ISO 9613, Bez.: "WEA FRE_03 - Servion 3.4M140-3.400", ID: "WEA FRE_03"																			
Nr.	X (m)	Y (m)	Z (m)	Refl.	DEN (Hz)	Freq. (Hz)	Lw (dB(A))	I/a (dB)	EinwZeit (dB)	K0 (dB)	Di (dB)	Aktiv Aatm (dB)	Aggr Afol (dB)	Ahous Abar (dB)	Cmet RV (dB)	Lr (dB)			
53	422109,00	5637629,00	515,85	0 N	500	104,6	0,0	0,0	3,0	0,0	73,8	2,7	3,6	0,0	0,0	16,8	0,0	10,8	
55	422109,00	5637629,00	515,85	2 N	500	104,6	0,0	0,0	3,0	0,0	73,8	2,7	3,7	0,0	0,0	2,3	0,0	2,0	23,1
Punktquelle nach ISO 9613, Bez.: "WEA VB01 - S-77", ID: "WEA VB01"																			
Nr.	X (m)	Y (m)	Z (m)	Refl.	DEN (Hz)	Freq. (Hz)	Lw (dB(A))	I/a (dB)	EinwZeit (dB)	K0 (dB)	Di (dB)	Aktiv Aatm (dB)	Aggr Afol (dB)	Ahous Abar (dB)	Cmet RV (dB)	Lr (dB)			
60	424560,06	5637886,17	503,17	0 N	500	107,1	0,0	0,0	3,0	0,0	82,6	7,3	4,3	0,0	0,0	20,0	1,4	0,0	-5,5
64	424560,06	5637886,17	503,17	2 N	500	107,1	0,0	0,0	3,0	0,0	82,6	7,4	4,3	0,0	0,0	0,9	1,4	2,0	11,5
Punktquelle nach ISO 9613, Bez.: "WEA VB04 - N117", ID: "WEA VB04"																			
Nr.	X (m)	Y (m)	Z (m)	Refl.	DEN (Hz)	Freq. (Hz)	Lw (dB(A))	I/a (dB)	EinwZeit (dB)	K0 (dB)	Di (dB)	Aktiv Aatm (dB)	Aggr Afol (dB)	Ahous Abar (dB)	Cmet RV (dB)	Lr (dB)			
70	420183,10	5641686,00	564,91	0 N	500	103,5	0,0	0,0	3,0	0,0	82,9	7,6	3,9	0,0	0,0	14,9	1,3	0,0	-4,1
Punktquelle nach ISO 9613, Bez.: "WEA VB03 - N117", ID: "WEA VB03"																			
Nr.	X (m)	Y (m)	Z (m)	Refl.	DEN (Hz)	Freq. (Hz)	Lw (dB(A))	I/a (dB)	EinwZeit (dB)	K0 (dB)	Di (dB)	Aktiv Aatm (dB)	Aggr Afol (dB)	Ahous Abar (dB)	Cmet RV (dB)	Lr (dB)			
77	419801,20	5641770,30	578,17	0 N	500	103,5	0,0	0,0	3,0	0,0	83,3	7,9	3,9	0,0	0,0	14,5	1,3	0,0	-4,4
Punktquelle nach ISO 9613, Bez.: "WEA VB02 - N117", ID: "WEA VB02"																			
Nr.	X (m)	Y (m)	Z (m)	Refl.	DEN (Hz)	Freq. (Hz)	Lw (dB(A))	I/a (dB)	EinwZeit (dB)	K0 (dB)	Di (dB)	Aktiv Aatm (dB)	Aggr Afol (dB)	Ahous Abar (dB)	Cmet RV (dB)	Lr (dB)			
84	419552,30	5641908,80	566,21	0 N	500	103,5	0,0	0,0	3,0	0,0	83,7	8,3	4,0	0,0	0,0	14,0	1,3	0,0	-4,9

Immissionspunkt
 Bez.: IO-07 NO, Am Hausplatz 16, 57258 Freudenberg 1.OG
 ID: IO-07
 X: 420939,67 m
 Y: 5638126,62 m
 Z: 280,36 m

Punktquelle nach ISO 9613, Bez.: "WEA FRE_01 - Servion 3.4M140-3.400", ID: "WEA FRE_01"

Nr.	X (m)	Y (m)	Z (m)	Refl.	DEN	Freq. (Hz)	Lw (dB(A))	I/a (dB)	EinwZeit (h)	K0 (dB)	Di (dB)	Aktiv (dB)	Aatm (dB)	Aggr (dB)	Afol (dB)	Ahous (dB)	Abar (dB)	Cmet (dB)	RV (dB)	Lr (dB(A))	
50	421677,00	5637624,00	544,70	0	N	500	106,6	0,0	0,0	3,0	0,0	70,4	1,8	2,7	0,0	0,0	0,0	0,0	0,0	0,0	34,7

Punktquelle nach ISO 9613, Bez.: "WEA FRE_02 - Servion 3.4M140-3.400", ID: "WEA FRE_02"

Nr.	X (m)	Y (m)	Z (m)	Refl.	DEN	Freq. (Hz)	Lw (dB(A))	I/a (dB)	EinwZeit (h)	K0 (dB)	Di (dB)	Aktiv (dB)	Aatm (dB)	Aggr (dB)	Afol (dB)	Ahous (dB)	Abar (dB)	Cmet (dB)	RV (dB)	Lr (dB(A))	
54	421839,00	5637980,00	533,91	0	N	500	104,6	0,0	0,0	3,0	0,0	70,5	1,8	2,5	0,0	0,0	0,0	0,0	0,0	0,0	32,8

Punktquelle nach ISO 9613, Bez.: "WEA FRE_03 - Servion 3.4M140-3.400", ID: "WEA FRE_03"

Nr.	X (m)	Y (m)	Z (m)	Refl.	DEN	Freq. (Hz)	Lw (dB(A))	I/a (dB)	EinwZeit (h)	K0 (dB)	Di (dB)	Aktiv (dB)	Aatm (dB)	Aggr (dB)	Afol (dB)	Ahous (dB)	Abar (dB)	Cmet (dB)	RV (dB)	Lr (dB(A))	
57	422109,00	5637629,00	515,85	0	N	500	104,6	0,0	0,0	3,0	0,0	73,2	2,5	3,5	0,0	0,0	0,0	0,0	0,0	0,0	28,4

Punktquelle nach ISO 9613, Bez.: "WEA VB01 - S-77", ID: "WEA VB01"

Nr.	X (m)	Y (m)	Z (m)	Refl.	DEN	Freq. (Hz)	Lw (dB(A))	I/a (dB)	EinwZeit (h)	K0 (dB)	Di (dB)	Aktiv (dB)	Aatm (dB)	Aggr (dB)	Afol (dB)	Ahous (dB)	Abar (dB)	Cmet (dB)	RV (dB)	Lr (dB(A))	
63	424560,06	5637886,17	503,17	0	N	500	107,1	0,0	0,0	3,0	0,0	82,2	7,0	4,3	0,0	0,0	0,5	1,4	0,0	0,0	14,8

Punktquelle nach ISO 9613, Bez.: "WEA VB04 - N117", ID: "WEA VB04"

Nr.	X (m)	Y (m)	Z (m)	Refl.	DEN	Freq. (Hz)	Lw (dB(A))	I/a (dB)	EinwZeit (h)	K0 (dB)	Di (dB)	Aktiv (dB)	Aatm (dB)	Aggr (dB)	Afol (dB)	Ahous (dB)	Abar (dB)	Cmet (dB)	RV (dB)	Lr (dB(A))	
67	420183,10	5641666,00	564,91	0	N	500	103,5	0,0	0,0	3,0	0,0	82,2	7,0	3,9	0,0	0,0	3,9	1,2	0,0	0,0	8,3

Punktquelle nach ISO 9613, Bez.: "WEA VB03 - N117", ID: "WEA VB03"

Nr.	X (m)	Y (m)	Z (m)	Refl.	DEN	Freq. (Hz)	Lw (dB(A))	I/a (dB)	EinwZeit (h)	K0 (dB)	Di (dB)	Aktiv (dB)	Aatm (dB)	Aggr (dB)	Afol (dB)	Ahous (dB)	Abar (dB)	Cmet (dB)	RV (dB)	Lr (dB(A))	
76	419901,20	5641770,30	578,17	0	N	500	103,5	0,0	0,0	3,0	0,0	82,6	7,3	3,9	0,0	0,0	4,3	1,2	0,0	0,0	7,1

Punktquelle nach ISO 9613, Bez.: "WEA VB02 - N117", ID: "WEA VB02"

Nr.	X (m)	Y (m)	Z (m)	Refl.	DEN	Freq. (Hz)	Lw (dB(A))	I/a (dB)	EinwZeit (h)	K0 (dB)	Di (dB)	Aktiv (dB)	Aatm (dB)	Aggr (dB)	Afol (dB)	Ahous (dB)	Abar (dB)	Cmet (dB)	RV (dB)	Lr (dB(A))	
86	419552,30	5641908,80	586,21	0	N	500	103,5	0,0	0,0	3,0	0,0	83,1	7,8	3,9	0,0	0,0	4,6	1,3	0,0	0,0	5,8

Immissionspunkt
 Bez.: IO-08 NO, Fliedenweg 7, 57258 Freudenberg 1.OG
 ID: IO-08
 X: 421042,36 m
 Y: 5638400,74 m
 Z: 321,57 m

Punktquelle nach ISO 9613, Bez.: "WEA FRE_01 - Servion 3.4M140-3.400", ID: "WEA FRE_01"

Nr.	X (m)	Y (m)	Z (m)	Refl.	DEN (Hz)	Freq. (Hz)	Lw (dB(A))	I/a (dB)	EinwZeit (s)	K0 (dB)	Di (dB)	Aktiv (dB)	Aatm (dB)	Aggr (dB)	Afol (dB)	Ahous (dB)	Aabar (dB)	Cmet (dB)	RV (dB)	Lr (dB(A))	
52	421677,00	5637624,00	544,70	0	N	500	106,6	0,0	0,0	3,0	0,0	71,2	2,0	2,2	0,0	0,0	0,0	0,0	0,0	0,0	34,2

Punktquelle nach ISO 9613, Bez.: "WEA FRE_02 - Servion 3.4M140-3.400", ID: "WEA FRE_02"

Nr.	X (m)	Y (m)	Z (m)	Refl.	DEN (Hz)	Freq. (Hz)	Lw (dB(A))	I/a (dB)	EinwZeit (s)	K0 (dB)	Di (dB)	Aktiv (dB)	Aatm (dB)	Aggr (dB)	Afol (dB)	Ahous (dB)	Aabar (dB)	Cmet (dB)	RV (dB)	Lr (dB(A))	
58	421833,00	5637980,00	533,91	0	N	500	104,6	0,0	0,0	3,0	0,0	70,3	1,8	2,5	0,0	0,0	0,0	0,0	0,0	0,0	32,9

Punktquelle nach ISO 9613, Bez.: "WEA FRE_03 - Servion 3.4M140-3.400", ID: "WEA FRE_03"

Nr.	X (m)	Y (m)	Z (m)	Refl.	DEN (Hz)	Freq. (Hz)	Lw (dB(A))	I/a (dB)	EinwZeit (s)	K0 (dB)	Di (dB)	Aktiv (dB)	Aatm (dB)	Aggr (dB)	Afol (dB)	Ahous (dB)	Aabar (dB)	Cmet (dB)	RV (dB)	Lr (dB(A))	
62	422109,00	5637629,00	515,85	0	N	500	104,6	0,0	0,0	3,0	0,0	73,5	2,6	3,3	0,0	0,0	1,5	0,0	0,0	0,0	26,8

Punktquelle nach ISO 9613, Bez.: "WEA VB01 - S-77", ID: "WEA VB01"

Nr.	X (m)	Y (m)	Z (m)	Refl.	DEN (Hz)	Freq. (Hz)	Lw (dB(A))	I/a (dB)	EinwZeit (s)	K0 (dB)	Di (dB)	Aktiv (dB)	Aatm (dB)	Aggr (dB)	Afol (dB)	Ahous (dB)	Aabar (dB)	Cmet (dB)	RV (dB)	Lr (dB(A))	
66	424560,06	5637886,17	503,17	0	N	500	107,1	0,0	0,0	3,0	0,0	82,0	6,9	4,2	0,0	0,0	0,6	1,3	0,0	0,0	15,0

Punktquelle nach ISO 9613, Bez.: "WEA VB04 - N117", ID: "WEA VB04"

Nr.	X (m)	Y (m)	Z (m)	Refl.	DEN (Hz)	Freq. (Hz)	Lw (dB(A))	I/a (dB)	EinwZeit (s)	K0 (dB)	Di (dB)	Aktiv (dB)	Aatm (dB)	Aggr (dB)	Afol (dB)	Ahous (dB)	Aabar (dB)	Cmet (dB)	RV (dB)	Lr (dB(A))	
74	420183,10	5641666,00	564,91	0	N	500	103,5	0,0	0,0	3,0	0,0	81,6	6,5	3,7	0,0	0,0	1,1	1,1	0,0	0,0	12,5

Punktquelle nach ISO 9613, Bez.: "WEA VB03 - N117", ID: "WEA VB03"

Nr.	X (m)	Y (m)	Z (m)	Refl.	DEN (Hz)	Freq. (Hz)	Lw (dB(A))	I/a (dB)	EinwZeit (s)	K0 (dB)	Di (dB)	Aktiv (dB)	Aatm (dB)	Aggr (dB)	Afol (dB)	Ahous (dB)	Aabar (dB)	Cmet (dB)	RV (dB)	Lr (dB(A))	
83	419901,20	5641770,30	578,17	0	N	500	103,5	0,0	0,0	3,0	0,0	82,0	6,9	3,7	0,0	0,0	1,4	1,2	0,0	0,0	11,3

Punktquelle nach ISO 9613, Bez.: "WEA VB02 - N117", ID: "WEA VB02"

Nr.	X (m)	Y (m)	Z (m)	Refl.	DEN (Hz)	Freq. (Hz)	Lw (dB(A))	I/a (dB)	EinwZeit (s)	K0 (dB)	Di (dB)	Aktiv (dB)	Aatm (dB)	Aggr (dB)	Afol (dB)	Ahous (dB)	Aabar (dB)	Cmet (dB)	RV (dB)	Lr (dB(A))	
96	419552,30	5641908,80	586,21	0	N	500	103,5	0,0	0,0	3,0	0,0	82,6	7,4	3,7	0,0	0,0	2,0	1,2	0,0	0,0	9,5

Immissionspunkt
 Bez.: IO-09_Ost_b, Kühlenbergstraße 22, 57258 Freudenberg 1.OG

ID: IO-09
 X: 421227,97 m
 Y: 5639004,83 m
 Z: 313,53 m

Punktquelle nach ISO 9613, Bez.: "WEA FRE_02 - Servion 3.4M140-3.400", ID: "WEA FRE_02"																			
Nr.	X (m)	Y (m)	Z (m)	Refl.	DEN (Hz)	Freq. (Hz)	Lw (dB(A))	I/a (dB)	EinwZeit (h)	K0 (dB)	Di (dB)	Aktiv Aatm (dB)	Aggr Afol (dB)	Abar Cmet (dB)	RV (dB)	Lr (dB(A))			
71	421839,00	5637980,00	533,91	0	N	500	104,6	0,0	0,0	3,0	0,0	72,7	2,3	3,2	0,0	1,6	0,0	0,0	27,8

Punktquelle nach ISO 9613, Bez.: "WEA FRE_01 - Servion 3.4M140-3.400", ID: "WEA FRE_01"																			
Nr.	X (m)	Y (m)	Z (m)	Refl.	DEN (Hz)	Freq. (Hz)	Lw (dB(A))	I/a (dB)	EinwZeit (h)	K0 (dB)	Di (dB)	Aktiv Aatm (dB)	Aggr Afol (dB)	Abar Cmet (dB)	RV (dB)	Lr (dB(A))			
72	421677,00	5637624,00	544,70	0	N	500	106,6	0,0	0,0	3,0	0,0	74,3	2,8	3,4	0,0	1,3	0,0	0,0	27,7

Punktquelle nach ISO 9613, Bez.: "WEA FRE_03 - Servion 3.4M140-3.400", ID: "WEA FRE_03"																			
Nr.	X (m)	Y (m)	Z (m)	Refl.	DEN (Hz)	Freq. (Hz)	Lw (dB(A))	I/a (dB)	EinwZeit (h)	K0 (dB)	Di (dB)	Aktiv Aatm (dB)	Aggr Afol (dB)	Abar Cmet (dB)	RV (dB)	Lr (dB(A))			
73	422109,00	5637629,00	515,85	0	N	500	104,6	0,0	0,0	3,0	0,0	75,3	3,2	3,6	0,0	2,5	0,0	0,0	23,0

Punktquelle nach ISO 9613, Bez.: "WEA VB01 - S-77", ID: "WEA VB01"																			
Nr.	X (m)	Y (m)	Z (m)	Refl.	DEN (Hz)	Freq. (Hz)	Lw (dB(A))	I/a (dB)	EinwZeit (h)	K0 (dB)	Di (dB)	Aktiv Aatm (dB)	Aggr Afol (dB)	Abar Cmet (dB)	RV (dB)	Lr (dB(A))			
78	424560,06	5637886,17	503,17	0	N	500	107,1	0,0	0,0	3,0	0,0	81,9	6,8	4,2	0,0	3,0	1,3	0,0	12,8

Punktquelle nach ISO 9613, Bez.: "WEA VB04 - N117", ID: "WEA VB04"																			
Nr.	X (m)	Y (m)	Z (m)	Refl.	DEN (Hz)	Freq. (Hz)	Lw (dB(A))	I/a (dB)	EinwZeit (h)	K0 (dB)	Di (dB)	Aktiv Aatm (dB)	Aggr Afol (dB)	Abar Cmet (dB)	RV (dB)	Lr (dB(A))			
81	420183,10	5641666,00	564,91	0	N	500	103,5	0,0	0,0	3,0	0,0	80,2	5,5	3,6	0,0	4,7	1,0	0,0	11,5

Punktquelle nach ISO 9613, Bez.: "WEA VB03 - N117", ID: "WEA VB03"																			
Nr.	X (m)	Y (m)	Z (m)	Refl.	DEN (Hz)	Freq. (Hz)	Lw (dB(A))	I/a (dB)	EinwZeit (h)	K0 (dB)	Di (dB)	Aktiv Aatm (dB)	Aggr Afol (dB)	Abar Cmet (dB)	RV (dB)	Lr (dB(A))			
87	419901,20	5641770,30	578,17	0	N	500	103,5	0,0	0,0	3,0	0,0	80,8	5,9	3,7	0,0	4,5	1,1	0,0	10,6

Punktquelle nach ISO 9613, Bez.: "WEA VB02 - N117", ID: "WEA VB02"																			
Nr.	X (m)	Y (m)	Z (m)	Refl.	DEN (Hz)	Freq. (Hz)	Lw (dB(A))	I/a (dB)	EinwZeit (h)	K0 (dB)	Di (dB)	Aktiv Aatm (dB)	Aggr Afol (dB)	Abar Cmet (dB)	RV (dB)	Lr (dB(A))			
91	419552,30	5641908,80	586,21	0	N	500	103,5	0,0	0,0	3,0	0,0	81,5	6,5	3,7	0,0	4,2	1,1	0,0	9,5

Immissionspunkt
 Bez.: IO-10 SO₁ Am Mühlenberg 18, 57258 Freudenberg 1.OG
 ID: IO-10
 X: 422428,57 m
 Y: 5640276,33 m
 Z: 355,89 m

Punktquelle nach ISO 9613, Bez.: "WEA FRE_01 - Servion 3.4M140-3.400", ID: "WEA FRE_01"

Nr.	X (m)	Y (m)	Z (m)	Refl.	DEN	Freq. (Hz)	Lw (dB(A))	I/a (dB)	EinwZeit (h)	K0 (dB)	Di (dB)	Aktiv (dB)	Aatm (dB)	Aggr (dB)	Afol (dB)	Ahous (dB)	Abar (dB)	Cmet (dB)	RV (dB)	Lr (dB(A))	
75	421677,00	5637624,00	544,70	0	N	500	106,6	0,0	0,0	3,0	0,0	79,8	5,3	3,8	0,0	0,0	0,0	0,0	0,8	0,0	19,8

Punktquelle nach ISO 9613, Bez.: "WEA FRE_02 - Servion 3.4M140-3.400", ID: "WEA FRE_02"

Nr.	X (m)	Y (m)	Z (m)	Refl.	DEN	Freq. (Hz)	Lw (dB(A))	I/a (dB)	EinwZeit (h)	K0 (dB)	Di (dB)	Aktiv (dB)	Aatm (dB)	Aggr (dB)	Afol (dB)	Ahous (dB)	Abar (dB)	Cmet (dB)	RV (dB)	Lr (dB(A))	
92	421833,00	5637980,00	533,91	0	N	500	104,6	0,0	0,0	3,0	0,0	78,5	4,6	3,7	0,0	0,0	0,0	0,0	0,6	0,0	20,2

Punktquelle nach ISO 9613, Bez.: "WEA VB01 - S-77", ID: "WEA VB01"

Nr.	X (m)	Y (m)	Z (m)	Refl.	DEN	Freq. (Hz)	Lw (dB(A))	I/a (dB)	EinwZeit (h)	K0 (dB)	Di (dB)	Aktiv (dB)	Aatm (dB)	Aggr (dB)	Afol (dB)	Ahous (dB)	Abar (dB)	Cmet (dB)	RV (dB)	Lr (dB(A))	
115	424960,06	5637886,17	503,17	0	N	500	107,1	0,0	0,0	3,0	0,0	81,1	6,2	4,1	0,0	0,0	0,0	0,7	1,3	0,0	16,7

Punktquelle nach ISO 9613, Bez.: "WEA FRE_03 - Servion 3.4M140-3.400", ID: "WEA FRE_03"

Nr.	X (m)	Y (m)	Z (m)	Refl.	DEN	Freq. (Hz)	Lw (dB(A))	I/a (dB)	EinwZeit (h)	K0 (dB)	Di (dB)	Aktiv (dB)	Aatm (dB)	Aggr (dB)	Afol (dB)	Ahous (dB)	Abar (dB)	Cmet (dB)	RV (dB)	Lr (dB(A))	
124	422109,00	5637629,00	515,85	0	N	500	104,6	0,0	0,0	3,0	0,0	79,5	5,2	4,0	0,0	0,0	0,0	0,8	0,0	0,0	18,2

Punktquelle nach ISO 9613, Bez.: "WEA VB04 - N117", ID: "WEA VB04"

Nr.	X (m)	Y (m)	Z (m)	Refl.	DEN	Freq. (Hz)	Lw (dB(A))	I/a (dB)	EinwZeit (h)	K0 (dB)	Di (dB)	Aktiv (dB)	Aatm (dB)	Aggr (dB)	Afol (dB)	Ahous (dB)	Abar (dB)	Cmet (dB)	RV (dB)	Lr (dB(A))	
130	420183,10	5641666,00	564,91	0	N	500	103,5	0,0	0,0	3,0	0,0	79,5	5,1	3,3	0,0	0,0	11,8	0,9	0,0	0,0	6,0

Punktquelle nach ISO 9613, Bez.: "WEA VB03 - N117", ID: "WEA VB03"

Nr.	X (m)	Y (m)	Z (m)	Refl.	DEN	Freq. (Hz)	Lw (dB(A))	I/a (dB)	EinwZeit (h)	K0 (dB)	Di (dB)	Aktiv (dB)	Aatm (dB)	Aggr (dB)	Afol (dB)	Ahous (dB)	Abar (dB)	Cmet (dB)	RV (dB)	Lr (dB(A))	
131	419901,20	5641770,30	578,17	0	N	500	103,5	0,0	0,0	3,0	0,0	80,4	5,7	3,5	0,0	0,0	11,1	1,0	0,0	0,0	4,8

Punktquelle nach ISO 9613, Bez.: "WEA VB02 - N117", ID: "WEA VB02"

Nr.	X (m)	Y (m)	Z (m)	Refl.	DEN	Freq. (Hz)	Lw (dB(A))	I/a (dB)	EinwZeit (h)	K0 (dB)	Di (dB)	Aktiv (dB)	Aatm (dB)	Aggr (dB)	Afol (dB)	Ahous (dB)	Abar (dB)	Cmet (dB)	RV (dB)	Lr (dB(A))	
132	419552,30	5641908,80	586,21	0	N	500	103,5	0,0	0,0	3,0	0,0	81,4	6,4	3,7	0,0	0,0	10,4	1,1	0,0	0,0	3,5
133	419552,30	5641908,80	586,21	1	N	500	103,5	0,0	0,0	3,0	0,0	81,4	6,4	3,7	0,0	0,0	10,4	1,1	1,0	0,0	2,4

Immissionspunkt
 Bez.: IO-11 NW, Sonnenhang 14, 57258 Freudenberg 1.OG
 ID: IO-11
 X: 423185,17 m
 Y: 5638617,07 m
 Z: 341,90 m

Punktquelle nach ISO 9613, Bez.: "WEA VB01 - S-77", ID: "WEA VB01"																			
Nr.	X (m)	Y (m)	Z (m)	Refi.	DEN (Hz)	Freq. (Hz)	Lw (dB(A))	l/a	EinwZeit (dB)	K0 (dB)	Di (dB)	Aktiv Aaim (dB)	Aggr Afol (dB)	Ahous Aabar (dB)	Cmet (dB)	RV (dB)	Lr (dB(A))		
79	424560,06	5637886,17	503,17	0	N	500	107,1	0,0	0,0	3,0	0,0	74,9	3,1	0,0	0,0	0,5	0,0	28,6	
80	424560,06	5637886,17	503,17	1	N	500	107,1	0,0	0,0	3,0	0,0	75,0	3,1	3,1	0,0	0,0	0,5	1,0	27,4

Punktquelle nach ISO 9613, Bez.: "WEA FRE_03 - Servion 3.4M140-3.400", ID: "WEA FRE_03"																			
Nr.	X (m)	Y (m)	Z (m)	Refi.	DEN (Hz)	Freq. (Hz)	Lw (dB(A))	l/a	EinwZeit (dB)	K0 (dB)	Di (dB)	Aktiv Aaim (dB)	Aggr Afol (dB)	Ahous Aabar (dB)	Cmet (dB)	RV (dB)	Lr (dB(A))		
82	422109,00	5637629,00	515,85	0	N	500	104,6	0,0	0,0	3,0	0,0	74,4	2,8	2,9	0,0	0,0	0,0	27,5	
85	422109,00	5637629,00	515,85	1	N	500	104,6	0,0	0,0	3,0	0,0	74,7	2,9	3,0	0,0	0,0	0,0	1,0	26,0

Punktquelle nach ISO 9613, Bez.: "WEA FRE_01 - Servion 3.4M140-3.400", ID: "WEA FRE_01"																			
Nr.	X (m)	Y (m)	Z (m)	Refi.	DEN (Hz)	Freq. (Hz)	Lw (dB(A))	l/a	EinwZeit (dB)	K0 (dB)	Di (dB)	Aktiv Aaim (dB)	Aggr Afol (dB)	Ahous Aabar (dB)	Cmet (dB)	RV (dB)	Lr (dB(A))		
88	421677,00	5637624,00	544,70	0	N	500	106,6	0,0	0,0	3,0	0,0	76,2	3,5	3,0	0,0	0,0	0,2	0,0	26,7

Punktquelle nach ISO 9613, Bez.: "WEA FRE_02 - Servion 3.4M140-3.400", ID: "WEA FRE_02"																			
Nr.	X (m)	Y (m)	Z (m)	Refi.	DEN (Hz)	Freq. (Hz)	Lw (dB(A))	l/a	EinwZeit (dB)	K0 (dB)	Di (dB)	Aktiv Aaim (dB)	Aggr Afol (dB)	Ahous Aabar (dB)	Cmet (dB)	RV (dB)	Lr (dB(A))		
95	421839,00	5637980,00	533,91	0	N	500	104,6	0,0	0,0	3,0	0,0	74,5	2,9	3,0	0,0	0,0	0,0	0,0	27,2

Punktquelle nach ISO 9613, Bez.: "WEA VB04 - N117", ID: "WEA VB04"																		
Nr.	X (m)	Y (m)	Z (m)	Refi.	DEN (Hz)	Freq. (Hz)	Lw (dB(A))	l/a	EinwZeit (dB)	K0 (dB)	Di (dB)	Aktiv Aaim (dB)	Aggr Afol (dB)	Ahous Aabar (dB)	Cmet (dB)	RV (dB)	Lr (dB(A))	
107	420183,10	5641666,00	564,91	0	N	500	103,5	0,0	0,0	3,0	0,0	83,6	8,3	4,0	0,0	1,3	0,0	9,3

Punktquelle nach ISO 9613, Bez.: "WEA VB03 - N117", ID: "WEA VB03"																		
Nr.	X (m)	Y (m)	Z (m)	Refi.	DEN (Hz)	Freq. (Hz)	Lw (dB(A))	l/a	EinwZeit (dB)	K0 (dB)	Di (dB)	Aktiv Aaim (dB)	Aggr Afol (dB)	Ahous Aabar (dB)	Cmet (dB)	RV (dB)	Lr (dB(A))	
116	419901,20	5641770,30	578,17	0	N	500	103,5	0,0	0,0	3,0	0,0	84,2	8,8	4,0	0,0	1,4	0,0	8,2

Punktquelle nach ISO 9613, Bez.: "WEA VB02 - N117", ID: "WEA VB02"																		
Nr.	X (m)	Y (m)	Z (m)	Refi.	DEN (Hz)	Freq. (Hz)	Lw (dB(A))	l/a	EinwZeit (dB)	K0 (dB)	Di (dB)	Aktiv Aaim (dB)	Aggr Afol (dB)	Ahous Aabar (dB)	Cmet (dB)	RV (dB)	Lr (dB(A))	
121	419552,30	5641908,80	586,21	0	N	500	103,5	0,0	0,0	3,0	0,0	84,8	9,5	4,1	0,0	1,4	0,0	6,7

Immissionspunkt
 Bez.: IO-11 SW, Sonnenhang 14, 57258 Freudenberg 1.OG
 ID: IO-11
 X: 423188,44 m
 Y: 563861,81 m
 Z: 341,77 m

Punktquelle nach ISO 9613, Bez.: "WEA VB01 - S-77", ID: "WEA VB01"																						
Nr.	X (m)	Y (m)	Z (m)	Refi.	DEN	Freq. (Hz)	Lw (dB(A))	I/a (dB)	EinwZeit (h)	K0 (dB)	Di (dB)	Activ	Aatm (dB)	Aggr	Afol (dB)	Ahaus (dB)	Abar (dB)	Cmet (dB)	RV (dB)	Lr (dB(A))		
89	424560,06	5637886,17	503,17	0	N	500	107,1	0,0	0,0	3,0	0,0	74,9	3,0	3,0	0,0	0,0	0,0	0,0	0,0	0,5	0,0	28,7
93	424560,06	5637886,17	503,17	1	N	500	107,1	0,0	0,0	3,0	0,0	75,0	3,1	3,1	0,0	0,0	0,0	0,0	0,0	0,5	1,0	27,4

Punktquelle nach ISO 9613, Bez.: "WEA FRE_03 - Servnion 3.4M140-3.400", ID: "WEA FRE_03"																						
Nr.	X (m)	Y (m)	Z (m)	Refi.	DEN	Freq. (Hz)	Lw (dB(A))	I/a (dB)	EinwZeit (h)	K0 (dB)	Di (dB)	Activ	Aatm (dB)	Aggr	Afol (dB)	Ahaus (dB)	Abar (dB)	Cmet (dB)	RV (dB)	Lr (dB(A))		
98	422109,00	5637629,00	515,85	0	N	500	104,6	0,0	0,0	3,0	0,0	74,3	2,8	2,9	0,0	0,0	0,0	0,0	0,0	0,0	0,0	27,5
100	422109,00	5637629,00	515,85	1	N	500	104,6	0,0	0,0	3,0	0,0	74,7	2,9	3,0	0,0	0,0	0,0	0,0	0,0	0,0	1,0	26,0

Punktquelle nach ISO 9613, Bez.: "WEA FRE_01 - Servnion 3.4M140-3.400", ID: "WEA FRE_01"																						
Nr.	X (m)	Y (m)	Z (m)	Refi.	DEN	Freq. (Hz)	Lw (dB(A))	I/a (dB)	EinwZeit (h)	K0 (dB)	Di (dB)	Activ	Aatm (dB)	Aggr	Afol (dB)	Ahaus (dB)	Abar (dB)	Cmet (dB)	RV (dB)	Lr (dB(A))		
105	421677,00	5637624,00	544,70	0	N	500	106,6	0,0	0,0	3,0	0,0	76,2	3,5	3,0	0,0	0,0	0,0	0,0	0,0	0,2	0,0	26,7
109	421677,00	5637624,00	544,70	1	N	500	106,6	0,0	0,0	3,0	0,0	76,5	3,6	3,1	0,0	0,0	0,0	0,0	0,0	0,2	1,0	25,2

Punktquelle nach ISO 9613, Bez.: "WEA FRE_02 - Servnion 3.4M140-3.400", ID: "WEA FRE_02"																						
Nr.	X (m)	Y (m)	Z (m)	Refi.	DEN	Freq. (Hz)	Lw (dB(A))	I/a (dB)	EinwZeit (h)	K0 (dB)	Di (dB)	Activ	Aatm (dB)	Aggr	Afol (dB)	Ahaus (dB)	Abar (dB)	Cmet (dB)	RV (dB)	Lr (dB(A))		
111	421839,00	5637980,00	533,91	0	N	500	104,6	0,0	0,0	3,0	0,0	74,5	2,9	3,0	0,0	0,0	0,0	0,0	0,0	0,0	0,0	27,2
112	421839,00	5637980,00	533,91	1	N	500	104,6	0,0	0,0	3,0	0,0	74,9	3,0	3,0	0,0	0,0	0,0	0,0	0,0	0,0	1,0	25,7

Punktquelle nach ISO 9613, Bez.: "WEA VB04 - N117", ID: "WEA VB04"																						
Nr.	X (m)	Y (m)	Z (m)	Refi.	DEN	Freq. (Hz)	Lw (dB(A))	I/a (dB)	EinwZeit (h)	K0 (dB)	Di (dB)	Activ	Aatm (dB)	Aggr	Afol (dB)	Ahaus (dB)	Abar (dB)	Cmet (dB)	RV (dB)	Lr (dB(A))		
118	420183,10	5641686,00	564,91	0	N	500	103,5	0,0	0,0	3,0	0,0	83,7	6,3	4,0	0,0	0,0	0,0	0,0	0,0	1,3	0,0	9,3

Punktquelle nach ISO 9613, Bez.: "WEA VB03 - N117", ID: "WEA VB03"																					
Nr.	X (m)	Y (m)	Z (m)	Refi.	DEN	Freq. (Hz)	Lw (dB(A))	I/a (dB)	EinwZeit (h)	K0 (dB)	Di (dB)	Activ	Aatm (dB)	Aggr	Afol (dB)	Ahaus (dB)	Abar (dB)	Cmet (dB)	RV (dB)	Lr (dB(A))	
123	419801,20	5641770,30	578,17	0	N	500	103,5	0,0	0,0	3,0	0,0	84,2	6,8	4,0	0,0	0,0	0,0	0,0	1,4	0,0	8,1

Punktquelle nach ISO 9613, Bez.: "WEA VB02 - N117", ID: "WEA VB02"																					
Nr.	X (m)	Y (m)	Z (m)	Refi.	DEN	Freq. (Hz)	Lw (dB(A))	I/a (dB)	EinwZeit (h)	K0 (dB)	Di (dB)	Activ	Aatm (dB)	Aggr	Afol (dB)	Ahaus (dB)	Abar (dB)	Cmet (dB)	RV (dB)	Lr (dB(A))	
127	419552,30	5641908,80	566,21	0	N	500	103,5	0,0	0,0	3,0	0,0	84,8	9,5	4,1	0,0	0,0	0,0	0,0	1,4	0,0	6,7

Immissionspunkt
 Bez.: IO-12, Im Alten Wald 8, 57572 Niedertfischbach
 ID: IO-12
 X: 420714,86 m
 Y: 5636595,21 m
 Z: 268,31 m

Punktquelle nach ISO 9613, Bez.: "WEA FRE_01 - Servion 3.4M140-3.400", ID: "WEA FRE_01"																						
Nr.	X	Y	Z	Ref.	DEN	Freq.	Lw	I/a	EinwZeit	K0	Di	Activ	Aatm	Agri	Afol	Ahous	Abar	Cmet	RV	Lr		
	(m)	(m)	(m)		(Hz)	(dB(A))	(dB)	(dB)	(h)	(dB)	(dB)	(dB)	(dB)	(dB)	(dB)	(dB)	(dB)	(dB)	(dB)	(dB)	(dB(A))	
90	421677,00	5637624,00	544,70	0	N	500	106,6	0,0	0,0	3,0	0,0	74,1	2,8	3,1	0,0	0,0	0,0	0,0	0,0	0,0	0,0	29,6

Punktquelle nach ISO 9613, Bez.: "WEA FRE_03 - Servion 3.4M140-3.400", ID: "WEA FRE_03"																						
Nr.	X	Y	Z	Ref.	DEN	Freq.	Lw	I/a	EinwZeit	K0	Di	Activ	Aatm	Agri	Afol	Ahous	Abar	Cmet	RV	Lr		
	(m)	(m)	(m)		(Hz)	(dB(A))	(dB)	(dB)	(h)	(dB)	(dB)	(dB)	(dB)	(dB)	(dB)	(dB)	(dB)	(dB)	(dB)	(dB)	(dB(A))	
94	422109,00	5637629,00	515,85	0	N	500	104,6	0,0	0,0	3,0	0,0	75,9	3,4	3,8	0,0	0,0	1,0	0,1	0,0	0,0	0,0	23,5

Punktquelle nach ISO 9613, Bez.: "WEA FRE_02 - Servion 3.4M140-3.400", ID: "WEA FRE_02"																						
Nr.	X	Y	Z	Ref.	DEN	Freq.	Lw	I/a	EinwZeit	K0	Di	Activ	Aatm	Agri	Afol	Ahous	Abar	Cmet	RV	Lr		
	(m)	(m)	(m)		(Hz)	(dB(A))	(dB)	(dB)	(h)	(dB)	(dB)	(dB)	(dB)	(dB)	(dB)	(dB)	(dB)	(dB)	(dB)	(dB)	(dB(A))	
97	421639,00	5637960,00	533,91	0	N	500	104,6	0,0	0,0	3,0	0,0	76,1	3,5	3,6	0,0	0,0	1,1	0,2	0,0	0,0	0,0	23,1

Punktquelle nach ISO 9613, Bez.: "WEA VB01 - S-77", ID: "WEA VB01"																						
Nr.	X	Y	Z	Ref.	DEN	Freq.	Lw	I/a	EinwZeit	K0	Di	Activ	Aatm	Agri	Afol	Ahous	Abar	Cmet	RV	Lr		
	(m)	(m)	(m)		(Hz)	(dB(A))	(dB)	(dB)	(h)	(dB)	(dB)	(dB)	(dB)	(dB)	(dB)	(dB)	(dB)	(dB)	(dB)	(dB)	(dB(A))	
104	424560,06	5637886,17	503,17	0	N	500	107,1	0,0	0,0	3,0	0,0	83,2	7,8	4,3	0,0	0,0	0,4	1,4	0,0	0,0	0,0	12,9

Punktquelle nach ISO 9613, Bez.: "WEA VB04 - N117", ID: "WEA VB04"																						
Nr.	X	Y	Z	Ref.	DEN	Freq.	Lw	I/a	EinwZeit	K0	Di	Activ	Aatm	Agri	Afol	Ahous	Abar	Cmet	RV	Lr		
	(m)	(m)	(m)		(Hz)	(dB(A))	(dB)	(dB)	(h)	(dB)	(dB)	(dB)	(dB)	(dB)	(dB)	(dB)	(dB)	(dB)	(dB)	(dB)	(dB(A))	
113	420183,10	5641666,00	564,91	0	N	500	103,5	0,0	0,0	3,0	0,0	85,2	9,8	4,2	0,0	0,0	0,6	1,4	0,0	0,0	0,0	5,3

Punktquelle nach ISO 9613, Bez.: "WEA VB03 - N117", ID: "WEA VB03"																						
Nr.	X	Y	Z	Ref.	DEN	Freq.	Lw	I/a	EinwZeit	K0	Di	Activ	Aatm	Agri	Afol	Ahous	Abar	Cmet	RV	Lr		
	(m)	(m)	(m)		(Hz)	(dB(A))	(dB)	(dB)	(h)	(dB)	(dB)	(dB)	(dB)	(dB)	(dB)	(dB)	(dB)	(dB)	(dB)	(dB)	(dB(A))	
120	419901,20	5641770,30	578,17	0	N	500	103,5	0,0	0,0	3,0	0,0	85,4	10,1	4,2	0,0	0,0	0,6	1,4	0,0	0,0	0,0	4,8

Punktquelle nach ISO 9613, Bez.: "WEA VB02 - N117", ID: "WEA VB02"																						
Nr.	X	Y	Z	Ref.	DEN	Freq.	Lw	I/a	EinwZeit	K0	Di	Activ	Aatm	Agri	Afol	Ahous	Abar	Cmet	RV	Lr		
	(m)	(m)	(m)		(Hz)	(dB(A))	(dB)	(dB)	(h)	(dB)	(dB)	(dB)	(dB)	(dB)	(dB)	(dB)	(dB)	(dB)	(dB)	(dB)	(dB(A))	
126	419552,30	5641908,80	586,21	0	N	500	103,5	0,0	0,0	3,0	0,0	85,7	10,5	4,2	0,0	0,0	0,6	1,5	0,0	0,0	0,0	4,0

Immissionspunkt
 Bez.: IO-13, Lindenweg 2, 57572 Niederfischbach
 ID: IO-13
 X: 420891,18 m
 Y: 5636410,55 m
 Z: 260,92 m

Punktquelle nach ISO 9613, Bez.: "WEA FRE_01 - Servion 3.4M140-3.400", ID: "WEA FRE_01"

Nr.	X (m)	Y (m)	Z (m)	Refi.	DEN (Hz)	Freq. (Hz)	Lw (dB(A))	I/a (dB)	EinwZeit (h)	K0 (dB)	Di (dB)	Aktiv (dB)	Aatm (dB)	Aggr (dB)	Afol (dB)	Ahous (dB)	Aabar (dB)	Cmet (dB)	RV (dB)	Lr (dB(A))	
99	421677,00	5637624,00	544,70	0	N	500	106,6	0,0	0,0	3,0	0,0	74,4	2,8	3,2	0,0	0,0	0,0	0,0	0,0	0,0	29,2

Punktquelle nach ISO 9613, Bez.: "WEA FRE_03 - Servion 3.4M140-3.400", ID: "WEA FRE_03"

Nr.	X (m)	Y (m)	Z (m)	Refi.	DEN (Hz)	Freq. (Hz)	Lw (dB(A))	I/a (dB)	EinwZeit (h)	K0 (dB)	Di (dB)	Aktiv (dB)	Aatm (dB)	Aggr (dB)	Afol (dB)	Ahous (dB)	Aabar (dB)	Cmet (dB)	RV (dB)	Lr (dB(A))	
101	422109,00	5637629,00	515,85	0	N	500	104,6	0,0	0,0	3,0	0,0	75,8	3,4	3,8	0,0	0,0	0,0	0,0	0,1	0,0	24,6

Punktquelle nach ISO 9613, Bez.: "WEA FRE_02 - Servion 3.4M140-3.400", ID: "WEA FRE_02"

Nr.	X (m)	Y (m)	Z (m)	Refi.	DEN (Hz)	Freq. (Hz)	Lw (dB(A))	I/a (dB)	EinwZeit (h)	K0 (dB)	Di (dB)	Aktiv (dB)	Aatm (dB)	Aggr (dB)	Afol (dB)	Ahous (dB)	Aabar (dB)	Cmet (dB)	RV (dB)	Lr (dB(A))	
102	421839,00	5637980,00	533,91	0	N	500	104,6	0,0	0,0	3,0	0,0	76,4	3,6	3,7	0,0	0,0	1,0	0,2	0,0	0,0	22,7

Punktquelle nach ISO 9613, Bez.: "WEA VB01 - S-77", ID: "WEA VB01"

Nr.	X (m)	Y (m)	Z (m)	Refi.	DEN (Hz)	Freq. (Hz)	Lw (dB(A))	I/a (dB)	EinwZeit (h)	K0 (dB)	Di (dB)	Aktiv (dB)	Aatm (dB)	Aggr (dB)	Afol (dB)	Ahous (dB)	Aabar (dB)	Cmet (dB)	RV (dB)	Lr (dB(A))	
110	424560,06	5637886,17	503,17	0	N	500	107,1	0,0	0,0	3,0	0,0	83,0	7,6	4,3	0,0	0,0	0,4	1,4	0,0	0,0	13,3

Punktquelle nach ISO 9613, Bez.: "WEA VB04 - N117", ID: "WEA VB04"

Nr.	X (m)	Y (m)	Z (m)	Refi.	DEN (Hz)	Freq. (Hz)	Lw (dB(A))	I/a (dB)	EinwZeit (h)	K0 (dB)	Di (dB)	Aktiv (dB)	Aatm (dB)	Aggr (dB)	Afol (dB)	Ahous (dB)	Aabar (dB)	Cmet (dB)	RV (dB)	Lr (dB(A))	
117	420183,10	5641666,00	564,91	0	N	500	103,5	0,0	0,0	3,0	0,0	85,5	10,2	4,2	0,0	0,0	0,6	1,5	0,0	0,0	4,5

Punktquelle nach ISO 9613, Bez.: "WEA VB03 - N117", ID: "WEA VB03"

Nr.	X (m)	Y (m)	Z (m)	Refi.	DEN (Hz)	Freq. (Hz)	Lw (dB(A))	I/a (dB)	EinwZeit (h)	K0 (dB)	Di (dB)	Aktiv (dB)	Aatm (dB)	Aggr (dB)	Afol (dB)	Ahous (dB)	Aabar (dB)	Cmet (dB)	RV (dB)	Lr (dB(A))	
122	419901,20	5641770,30	578,17	0	N	500	103,5	0,0	0,0	3,0	0,0	85,7	10,5	4,2	0,0	0,0	0,6	1,5	0,0	0,0	4,0

Punktquelle nach ISO 9613, Bez.: "WEA VB02 - N117", ID: "WEA VB02"

Nr.	X (m)	Y (m)	Z (m)	Refi.	DEN (Hz)	Freq. (Hz)	Lw (dB(A))	I/a (dB)	EinwZeit (h)	K0 (dB)	Di (dB)	Aktiv (dB)	Aatm (dB)	Aggr (dB)	Afol (dB)	Ahous (dB)	Aabar (dB)	Cmet (dB)	RV (dB)	Lr (dB(A))	
128	419552,30	5641908,80	586,21	0	N	500	103,5	0,0	0,0	3,0	0,0	86,1	10,9	4,2	0,0	0,0	0,5	1,5	0,0	0,0	3,3

Immissionspunkt
 Bez.: IO-13, Lindenweg 2, 57572 Niederfischbach
 ID: IO-13
 X: 420883,73 m
 Y: 5636415,17 m
 Z: 261,93 m

Punktquelle nach ISO 9613, Bez.: "WEA FRE_01 - Servion 3.4M140-3.400", ID: "WEA FRE_01"

Nr.	X (m)	Y (m)	Z (m)	Refl.	DEN (Hz)	Freq. (Hz)	Lw (dB(A))	I/a (dB)	EinwZeit (h)	K0 (dB)	Di (dB)	Aktiv (dB)	Aatm (dB)	Aggr (dB)	Afol (dB)	Ahous (dB)	Aabar (dB)	Cmet (dB)	RV (dB)	Lr (dB(A))	
103	421677,00	5637624,00	544,70	0	N	500	106,6	0,0	0,0	3,0	0,0	74,4	2,8	3,2	0,0	0,0	0,0	0,0	0,0	0,0	29,2

Punktquelle nach ISO 9613, Bez.: "WEA FRE_03 - Servion 3.4M140-3.400", ID: "WEA FRE_03"

Nr.	X (m)	Y (m)	Z (m)	Refl.	DEN (Hz)	Freq. (Hz)	Lw (dB(A))	I/a (dB)	EinwZeit (h)	K0 (dB)	Di (dB)	Aktiv (dB)	Aatm (dB)	Aggr (dB)	Afol (dB)	Ahous (dB)	Aabar (dB)	Cmet (dB)	RV (dB)	Lr (dB(A))	
106	422109,00	5637629,00	515,85	0	N	500	104,6	0,0	0,0	3,0	0,0	75,8	3,4	3,8	0,0	0,0	0,0	0,0	0,1	0,0	24,6

Punktquelle nach ISO 9613, Bez.: "WEA FRE_02 - Servion 3.4M140-3.400", ID: "WEA FRE_02"

Nr.	X (m)	Y (m)	Z (m)	Refl.	DEN (Hz)	Freq. (Hz)	Lw (dB(A))	I/a (dB)	EinwZeit (h)	K0 (dB)	Di (dB)	Aktiv (dB)	Aatm (dB)	Aggr (dB)	Afol (dB)	Ahous (dB)	Aabar (dB)	Cmet (dB)	RV (dB)	Lr (dB(A))	
108	421839,00	5637980,00	533,91	0	N	500	104,6	0,0	0,0	3,0	0,0	76,4	3,6	3,7	0,0	0,0	1,0	0,2	0,0	0,0	22,7

Punktquelle nach ISO 9613, Bez.: "WEA VB01 - S-77", ID: "WEA VB01"

Nr.	X (m)	Y (m)	Z (m)	Refl.	DEN (Hz)	Freq. (Hz)	Lw (dB(A))	I/a (dB)	EinwZeit (h)	K0 (dB)	Di (dB)	Aktiv (dB)	Aatm (dB)	Aggr (dB)	Afol (dB)	Ahous (dB)	Aabar (dB)	Cmet (dB)	RV (dB)	Lr (dB(A))	
114	424560,06	5637886,17	503,17	0	N	500	107,1	0,0	0,0	3,0	0,0	83,0	7,6	4,3	0,0	0,0	0,4	1,4	0,0	0,0	13,3

Punktquelle nach ISO 9613, Bez.: "WEA VB04 - N117", ID: "WEA VB04"

Nr.	X (m)	Y (m)	Z (m)	Refl.	DEN (Hz)	Freq. (Hz)	Lw (dB(A))	I/a (dB)	EinwZeit (h)	K0 (dB)	Di (dB)	Aktiv (dB)	Aatm (dB)	Aggr (dB)	Afol (dB)	Ahous (dB)	Aabar (dB)	Cmet (dB)	RV (dB)	Lr (dB(A))	
119	420183,10	5641666,00	564,91	0	N	500	103,5	0,0	0,0	3,0	0,0	85,5	10,2	4,2	0,0	0,0	0,6	1,5	0,0	0,0	4,6

Punktquelle nach ISO 9613, Bez.: "WEA VB03 - N117", ID: "WEA VB03"

Nr.	X (m)	Y (m)	Z (m)	Refl.	DEN (Hz)	Freq. (Hz)	Lw (dB(A))	I/a (dB)	EinwZeit (h)	K0 (dB)	Di (dB)	Aktiv (dB)	Aatm (dB)	Aggr (dB)	Afol (dB)	Ahous (dB)	Aabar (dB)	Cmet (dB)	RV (dB)	Lr (dB(A))	
125	419901,20	5641770,30	578,17	0	N	500	103,5	0,0	0,0	3,0	0,0	85,7	10,5	4,2	0,0	0,0	0,6	1,5	0,0	0,0	4,0

Punktquelle nach ISO 9613, Bez.: "WEA VB02 - N117", ID: "WEA VB02"

Nr.	X (m)	Y (m)	Z (m)	Refl.	DEN (Hz)	Freq. (Hz)	Lw (dB(A))	I/a (dB)	EinwZeit (h)	K0 (dB)	Di (dB)	Aktiv (dB)	Aatm (dB)	Aggr (dB)	Afol (dB)	Ahous (dB)	Aabar (dB)	Cmet (dB)	RV (dB)	Lr (dB(A))	
129	419552,30	5641908,80	586,21	0	N	500	103,5	0,0	0,0	3,0	0,0	86,1	10,9	4,2	0,0	0,0	0,5	1,5	0,0	0,0	3,3

Anlage C: Datenblätter und Messbericht der Anlagentypen



Octave & Third Octave Band Data

[3.4/3.6M140 EBC/50&60Hz/SM1]
(preliminary)

General Information



Disclaimer

Disclaimer

Senvion GmbH
Überseering 10
22297 Hamburg
Germany
Tel.: +49 - 40 - 5555090 - 0
Fax: +49 - 40 - 5555090 - 3999

www.senvion.com

Copyright © 2017 Senvion GmbH

All rights reserved.

Protective note DIN ISO 16016: Senvion GmbH and/or its affiliates, representatives, employees, successors and assigns reserve all right, title, and interest to all intellectual property contained in this document such as text, images, pictures, illustrations, logos and other information which are the property of Senvion GmbH and are protected by copyright. The reproduction, modification, distribution, publication, and transmission of this document in totality or in part, without the prior written consent of Senvion GmbH may be a violation of intellectual property laws and Senvion GmbH reserves the right to take all recourse necessary.

It is the responsibility of the customer to verify that this document is the most current version. Images do not necessarily reflect the exact scope of supply, specifications, size or materials and are subject to technical alterations at any time without notice. Please note that this document may not correspond to project-specific requirements.

It is the sole responsibility of the customer to ensure the identification of and compliance with all natural, federal, state, provincial or local laws. The applicability and validity of relevant legal and/or contractual provisions, technical guidelines, standards and other comparable regulations are not excluded by the content or examples contained in this document. Moreover, such contractual provisions and regulations shall continue to apply without any limitation.

All information contained in this document is subject to change and update at any time without notice to, or approval by, the customer. Senvion GmbH assumes no liability for any errors or omissions in the content of this document. The user of this information shall release, discharge and covenant not to sue and fully and forever discharge and release Senvion GmbH from and against any and all liability, claims, demands, actions, and causes of action whatsoever in kind or amount based upon or arising out of any damages sustained by the user arising out of or in connection with this document.

Although Senvion GmbH strives to provide information which is accurate and makes this information available to customers in good faith, no representation or warranty is made or guarantee given as to its currency, accuracy, completeness, non-infringement or and authenticity and is provided on an "as-is basis". The sole applicable warranties in respect of the products described herein shall be those provided in a contract executed by an authorized representative of Senvion GmbH. EXCEPT AS PROVIDED IN SUCH EXECUTED CONTRACT, Senvion GmbH EXPRESSLY DISCLAIMS ALL IMPLIED WARRANTIES, INCLUDING THE IMPLIED WARRANTIES OF MERCHANTABILITY, FITNESS FOR A PARTICULAR PURPOSE, TITLE AND NONINFRINGEMENT.

All brands, trade-marks or product names mentioned in this document are the exclusive property of their respective owners. Limitation of liability.

Table of Contents



Table of Contents

1	Introduction	4
2	Methodology.....	5
3	Octave Bands from 31.5 Hz to 8,000 Hz.....	6
3.1	Octave band data for sound mode 98.0 dB(A)	6
3.2	Octave band data for sound mode 100.0 dB(A)	7
3.3	Octave band data for sound mode 102.0 dB(A)	8
4	Third Octave Bands from 20 Hz to 10,000 Hz	9
4.1	Third octave band data for sound mode 100.0 dB(A).....	9
4.2	Third octave band data for sound mode 102.0 dB(A).....	11
4.3	Third octave band data for sound mode 98.0 dB(A).....	13



Introduction

1 Introduction

Octave and third octave bands give a more detailed description of the frequency content of the turbine noise.

This document describes the expected octave band and third octave band data for the named Senvion 3.4M140 EBC and 3.6M140 EBC Sound Management product.

Please note that measurement uncertainties are not included in the values presented in this document.

This document is intended to provide information only and therefore acts only as a preliminary non-committal guide. All values mentioned below can be subject to a change based on subsequent calculations or measurements. No rights and obligations of any nature whatever can be derived from general information given in this document. Senvion is not responsible for any claims in conjunction with this information.

Methodology



2 Methodology

The described octave bands and third octave bands are derived from measurements which have been performed on a Senvion 3.XM turbine with serrations of a similar length compared to 3.XM EBC. The values are average values for each band and have been standardized to the guaranteed sound power level (L_{WA} [dB(A)]).

The data processing of the noise level has been performed in accordance with the requirements of the IEC 61400-11: 2002 + A1: 2006.

3 Octave Bands from 31.5 Hz to 8,000 Hz

3.1 Octave band data for sound mode 98.0 dB(A)

Octave sound power spectrum for wind speeds referenced to hub height

Frequency	Octave Band Data in dB(A) for wind speed at hub height							
	6 m/s	6.5 m/s	7 m/s	7.5 m/s	8 m/s	8.5 m/s	9 m/s	9.5 m/s
31.5 Hz	67.90	68.50	68.30	67.40	67.80	68.60	69.00	68.70
63 Hz	78.50	78.70	78.20	77.60	78.00	78.80	79.10	79.30
125 Hz	86.90	86.70	86.10	85.90	85.70	86.10	86.40	86.70
250 Hz	91.90	92.30	92.20	92.40	92.50	92.00	92.00	91.90
500 Hz	91.80	92.20	92.60	92.80	92.70	92.40	92.20	92.10
1000 Hz	91.40	90.90	90.80	90.50	90.20	90.30	90.20	90.20
2000 Hz	89.80	89.30	89.50	89.20	88.80	88.60	88.40	88.60
4000 Hz	85.20	85.10	84.10	84.10	81.70	80.70	80.70	80.90
8000 Hz	73.90	73.50	72.70	72.30	69.60	65.70	66.40	67.00
L _{WA} [dB(A)]	98.0	98.0	98.0	98.0	97.8	97.6	97.5	97.5

Frequency	Octave Band Data in dB(A) for wind speed at hub height						
	10 m/s	10.5 m/s	11 m/s	11.5 m/s	12 m/s	12.5 m/s	13 m/s
31.5 Hz	68.90	68.80	69.00	69.30	69.50	69.90	68.90
63 Hz	79.50	79.50	79.80	80.00	79.70	79.90	79.50
125 Hz	86.90	87.10	87.30	87.20	86.70	86.50	86.90
250 Hz	92.00	91.80	91.70	91.40	90.60	90.30	92.00
500 Hz	92.10	92.10	92.00	92.00	91.90	91.90	92.10
1000 Hz	90.20	90.20	90.20	90.40	90.70	90.80	90.20
2000 Hz	88.30	88.40	88.60	88.90	89.50	89.70	88.30
4000 Hz	80.90	81.10	81.50	82.40	84.20	84.80	80.90
8000 Hz	67.00	67.40	67.70	68.90	70.00	69.70	67.00
L _{WA} [dB(A)]	97.5	97.5	97.5	97.5	97.5	97.5	97.5

Octave Bands from 31.5 Hz to 8,000 Hz



3.2 Octave band data for sound mode 100.0 dB(A)

Octave sound power spectrum for wind speeds referenced to hub height

Frequency	Octave Band Data in dB(A) for wind speed at hub height							
	6 m/s	6.5 m/s	7 m/s	7.5 m/s	8 m/s	8.5 m/s	9 m/s	9.5 m/s
31.5 Hz	69.70	70.50	70.30	69.40	70.00	71.00	71.30	70.80
63 Hz	80.30	80.70	80.20	79.60	80.20	81.20	81.40	81.40
125 Hz	88.70	88.70	88.10	87.90	87.90	88.50	88.70	88.80
250 Hz	93.70	94.30	94.20	94.40	94.70	94.40	94.30	94.00
500 Hz	93.60	94.20	94.60	94.80	94.90	94.80	94.50	94.20
1000 Hz	93.20	92.90	92.80	92.50	92.40	92.70	92.50	92.30
2000 Hz	91.60	91.30	91.50	91.20	91.00	91.00	90.70	90.70
4000 Hz	87.00	87.10	86.10	86.10	83.90	83.10	83.00	83.00
8000 Hz	75.70	75.50	74.70	74.30	71.80	68.10	68.70	69.10
L _{WA} [dB(A)]	99.8	100.0	100.0	100.0	100.0	100.0	99.8	99.6

Frequency	Octave Band Data in dB(A) for wind speed at hub height						
	10 m/s	10.5 m/s	11 m/s	11.5 m/s	12 m/s	12.5 m/s	
31.5 Hz	70.90	70.80	71.00	71.30	71.50	71.90	
63 Hz	81.50	81.50	81.80	82.00	81.70	81.90	
125 Hz	88.90	89.10	89.30	89.20	88.70	88.50	
250 Hz	94.00	93.80	93.70	93.40	92.60	92.30	
500 Hz	94.10	94.10	94.00	94.00	93.90	93.90	
1000 Hz	92.20	92.20	92.20	92.40	92.70	92.80	
2000 Hz	90.30	90.40	90.60	90.90	91.50	91.70	
4000 Hz	82.90	83.10	83.50	84.40	86.20	86.80	
8000 Hz	69.00	69.40	69.70	70.90	72.00	71.70	
L _{WA} [dB(A)]	99.5	99.5	99.5	99.5	99.5	99.5	

3.3 Octave band data for sound mode 102.0 dB(A)

Octave sound power spectrum for wind speeds referenced to hub height

Frequency	Octave Band Data in dB(A) for wind speed at hub height							
	6 m/s	6.5 m/s	7 m/s	7.5 m/s	8 m/s	8.5 m/s	9 m/s	9.5 m/s
31.5 Hz	69.70	71.60	72.30	71.40	72.00	73.00	73.50	73.10
63 Hz	80.30	81.80	82.20	81.60	82.20	83.20	83.60	83.70
125 Hz	88.70	89.80	90.10	89.90	89.90	90.50	90.90	91.10
250 Hz	93.70	95.40	96.20	96.40	96.70	96.40	96.50	96.30
500 Hz	93.60	95.30	96.60	96.80	96.90	96.80	96.70	96.50
1000 Hz	93.20	94.00	94.80	94.50	94.40	94.70	94.70	94.60
2000 Hz	91.60	92.40	93.50	93.20	93.00	93.00	92.90	93.00
4000 Hz	87.00	88.20	88.10	88.10	85.90	85.10	85.20	85.30
8000 Hz	75.70	76.60	76.70	76.30	73.80	70.10	70.90	71.40
L _{WA} [dB(A)]	99.8	101.1	102.0	102.0	102.0	102.0	102.0	101.9

Frequency	Octave Band Data in dB(A) for wind speed at hub height					
	10 m/s	10.5 m/s	11 m/s	11.5 m/s	12 m/s	12.5 m/s
31.5 Hz	73.00	72.80	73.00	73.30	73.50	73.90
63 Hz	83.60	83.50	83.80	84.00	83.70	83.90
125 Hz	91.00	91.10	91.30	91.20	90.70	90.50
250 Hz	96.10	95.80	95.70	95.40	94.60	94.30
500 Hz	96.20	96.10	96.00	96.00	95.90	95.90
1000 Hz	94.30	94.20	94.20	94.40	94.70	94.80
2000 Hz	92.40	92.40	92.60	92.90	93.50	93.70
4000 Hz	85.00	85.10	85.50	86.40	88.20	88.80
8000 Hz	71.10	71.40	71.70	72.90	74.00	73.70
L _{WA} [dB(A)]	101.6	101.5	101.5	101.5	101.5	101.5

Third Octave Bands from 20 Hz to 10,000 Hz



4 Third Octave Bands from 20 Hz to 10,000 Hz

4.1 Third octave band data for sound mode 100.0 dB(A)

Third octave sound power spectrum for wind speeds referenced to hub height

Frequency	Third Octave Band Data in dB(A) for wind speed at hub height							
	6 m/s	6.5 m/s	7 m/s	7.5 m/s	8 m/s	8.5 m/s	9 m/s	9.5 m/s
20 Hz	55.10	55.80	55.60	55.20	55.80	56.60	56.20	55.90
25 Hz	59.20	59.50	59.70	58.90	59.80	60.50	60.70	60.20
31.5 Hz	63.40	64.50	64.30	63.50	64.40	65.00	65.20	64.70
40 Hz	68.10	68.80	68.50	67.50	68.00	69.20	69.50	69.10
50 Hz	71.10	71.70	72.60	71.50	71.50	72.70	73.20	73.10
63 Hz	75.30	75.90	75.10	74.00	74.50	76.20	76.50	76.10
80 Hz	77.90	78.10	77.30	77.10	77.90	78.60	78.60	78.80
100 Hz	82.60	83.00	80.70	79.50	80.70	81.90	82.10	82.40
125 Hz	83.20	83.10	83.80	84.00	83.30	83.90	84.00	84.10
160 Hz	85.50	85.40	84.60	84.40	84.60	85.00	85.10	85.20
200 Hz	87.80	88.30	86.80	86.90	87.60	87.80	87.60	87.20
250 Hz	88.90	89.40	90.00	90.30	90.80	90.00	89.70	89.30
315 Hz	89.90	90.60	90.60	90.70	90.80	90.70	90.70	90.40
400 Hz	89.70	90.20	90.30	90.60	90.80	90.80	90.50	90.20
500 Hz	88.80	89.70	90.20	90.40	90.20	89.70	89.40	89.10
630 Hz	87.70	88.10	88.70	88.80	89.10	89.50	89.20	88.90
800 Hz	88.20	88.00	88.40	88.10	87.80	88.20	87.90	87.60
1000 Hz	88.90	88.50	88.00	87.80	87.70	88.10	87.80	87.60
1250 Hz	88.20	87.90	87.50	87.30	87.30	87.50	87.50	87.40
1600 Hz	87.10	86.60	87.30	87.20	87.50	87.80	87.50	87.50
2000 Hz	87.10	86.40	86.60	86.40	86.10	86.10	85.70	85.70
2500 Hz	86.40	86.70	86.10	85.70	84.50	84.10	83.80	83.80
3150 Hz	83.90	84.30	83.90	84.00	81.80	81.10	81.00	81.00
4000 Hz	82.60	82.50	80.50	80.40	78.10	77.30	77.20	77.40
5000 Hz	78.50	78.70	77.00	76.90	74.50	72.80	72.90	73.30
6300 Hz	73.70	73.80	72.60	72.40	69.40	66.50	66.80	67.30
8000 Hz	69.40	68.90	68.30	67.70	65.70	61.30	62.30	62.70
10000 Hz	67.10	66.30	66.40	65.90	64.20	58.50	59.20	59.60
L _{WA} [dB(A)]	99.8	100.0	100.0	100.0	100.0	100.0	99.8	99.6

Frequency	Third Octave Band Data in dB(A) for wind speed at hub height					
	10 m/s	10.5 m/s	11 m/s	11.5 m/s	12 m/s	12.5 m/s
20 Hz	56.10	56.20	56.20	56.70	57.10	57.50
25 Hz	60.30	60.40	60.50	60.80	61.60	61.70
31.5 Hz	64.80	64.80	65.00	65.30	65.60	65.90
40 Hz	69.10	69.00	69.20	69.40	69.60	70.10
50 Hz	73.00	72.90	73.10	73.40	73.50	74.00
63 Hz	76.50	76.40	76.80	76.90	76.80	77.10
80 Hz	78.80	78.80	79.20	79.40	78.90	78.90
100 Hz	83.10	83.60	83.90	84.20	84.00	84.00
125 Hz	83.90	84.00	84.20	84.10	83.60	83.40
160 Hz	85.20	85.20	85.30	85.00	84.20	83.90
200 Hz	87.30	87.10	86.90	86.70	85.90	85.40
250 Hz	89.20	89.10	89.00	88.60	87.70	87.40
315 Hz	90.50	90.40	90.20	89.90	89.30	89.00
400 Hz	90.10	90.00	89.90	89.80	89.60	89.40
500 Hz	89.00	89.00	88.90	88.80	88.80	88.90
630 Hz	88.80	88.80	88.80	88.90	89.10	89.20
800 Hz	87.30	87.30	87.30	87.40	87.80	87.80
1000 Hz	87.40	87.40	87.50	87.60	87.90	88.00
1250 Hz	87.60	87.60	87.60	87.80	88.10	88.10
1600 Hz	87.20	87.40	87.50	87.70	88.10	88.30
2000 Hz	85.20	85.30	85.50	85.70	86.20	86.40
2500 Hz	83.30	83.50	83.70	84.30	85.40	85.80
3150 Hz	80.80	81.00	81.40	82.40	84.30	84.90
4000 Hz	77.30	77.50	77.90	78.80	80.50	81.20
5000 Hz	72.90	73.10	73.40	74.20	75.10	75.30
6300 Hz	67.00	67.40	67.60	68.90	69.80	69.70
8000 Hz	62.80	63.40	63.70	65.10	66.30	65.90
10000 Hz	59.70	60.20	60.50	61.90	63.00	62.30
L _{WA} [dB(A)]	99.5	99.5	99.5	99.5	99.5	99.5

Third Octave Bands from 20 Hz to 10,000 Hz



4.2 Third octave band data for sound mode 102.0 dB(A)

Third octave sound power spectrum for wind speeds referenced to hub height

Frequency	Third Octave Band Data in dB(A) for wind speed at hub height							
	6 m/s	6.5 m/s	7 m/s	7.5 m/s	8 m/s	8.5 m/s	9 m/s	9.5 m/s
20 Hz	55.10	56.90	57.60	57.20	57.80	58.60	58.40	58.20
25 Hz	59.20	60.60	61.70	60.90	61.80	62.50	62.90	62.50
31.5 Hz	63.40	65.60	66.30	65.50	66.40	67.00	67.40	67.00
40 Hz	68.10	69.90	70.50	69.50	70.00	71.20	71.70	71.40
50 Hz	71.10	72.80	74.60	73.50	73.50	74.70	75.40	75.40
63 Hz	75.30	77.00	77.10	76.00	76.50	78.20	78.70	78.40
80 Hz	77.90	79.20	79.30	79.10	79.90	80.60	80.80	81.10
100 Hz	82.60	84.10	82.70	81.50	82.70	83.90	84.30	84.70
125 Hz	83.20	84.20	85.80	86.00	85.30	85.90	86.20	86.40
160 Hz	85.50	86.50	86.60	86.40	86.60	87.00	87.30	87.50
200 Hz	87.80	89.40	88.80	88.90	89.60	89.80	89.80	89.50
250 Hz	88.90	90.50	92.00	92.30	92.80	92.00	91.90	91.60
315 Hz	89.90	91.70	92.60	92.70	92.80	92.70	92.90	92.70
400 Hz	89.70	91.30	92.30	92.60	92.80	92.80	92.70	92.50
500 Hz	88.80	90.80	92.20	92.40	92.20	91.70	91.60	91.40
630 Hz	87.70	89.20	90.70	90.80	91.10	91.50	91.40	91.20
800 Hz	88.20	89.10	90.40	90.10	89.80	90.20	90.10	89.90
1000 Hz	88.90	89.60	90.00	89.80	89.70	90.10	90.00	89.90
1250 Hz	88.20	89.00	89.50	89.30	89.30	89.50	89.70	89.70
1600 Hz	87.10	87.70	89.30	89.20	89.50	89.80	89.70	89.80
2000 Hz	87.10	87.50	88.60	88.40	88.10	88.10	87.90	88.00
2500 Hz	86.40	87.80	88.10	87.70	86.50	86.10	86.00	86.10
3150 Hz	83.90	85.40	85.90	86.00	83.80	83.10	83.20	83.30
4000 Hz	82.60	83.60	82.50	82.40	80.10	79.30	79.40	79.70
5000 Hz	78.50	79.80	79.00	78.90	76.50	74.80	75.10	75.60
6300 Hz	73.70	74.90	74.60	74.40	71.40	68.50	69.00	69.60
8000 Hz	69.40	70.00	70.30	69.70	67.70	63.30	64.50	65.00
10000 Hz	67.10	67.40	68.40	67.90	66.20	60.50	61.40	61.90
L _{WA} [dB(A)]	99.8	101.1	102.0	102.0	102.0	102.0	102.0	101.9

Frequency	Third Octave Band Data in dB(A) for wind speed at hub height					
	10 m/s	10.5 m/s	11 m/s	11.5 m/s	12 m/s	12.5 m/s
20 Hz	58.20	58.20	58.20	58.70	59.10	59.50
25 Hz	62.40	62.40	62.50	62.80	63.60	63.70
31.5 Hz	66.90	66.80	67.00	67.30	67.60	67.90
40 Hz	71.20	71.00	71.20	71.40	71.60	72.10
50 Hz	75.10	74.90	75.10	75.40	75.50	76.00
63 Hz	78.60	78.40	78.80	78.90	78.80	79.10
80 Hz	80.90	80.80	81.20	81.40	80.90	80.90
100 Hz	85.20	85.60	85.90	86.20	86.00	86.00
125 Hz	86.00	86.00	86.20	86.10	85.60	85.40
160 Hz	87.30	87.20	87.30	87.00	86.20	85.90
200 Hz	89.40	89.10	88.90	88.70	87.90	87.40
250 Hz	91.30	91.10	91.00	90.60	89.70	89.40
315 Hz	92.60	92.40	92.20	91.90	91.30	91.00
400 Hz	92.20	92.00	91.90	91.80	91.60	91.40
500 Hz	91.10	91.00	90.90	90.80	90.80	90.90
630 Hz	90.90	90.80	90.80	90.90	91.10	91.20
800 Hz	89.40	89.30	89.30	89.40	89.80	89.80
1000 Hz	89.50	89.40	89.50	89.60	89.90	90.00
1250 Hz	89.70	89.60	89.60	89.80	90.10	90.10
1600 Hz	89.30	89.40	89.50	89.70	90.10	90.30
2000 Hz	87.30	87.30	87.50	87.70	88.20	88.40
2500 Hz	85.40	85.50	85.70	86.30	87.40	87.80
3150 Hz	82.90	83.00	83.40	84.40	86.30	86.90
4000 Hz	79.40	79.50	79.90	80.80	82.50	83.20
5000 Hz	75.00	75.10	75.40	76.20	77.10	77.30
6300 Hz	69.10	69.40	69.60	70.90	71.80	71.70
8000 Hz	64.90	65.40	65.70	67.10	68.30	67.90
10000 Hz	61.80	62.20	62.50	63.90	65.00	64.30
L _{WA} [dB(A)]	101.6	101.5	101.5	101.5	101.5	101.5

Third Octave Bands from 20 Hz to 10,000 Hz



4.3 Third octave band data for sound mode 98.0 dB(A)

Third octave sound power spectrum for wind speeds referenced to hub height

Frequency	Third Octave Band Data in dB(A) for wind speed at hub height							
	6 m/s	6.5 m/s	7 m/s	7.5 m/s	8 m/s	8.5 m/s	9 m/s	9.5 m/s
20 Hz	53.30	53.80	53.60	53.20	53.60	54.20	53.90	53.80
25 Hz	57.40	57.50	57.70	56.90	57.60	58.10	58.40	58.10
31.5 Hz	61.60	62.50	62.30	61.50	62.20	62.60	62.90	62.60
40 Hz	66.30	66.80	66.50	65.50	65.80	66.80	67.20	67.00
50 Hz	69.30	69.70	70.60	69.50	69.30	70.30	70.90	71.00
63 Hz	73.50	73.90	73.10	72.00	72.30	73.80	74.20	74.00
80 Hz	76.10	76.10	75.30	75.10	75.70	76.20	76.30	76.70
100 Hz	80.80	81.00	78.70	77.50	78.50	79.50	79.80	80.30
125 Hz	81.40	81.10	81.80	82.00	81.10	81.50	81.70	82.00
160 Hz	83.70	83.40	82.60	82.40	82.40	82.60	82.80	83.10
200 Hz	86.00	86.30	84.80	84.90	85.40	85.40	85.30	85.10
250 Hz	87.10	87.40	88.00	88.30	88.60	87.60	87.40	87.20
315 Hz	88.10	88.60	88.60	88.70	88.60	88.30	88.40	88.30
400 Hz	87.90	88.20	88.30	88.60	88.60	88.40	88.20	88.10
500 Hz	87.00	87.70	88.20	88.40	88.00	87.30	87.10	87.00
630 Hz	85.90	86.10	86.70	86.80	86.90	87.10	86.90	86.80
800 Hz	86.40	86.00	86.40	86.10	85.60	85.80	85.60	85.50
1000 Hz	87.10	86.50	86.00	85.80	85.50	85.70	85.50	85.50
1250 Hz	86.40	85.90	85.50	85.30	85.10	85.10	85.20	85.30
1600 Hz	85.30	84.60	85.30	85.20	85.30	85.40	85.20	85.40
2000 Hz	85.30	84.40	84.60	84.40	83.90	83.70	83.40	83.60
2500 Hz	84.60	84.70	84.10	83.70	82.30	81.70	81.50	81.70
3150 Hz	82.10	82.30	81.90	82.00	79.60	78.70	78.70	78.90
4000 Hz	80.80	80.50	78.50	78.40	75.90	74.90	74.90	75.30
5000 Hz	76.70	76.70	75.00	74.90	72.30	70.40	70.60	71.20
6300 Hz	71.90	71.80	70.60	70.40	67.20	64.10	64.50	65.20
8000 Hz	67.60	66.90	66.30	65.70	63.50	58.90	60.00	60.60
10000 Hz	65.30	64.30	64.40	63.90	62.00	56.10	56.90	57.50
L _{WA} [dB(A)]	98.0	98.0	98.0	98.0	97.8	97.6	97.5	97.5

Frequency	Third Octave Band Data in dB(A) for wind speed at hub height					
	10 m/s	10.5 m/s	11 m/s	11.5 m/s	12 m/s	12.5 m/s
20 Hz	54.10	54.20	54.20	54.70	55.10	55.50
25 Hz	58.30	58.40	58.50	58.80	59.60	59.70
31.5 Hz	62.80	62.80	63.00	63.30	63.60	63.90
40 Hz	67.10	67.00	67.20	67.40	67.60	68.10
50 Hz	71.00	70.90	71.10	71.40	71.50	72.00
63 Hz	74.50	74.40	74.80	74.90	74.80	75.10
80 Hz	76.80	76.80	77.20	77.40	76.90	76.90
100 Hz	81.10	81.60	81.90	82.20	82.00	82.00
125 Hz	81.90	82.00	82.20	82.10	81.60	81.40
160 Hz	83.20	83.20	83.30	83.00	82.20	81.90
200 Hz	85.30	85.10	84.90	84.70	83.90	83.40
250 Hz	87.20	87.10	87.00	86.60	85.70	85.40
315 Hz	88.50	88.40	88.20	87.90	87.30	87.00
400 Hz	88.10	88.00	87.90	87.80	87.60	87.40
500 Hz	87.00	87.00	86.90	86.80	86.80	86.90
630 Hz	86.80	86.80	86.80	86.90	87.10	87.20
800 Hz	85.30	85.30	85.30	85.40	85.80	85.80
1000 Hz	85.40	85.40	85.50	85.60	85.90	86.00
1250 Hz	85.60	85.60	85.60	85.80	86.10	86.10
1600 Hz	85.20	85.40	85.50	85.70	86.10	86.30
2000 Hz	83.20	83.30	83.50	83.70	84.20	84.40
2500 Hz	81.30	81.50	81.70	82.30	83.40	83.80
3150 Hz	78.80	79.00	79.40	80.40	82.30	82.90
4000 Hz	75.30	75.50	75.90	76.80	78.50	79.20
5000 Hz	70.90	71.10	71.40	72.20	73.10	73.30
6300 Hz	65.00	65.40	65.60	66.90	67.80	67.70
8000 Hz	60.80	61.40	61.70	63.10	64.30	63.90
10000 Hz	57.70	58.20	58.50	59.90	61.00	60.30
L _{WA} [dB(A)]	97.5	97.5	97.5	97.5	97.5	97.5



Power Curve & Sound Power Level

[3.4M140 EBC/50Hz/open]



Disclaimer

Disclaimer

Senvion GmbH
Überseering 10
22297 Hamburg
Germany
Phone: +49 - 40 - 5555090 - 0
Fax: +49 - 40 - 5555090 - 3999

www.senvion.com

Copyright © 2016 Senvion GmbH

All rights reserved.

Protection Notice DIN ISO 16016: The reproduction, distribution and use of this document as well as the communication of its contents to others without explicit authorization in writing by Senvion GmbH is strictly prohibited. Offenders will be held liable for the payment of damages. Furthermore, all rights reserved in the event of the grant of a patent or industrial design.

Please ensure the latest versions of the applicable specifications are used. Images do not necessarily reflect the exact scope of supply, specifications, size or materials and are subject to technical alterations at any time. Please note that this document may not correspond with project-specific requirements.

Possible work procedures described in this product description comply with German, and Senvion GmbH's, safety provisions and regulations. The laws of other countries may provide for additional safety specifications.

It is essential that all safety measures, both project and country-specific, be strictly complied with. It is the duty of each customer to inform itself, implement and comply with these measures. The applicability and validity of relevant legal and/or contractual provisions, technical guidelines, DIN standards and other comparable regulations are not excluded by the content or examples contained in this product description. Moreover, such contractual provisions and regulations shall continue to apply without any limitation.

All information contained in this product description is subject to change at any time without notice to, or approval by, the customer.

Senvion GmbH and/or its affiliates assume no liability for any errors or omissions in the content of this product description. Legal claims against Senvion GmbH and/or its affiliates based on damage or injury caused by the use or non-use of the information included herein or the use of erroneous or incomplete information are excluded.

Although Senvion GmbH strives to provide information which is accurate and makes this information available to customers in good faith, no representation or warranty is made or guarantee given as to its accuracy or completeness. The sole applicable warranties in respect of the products described herein shall be those provided in a contract executed by an authorized representative of Senvion GmbH. EXCEPT AS PROVIDED IN SUCH EXECUTED CONTRACT, Senvion MAKES NO WARRANTIES, EXPRESS OR IMPLIED, AS TO THE PRODUCT SPECIFICATIONS, PRODUCT DESCRIPTIONS OR THE PRODUCTS HEREIN DESCRIBED. TO THE EXTENT PERMITTED BY LAW, Senvion EXPRESSLY DISCLAIMS ALL IMPLIED WARRANTIES, INCLUDING THE IMPLIED WARRANTIES OF MERCHANTABILITY, FITNESS FOR A PARTICULAR PURPOSE, TITLE AND NONINFRINGEMENT.

All brands, trade-marks or product names mentioned in this document are the exclusive property of their respective owners.

Table of Contents



Table of Contents

1	Introduction	5
2	Conditions for the measurement and scope of the power curve and sound power level.....	6
2.1	General information	6
2.2	Conditions for the measurement and scope of the power curve.....	6
2.3	Conditions for the measurement and scope of the sound power level	7
3	Electrical power curve and sound power level	8
3.1	Electrical power curve.....	8
3.2	Derating in high temperatures.....	9
3.3	Sound power level according to IEC.....	10
3.4	Sound power level at 95 % of rated power	11



Applicable Documents

Applicable Documents

The documents referred to in the table below are included for information only. Reference to them in this document does not make them part of the contract.

Title	Document-No.

* If the products referred to in the table above are to be included within the project, the relevant documents in their current version will be amended to the contract.

List of Abbreviations and Units

Abbreviations/Units	Description
C _p	Power coefficient
C _T	Thrust coefficient
L _{WA}	Sound power level
ΔL _{a,k}	Tonal audibility
FGW	Fördergesellschaft Windenergie e.V.
IEC	International Electrotechnical Commission
MEASNET	Measuring Network of Wind Energy Institutes
v	Wind speed at hub height
v ₁₀	Wind speed at 10 m height
v _{out}	Cut-out wind speed

Introduction



1 Introduction

This document shows the power curve and sound power level of the Senvion 3.4M140 EBC and the corresponding measurement conditions.

2 Conditions for the measurement and scope of the power curve and sound power level

2.1 General information

Rotor diameter:	140 m
Cut in wind speed:	3.0 m/s
Cut out wind speed:	22.0 m/s
Wind speed at hub height:	10 min. mean value

2.2 Conditions for the measurement and scope of the power curve

Verification according to IEC 61400-12-1: 2005

Turbulence intensity:	6 to 20 %
Terrain:	not complex acc. to IEC 61400-12-1: 2005
Vertical wind shear coefficient (measured between hub height and lower blade tip):	0 to 0.3
Air density at location (10 min. mean value):	$\geq 1.13 \text{ kg/m}^3$
Temperature range:	acc. to related standard conditions of use
Anemometer type:	Thies First Class Advanced
Blades:	clean, without ice or snow formation

For obstacle assessment, IEC 61400-12-1: 2005 Annex A.2 together with the MEASNET procedure "Power Performance Measurement Procedure – Version 5, December 2009" chapter 3.9 has to be followed. In addition, no obstacles with a height greater than 1/3 of the distance between the ground and the lowest blade tip position shall exist in the measurement sector within 0-4 rotor diameters of the WTG or met mast.

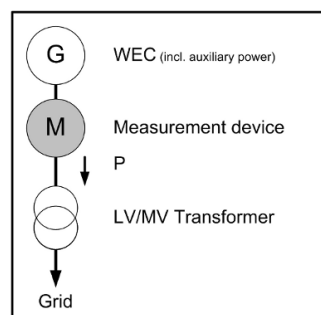

Fig. 1: Arrangement of a measuring unit for the PC measurement

Conditions for the measurement and scope of the power curve and sound power level



2.3 Conditions for the measurement and scope of the sound power level

Verification acc. to:	IEC 61400-11 Ed.3
Roughness length (average peak):	0.05 m
Turbulence intensity:	6 to 20 %
Terrain:	not complex acc. to IEC 61400-12-1: 2005
Vertical wind shear coefficient (measured between hub height and lower blade tip):	0 to 0.3
Blades:	clean, without ice or snow formation

3 Electrical power curve and sound power level

3.1 Electrical power curve

Values related to an air density of 1.225 kg/m³

Wind speed v [m/s]	Power P [kW]	Thrust coefficient c _s [-]	Power coefficient c _p [-]
3.0	51	0.90	0.200
4.0	231	0.83	0.383
5.0	514	0.80	0.436
6.0	927	0.80	0.455
7.0	1475	0.79	0.456
8.0	2160	0.75	0.447
9.0	2907	0.66	0.423
10.0	3315	0.50	0.352
11.0	3400	0.37	0.271
12.0	3400	0.27	0.209
13.0	3400	0.21	0.164
14.0	3400	0.17	0.131
15.0	3400	0.14	0.107
16.0	3400	0.11	0.088
17.0	3400	0.10	0.073
18.0	3400	0.08	0.062
19.0	3400	0.07	0.053
20.0	3400	0.06	0.045
21.0	3400	0.05	0.039
22.0	3400	0.05	0.034

The electrical power is valid for pure active power set points.

The electrical power is valid for the low-voltage side of the transformer.

Electrical power curve and sound power level



3.2 Derating in high temperatures

During operation in temperatures between 35 °C and 40 °C the rated power is reduced as set out in the table below. The operational temperature is measured at both at ground level and hub height. The highest of these temperatures will define the operating conditions.

For installation altitudes over 1,000 m the maximum operating temperature decreases by 0.5 °C per 100 m.

Temperature T [°C]	Maximum electrical power P [kW]
0	3400
5	3400
10	3400
15	3400
20	3400
25	3400
30	3400
35.0	3400
35.5	3400
36.0	3400
36.5	3400
37.0	3384
37.5	3330
38.0	3276
38.5	3222
39.0	3168
39.5	3114
40.0	3060

3.3 Sound power level according to IEC

The sound power level given below exclude measurement uncertainty. With the established sound measurement methods [► Page 7] there might be deviations of around +/- 1 dB(A) due to the measurement uncertainty.

In case an approving authority or an external consultant does not consider uncertainty or considers an uncertainty of less than 1 dB(A) for the sound propagation modelling, a measurement uncertainty of at least 1 dB(A) shall be added instead to the sound power levels provided below. The measurement uncertainty has to be taken into account for the maximum sound power level within permits.

There is no tonal audibility $\Delta L_{a,k} > 2$ dB (for $V_{10} \geq 6$ m/s).

Sound Power Level according to IEC for wind speed at hub height

Wind Speed v [m/s]	Sound Power Level L_{WA} [dB(A)]
4.0	95.0
4.5	96.1
5.0	97.2
5.5	98.5
6.0	99.8
6.5	101.1
7.0	102.7
7.5	104.0
8.0	104.0
8.5	104.0
9.0	104.0
9.5	104.0
10.0	104.0
10.5	103.8
11.0	103.7
11.5	103.6
12.0	103.5
12.5	103.5
13.0	103.5
13.5	103.5
14.0	103.5
14.5 - 22.0	103.5

Electrical power curve and sound power level



Sound Power Level according to IEC for wind speed at 10 m height

Wind Speed v_{10} [m/s]	Sound Power Level L_{WA} [dB(A)]		
	110 m	130 m	160 m
3.0	95.8	96.0	96.3
3.5	97.4	97.7	98.0
4.0	99.3	99.6	100.0
4.5	101.2	101.7	102.2
5.0	103.5	103.9	104.0
5.5	104.0	104.0	104.0
6.0	104.0	104.0	104.0
6.5	104.0	104.0	104.0
7.0	103.9	103.8	103.7
7.5	103.7	103.6	103.6
8.0	103.5	103.5	103.5
8.5	103.5	103.5	103.5
9.0	103.5	103.5	103.5
9.5	103.5	103.5	103.5
10.0	103.5	103.5	103.5
10.5	103.5	103.5	103.5
11.0 - v_{out}	103.5	103.5	103.5

3.4 Sound power level at 95 % of rated power

Independently of the hub height, the sound power level at 95 % of the rated power is:

$$L_{WA,95\%} = 104.0 \text{ dB(A)}$$

This sound power level excludes measurement uncertainty. With the established sound measurement methods [► Page 7] there might be deviations of around +/- 1 dB(A) due to the measurement uncertainty.

In case an approving authority or an external consultant does not consider uncertainty or considers an uncertainty of less than 1 dB(A) for the sound propagation modelling, a measurement uncertainty of at least 1 dB(A) shall be added instead to the sound power level provided above. The measurement uncertainty has to be taken into account for the maximum sound power level within permits.

There is no tonal audibility $\Delta L_{a,k} > 2 \text{ dB}$ (for $V_{10} \geq 6 \text{ m/s}$).

Schallleistungspegel S77

Nabenhöhe	85 m	100 m	111,5 m (Fachwerkurm)
Messung 1	101,8 dB(A) $K_{TN} = 1$ dB		
	08.02.2002		
Messung 2	102,6 dB(A) $K_{TN} = 1$ dB		
	24.02.2002		
Messung 3	102,5 dB(A) $K_{TN} = 0$ dB		
	04.10.2002		
Messung 4			101,6 dB(A) $K_{TN} = 0$ dB
			09.10.2002
Messung 5		102,2 dB(A) $K_{TN} = 1$ dB	
		02.04.2004	
Gewährleistung bei 95 % der Nennleistung		103,5 dB(A)* $K_{TN} \leq 2$ dB	

* Werte bei Wahl des Rotorblattherstellers seitens NORDEX

Die Schallgewährleistungen bei 95 % P_N gelten für alle Nabenhöhen!

Die Schallmessungen sowie die Ermittlung der Tonhaltigkeit beruhen auf den Technischen Richtlinien der Fördergesellschaft Windenergie e.V. (FGW).

Die Ergebnisse und Schallgewährleistungen beziehen sich auf den Referenzwert bei 95 % der Nennleistung. Die angegebenen Tonzuschläge K_{TN} sind die maximal gemessenen Werte in den Bins 6 bis 10 m/s.

Auszug aus dem Prüfbericht		Seite 1														
Stamblatt „Geräusche“, entsprechend den „Technischen Richtlinien für Windenergieanlagen, Teil 1: Bestimmung der Schallemissionswerte“																
Rev. 13 vom 01. Januar 2000 (Herausgeber: Fördergesellschaft Windenergie e. V., Flotowstr. 41 - 43, D-22083 Hamburg)																
Auszug aus dem Prüfbericht WICO 013SE102/02 zur Schallemission der Windenergieanlage vom Typ SÜDWIND S-77																
Allgemeine Angaben		Technische Daten (Herstellerangaben)														
Anlagenhersteller:	Südwind Energy GmbH Bornbarch 2 D-22848 Norderstedt	Nennleistung (Generator):	1500 kW													
Seriennummer:	70049	Rotordurchmesser:	77 m													
WEA-Standort (ca.):	Hohen Pritz WEA Nr.3	Nabenhöhe über Grund:	85 m													
		Turmbauart:	Stahlrohrturm													
		Leistungsregelung:	Pitch/Stall/Aktiv-Stall													
Ergänzende Daten zum Rotor (Herstellerangaben)		Erg. Daten zu Getriebe und Generator														
Rotorblatthersteller:	NOI	Getriebehersteller:	Flender													
Typenbezeichnung Blatt:	NOI 37.5	Typenbezeichnung Getriebe:	PEAB 4390													
Blatteinstellwinkel:	variabel	Generatorhersteller:	Loher													
Rotorblattanzahl	3	Typenbezeichnung Generator:	JFRA-580													
Rotornenn Drehzahl/-bereich:	9,6/17,3 U/min	Generatornenn Drehzahl:	1000-1800 U/min													
Prüfbericht zur Leistungskurve: n.v (2)																
	Referenzpunkt		Schallemissions-Parameter	Bemerkungen												
	Standardisierte Windgeschwindigkeit v in 10 m Höhe	Elektrische Wirkleistung														
Schalleistungs-Pegel	6 ms^{-1} 7 ms^{-1} 7,8 ms^{-1}	696 kW 1102 kW 1425 kW	99,1 dB(A) 100,8 dB(A) 101,8 dB(A)	(1)												
Tonzuschlag für den Nahbereich	6 ms^{-1} 7 ms^{-1} 7,8 ms^{-1}	696 kW 1102 kW 1425 kW	0 dB bei - Hz 1 dB bei \approx 180 Hz 1 dB bei \approx 190 Hz	(1)												
Impulzzuschlag für den Nahbereich	6 ms^{-1} 7 ms^{-1} 7,8 ms^{-1}	696 kW 1102 kW 1425 kW	0 dB 0 dB 0 dB	(1)												
Terz-Schalleistungspegel Referenzpunkt $v_{10} = 7,8 ms^{-1}$ in dB(A) (1)																
Frequenz	16	20	25	31,5	40	50	63	80	100	125	160	200	250	315	400	500
$L_{WA,P}$	62,5	63,6	66,7	69,5	73,4	77,0	80,7	83,5	87,5	88,9	88,3	92,0	89,8	90,6	90,4	90,2
Frequenz	630	800	1000	1250	1600	2000	2500	3150	4000	5000	6300	8000	10000	12500	16000	20000
$L_{WA,P}$	90,7	90,2	90,1	90,5	89,5	88,4	86,9	83,6	79,9	77,4	73,0	69,1	67,1	65,7	60,6	51,1

Dieser Auszug aus dem Prüfbericht gilt nur in Verbindung mit der Herstellerbescheinigung vom 09.04.2002. Die Angaben ersetzen nicht den o. g. Prüfbericht (insbesondere bei Schallemissionsprognosen).

Bemerkungen:

- (1) Der Betriebspunkt der 95%igen Nennleistung, für den der maximale Schalleistungspegel angegeben wird, liegt unter Berücksichtigung der verwendeten Leistungskurve und der Nabenhöhe der vermessenen WEA bei $v_{10} = 7,8 ms^{-1}$ in 10 m ü.G..
- (2) Die Berechnungen basieren auf einer berechneten Leistungskurve nach Herstellerangaben

Der Auszug aus dem Prüfbericht vom 11.04.2002 wurde aufgrund vom Hersteller korrigierter Angaben bezüglich des Getriebetyps in der Herstellerbescheinigung ungültig und wird durch diesen Auszug ersetzt. Die Angaben zu den Anlagenkomponenten haben informativen Charakter und damit keine Auswirkungen auf die aus der Messung bestimmten Schallemissionsparameter.

Gemessen durch: WIND-consult GmbH
Reuterstraße 9
D-18211 Bargeshagen



Unterschrift
Dipl.-Ing. W. Wilke

Unterschrift
Dipl.-Ing. J. Schwabe

Datum: 25.11.02



DAP-PL-2756.00

Nach DIN EN ISO/IEC 17025 durch die DAP Deutsches Akkreditierungssystem Prüfwesen GmbH akkreditiertes Prüflaboratorium.
Die Akkreditierung gilt für die in der Urkunde aufgeführten Prüfverfahren.

Allgemeine Angaben		Technische Daten (Herstellerangaben)														
Anlagenhersteller:	Südwind Energy GmbH Bornbarch 2 D-22848 Norderstedt	Nennleistung (Generator):	1500 kW													
Seriennummer:	70044	Rotordurchmesser:	77 m													
WEA-Standort (ca.):	Hohen Pritz WEA Nr.7	Nabenhöhe über Grund:	85 m													
Ergänzende Daten zum Rotor (Herstellerangaben)		Erg. Daten zu Getriebe und Generator														
Rotorblatthersteller:	NOI	Getriebehersteller:	Flender													
Typenbezeichnung Blatt:	NOI 37.5	Typenbezeichnung Getriebe:	PEAB 4390													
Blatteinstellwinkel:	variabel	Generatorhersteller:	Loher													
Rotorblattanzahl	3	Typenbezeichnung Generator:	JFRA-580													
Rotornenn Drehzahl/-bereich:	9,6/17,3 U/min	Generatormenn Drehzahl:	1000-1800 U/min													
Prüfbericht zur Leistungskurve: n.v (2)																
	Referenzpunkt		Schallemissions-Parameter													
	Standardisierte Windgeschwindigkeit in 10 m Höhe	Elektrische Wirkleistung														
Schalleistungs-Pegel $L_{WA,P}$	6 ms^{-1} 7 ms^{-1} 7,8 ms^{-1}	705 kW 1114 kW 1425 kW	99,3 dB(A) 101,8 dB(A) 102,6 dB(A)													
Tonzuschlag für den Nahbereich K_{TN}	6 ms^{-1} 7 ms^{-1} 7,8 ms^{-1}	705 kW 1114 kW 1425 kW	0 dB bei - Hz 1 dB bei \approx 182 Hz 1 dB bei \approx 188 Hz													
Impulzzuschlag für den Nahbereich K_{IN}	6 ms^{-1} 7 ms^{-1} 7,8 ms^{-1}	705 kW 1114 kW 1425 kW	0 dB 0 dB 0 dB													
Terz-Schalleistungspegel Referenzpunkt $v_{10} = 7,8 ms^{-1}$ in dB(A) (1)																
Frequenz	16	20	25	31,5	40	50	63	80	100	125	160	200	250	315	400	500
$L_{WA,P}$	61,5	62,8	64,7	71,2	73,7	76,5	80,3	83,7	86,4	85,9	89,2	94,8	92,1	92,9	93,2	91,4
Frequenz	630	800	1000	1250	1600	2000	2500	3150	4000	5000	6300	8000	10000	12500	16000	20000
$L_{WA,P}$	91,6	90,8	90,6	89,1	87,8	86,2	83,6	79,5	72,8	64,0	58,6	56,1	55,4	49,5	51,4	38,7

Dieser Auszug aus dem Prüfbericht gilt nur in Verbindung mit der Herstellerbescheinigung vom 09.04.2002. Die Angaben ersetzen nicht den o. g. Prüfbericht (insbesondere bei Schallimmissionsprognosen).

Bemerkungen:

- (1) Der Betriebspunkt der 95%igen Nennleistung, für den der maximale Schalleistungspegel angegeben wird, liegt unter Berücksichtigung der verwendeten Leistungskurve und der Nabenhöhe der vermessenen WEA bei $v_{10} = 7,8 ms^{-1}$ in 10 m ü.G..
- (2) Die Berechnungen basieren auf einer berechneten Leistungskurve nach Herstellerangaben

Der Auszug aus dem Prüfbericht vom 07.11.2002 wurde aufgrund vom Hersteller korrigierter Angaben bezüglich des Getriebetyps in der Herstellerbescheinigung ungültig und wird durch diesen Auszug ersetzt. Die Angaben zu den Anlagenkomponenten haben informativen Charakter und damit keine Auswirkungen auf die aus der Messung bestimmten Schallemissionsparameter.

Gemessen durch: WIND-consult GmbH
Reuterstraße 9
D-18211 Bargeshagen



Unterschrift
Dipl.-Ing. W.Wilke



Unterschrift
Dipl.-Ing. J.Schwabe

Datum: 11.04.02



DAP-PL-2756.00

Nach DIN EN ISO/IEC 17025 durch die DAP Deutsches Akkreditierungssystem Prüfwesen GmbH akkreditiertes Prüflaboratorium.
Die Akkreditierung gilt für die in der Urkunde aufgeführten Prüfverfahren.

Allgemeine Angaben		Technische Daten (Herstellerangaben)														
Anlagenhersteller:	SÜDWIND Energy GmbH Bornbach 2 D-22848 NORDERSTEDT	Nennleistung (Generator):	1500 kW													
Seriennummer:	70057	Rotordurchmesser:	77,0 m													
WEA-Standort (ca.):	Hohen Pritz	Nabenhöhe über Grund:	85 m													
Ergänzende Daten zum Rotor (Herstellerangaben)		Erg. Daten zu Getriebe und Generator (Herstellerangaben)														
Rotorblatthersteller:	NOI	Getriebehersteller:	Fiender													
Typenbezeichnung Blatt:	NOI 37.5	Typenbezeichnung Getriebe:	PEAB 4390													
Blatteinstellwinkel:	Variabel	Generatorhersteller:	Loher													
Rotorblattanzahl:	3	Typenbezeichnung Generator:	JFRA-580													
Rotordrehzahlbereich:	9,6 – 17,3 U/min	Generatordrehzahlbereich:	1000 - 1800 U/min													
Prüfbericht zur Leistungskurve: -																
	Referenzpunkt		Schallemissions-Parameter	Bemerkungen												
	Standardisierte Windgeschwindigkeit in 10 m Höhe	Elektrische Wirkleistung														
Schalleistungs-Pegel $L_{WA,P}$	6 ms ⁻¹ 7 ms ⁻¹ 7,8 ms ⁻¹	693 kW 1098 kW 1425 kW	99,5 dB(A) 101,1 dB(A) 102,5 dB(A)	(1)												
Tonzuschlag für den Nahbereich K_{TN}	6 ms ⁻¹ 7 ms ⁻¹ 7,8 ms ⁻¹	693 kW 1098 kW 1425 kW	0 dB bei - Hz 0 dB bei - Hz 0 dB bei - Hz	(1)												
Impulzzuschlag für den Nahbereich K_{IN}	6 ms ⁻¹ 7 ms ⁻¹ 7,8 ms ⁻¹	693 kW 1098 kW 1425 kW	0 dB 0 dB 0 dB	(1)												
Terz-Schalleistungspegel Referenzpunkt $v_{10} = 7,8 \text{ ms}^{-1}$ in dB(A)																
Frequenz	16	20	25	31,5	40	50	63	80	100	125	160	200	250	315	400	500
$L_{WA,P}$	60,3	61,2	64,9	71,4	74,2	77,0	79,8	85,9	85,0	86,7	89,6	92,1	93,7	94,3	93,3	90,6
Frequenz	630	800	1000	1250	1600	2000	2500	3150	4000	5000	6300	8000	10000	12500	16000	20000
$L_{WA,P}$	88,9	90,0	89,3	88,7	88,1	87,2	86,5	84,7	82,0	77,4	71,8	64,8	60,1	56,9	53,5	46,9

Dieser Auszug aus dem Prüfbericht gilt nur in Verbindung mit der Herstellerbescheinigung vom 09.04.2002. Die Angaben ersetzen nicht den o. g. Prüfbericht (insbesondere bei Schallimmissionsprognosen).

Bemerkungen:

- (1) Der Betriebspunkt der 95%igen Nennleistung, für den der maximale Schalleistungspegel angegeben wird, liegt unter Berücksichtigung der verwendeten (berechneten) Leistungskurve und der Nabenhöhe der vermessenen WEA bei $v_{10} = 7,8 \text{ ms}^{-1}$ in 10 m ü.G..

Der Auszug aus dem Prüfbericht vom 07.11.2002 wurde aufgrund vom Hersteller korrigierter Angaben bezüglich des Getriebetyps in der Herstellerbescheinigung ungültig und wird durch diesen Auszug ersetzt. Die Angaben zu den Anlagenkomponenten haben informativen Charakter und damit keine Auswirkungen auf die aus der Messung bestimmten Schallemissionsparameter.

Gemessen durch: WIND-consult GmbH
Reuterstraße 9
D-18211 Bargeshagen

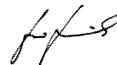
Unterschrift
Dipl.-Ing. R. Haevernick



Unterschrift
Dipl.-Ing. J. Schwabe

Datum: 25.11.2002

Bestimmung der Schallemissions-Parameter aus mehreren Einzelmessungen

Anlagendaten entsprechend Seite 1 dieses Auszugs aus dem Prüfbericht
 Auf der Basis von **mindestens drei** Messungen nach dieser Richtlinie besteht die Möglichkeit, die Schallemissionswerte eines Anlagentyps gemäss /1/ anzugeben, um die schalltechnische Planungssicherheit zu erhöhen.

Schall-emissions-Parameter	Wind-Geschwindigkeit in 10m Höhe	1. Messung	2. Messung	3. Messung	Energetischer Mittelwert	Standard-Abweichung	K nach /1/ $\sigma_R = 0,5 \text{ dB}$
		Messinstitut: WIND-consult Prüfbericht - Nr.: 013SE102/02 Datum der Messung: 08.02.2002 Getriebe: Flender PEAB 4390 Generator: Loher JFRA-580 Rotorblatt: NOI NOI 37.5	Messinstitut: WIND-consult Prüfbericht - Nr.: 013SE102/03 Datum der Messung: 24.02.2002 Getriebe: Flender PEAB 4390 Generator: Loher JFRA-580 Rotorblatt: NOI NOI 37.5	Messinstitut: WIND-consult Prüfbericht - Nr.: 087SE302 Datum der Messung: 04.10.2002 Getriebe: Flender PEAB 4390 Generator: Loher JFRA-580 Rotorblatt: NOI NOI 37.5		S	
Schalleistungs-pegel L _{WA,P} :	6 m/s 7 m/s 7,8 m/s	99,1 dB(A) 100,8 dB(A) 101,8 dB(A)	99,3 dB(A) 101,8 dB(A) 102,6 dB(A)	99,5 dB(A) 101,1 dB(A) 102,5 dB(A)	99,3 dB(A) 101,3 dB(A) 102,3 dB(A)	0,2 dB(A) 0,5 dB(A) 0,4 dB(A)	1,0 dB(A) 1,4 dB(A) 1,3 dB(A)
Tonzuschlag KTN :	6 m/s 7 m/s 7,8 m/s	0 dB (- Hz) 1 dB (180 Hz) 1 dB (190 Hz)	0 dB (- Hz) 1 dB (180 Hz) 1 dB (190 Hz)	0 dB (- Hz) 0 dB (- Hz) 0 dB (- Hz)	0 dB (- Hz) 0 dB (- Hz) 0 dB (- Hz)	-	-
Impulszuschlag KIN :	6 m/s 7 m/s 7,8 m/s	0 dB 0 dB 0 dB	0 dB 0 dB 0 dB	0 dB 0 dB 0 dB	0 dB(A) 0 dB(A) 0 dB(A)	-	-

Die Angaben ersetzen nicht den o. g. Prüfbericht (insbesondere bei Schallimmissionsprognosen).
 Bemerkungen: Der Auszug aus dem Prüfbericht vom 07.11.2002 wurde aufgrund vom Hersteller korrigierter Angaben bezüglich des Getriebetyps in der Herstellerbescheinigung ungültig und wird durch diesen Auszug ersetzt. Die Angaben zu den Anlagenkomponenten haben informativen Charakter und damit keine Auswirkungen auf die aus der Messung bestimmten Schallemissionsparameter.

Terz-Schalleistungspegel (energetisches Mittel aus 3 Messungen) Referenzpunkt v ₁₀ = 7,8 ms ⁻¹ in dB(A)																
Frequenz	16	20	25	31,5	40	50	63	80	100	125	160	200	250	315	400	500
L _{WA,P}	61,5	62,6	65,5	70,8	73,8	76,8	80,3	84,5	86,4	87,4	89,1	93,2	92,1	92,9	92,5	90,8
Frequenz	630	800	1000	1250	1600	2000	2500	3150	4000	5000	6300	8000	10000	12500	16000	20000
L _{WA,P}	90,5	90,3	90,0	89,5	88,5	87,4	85,9	83,1	79,6	75,7	70,8	65,9	63,4	61,6	57,0	47,9

Ausgestellt durch: WIND-consult GmbH
 Reuterstraße 9
 D-18211 Bargeshagen



Unterschrift
 Dipl.-Ing. R.Haevernick



Unterschrift
 Dipl.-Ing. J. Schwabe

Datum: 25.11.2002

/1/ CENELEC / BTTF83-2-WG4, 5. Draft Declaration of Sound Power Level and Tonality Values of Wind Turbines 2000-01*.

PDF-Dokument wurde elektronisch unterschrieben

Technische Richtlinie für Windenergieanlagen FGW-Stammblatt SE02025B1A1

Auszug aus dem Prüfbericht

Stammblatt „Geräusche“, entsprechend den *„Technischen Richtlinien für Windenergieanlagen, Teil 1: Bestimmung der Schallemissionswerte“*

Rev. 13 vom 01. Januar 2000 (Herausgeber: Fördergesellschaft Windenergie e. V., Stresemannplatz 4, 24103 Kiel)

Auszug aus dem Prüfbericht SE02025B1
zur Schallemission der Windenergieanlage vom Typ Südwind S-77

Allgemeine Angaben		Technische Daten (Herstellerangaben)	
Anlagenhersteller:	SÜDWIND ENERGY GMBH BORNBARCH 2 22848 NORDERSTEDT	Nennleistung (Generator):	1500 kW
Seriennummer:	70 071	Rotordurchmesser:	77 m
WEA-Standort (ca.):	RW: 3457950 HW: 5783000	Nabenhöhe über Grund:	111,5 m
		Turmbauart:	Gittermast
		Leistungsregelung:	Pitch
Ergänzende Daten zum Rotor (Herstellerangaben)		Erg. Daten zu Getriebe und Generator (Herstellerangaben)	
Rotorblatthersteller:	NOI	Getriebehersteller:	Flender
Typenbezeichnung Blatt:	NOI 37.5	Typenbezeichnung Getriebe:	PEAB 4390
Blatteinstellwinkel:	—°	Generatorhersteller:	Loher
Rotorblattanzahl	3	Typenbezeichnung Generator:	JFRA-500LB-04A
Rotordrehzahlbereich:	9,6 – 17,3 U/min	Generatornendrehzahl:	1000 – 1800 U/min

Prüfbericht zur Leistungskurve: berechnete Leistungskurve vom 15.12.2000, Südwind Energy GmbH

	Referenzpunkt		Schallemissions-Parameter	Bemerkungen
	Standardisierte Windgeschwindigkeit in 10 m Höhe	Elektrische Wirkleistung		
Schalleistungspegel $L_{WA,P}$	6 ms^{-1} 7 ms^{-1} 8 ms^{-1} 9 ms^{-1} 10 ms^{-1}	784 kW 1217 kW 1425 kW - -	99,2 dB(A) 101,0 dB(A) 101,6 dB(A) - -	95 % Nennleistung bei 7,5 m/s > 95 % Nennleistung > 95 % Nennleistung
Tonzuschlag für den Nahbereich K_{TN}	6 ms^{-1} 7 ms^{-1} 8 ms^{-1} 9 ms^{-1} 10 ms^{-1}	784 kW 1217 kW 1425 kW - -	0 dB bei 250 Hz 0 dB bei 660 Hz 0 dB bei 666 Hz - -	95 % Nennleistung bei 7,5 m/s > 95 % Nennleistung > 95 % Nennleistung
Impulszuschlag für den Nahbereich K_{IN}	6 ms^{-1} 7 ms^{-1} 8 ms^{-1} 9 ms^{-1} 10 ms^{-1}	784 kW 1217 kW 1425 kW - -	0 dB 0 dB 0 dB - -	95 % Nennleistung bei 7,5 m/s > 95 % Nennleistung > 95 % Nennleistung

Terz-Schalleistungspegel Referenzpunkt $v_{10} = 7,5 ms^{-1}$ in dB(A)																
Frequenz	16	20	25	31,5	40	50	63	80	100	125	160	200	250	315	400	500
$L_{WA,P}$	-	55,9	61,2	67,3	71,2	76,1	80,6	84,2	84,3	85,7	87,5	88,8	90,8	92,9	91,9	88,7
Frequenz	630	800	1000	1250	1600	2000	2500	3150	4000	5000	6300	8000	10000	12500	16000	20000
$L_{WA,P}$	92,3	91,8	90,0	88,8	87,4	85,6	84,7	83,21	81,4	77,4	71,9	66,2	61,4	59,8	61,2	-

Terz-Schalleistungspegel Referenzpunkt $v_{10} = 10 ms^{-1}$ in dB(A)																
Frequenz	16	20	25	31,5	40	50	63	80	100	125	160	200	250	315	400	500
$L_{WA,P}$	-	-	-	-	-	-	-	-	-	-	-	-	-	-	-	-
Frequenz	630	800	1000	1250	1600	2000	2500	3150	4000	5000	6300	8000	10000	12500	16000	20000
$L_{WA,P}$	-	-	-	-	-	-	-	-	-	-	-	-	-	-	-	-

Diese Angaben ersetzen nicht den o. g. Prüfbericht (insbesondere bei Schallemissionsprognosen).

Bemerkungen:

Gemessen durch: WINDTEST Grevenbroich GmbH
Frimmersdorfer Str.73
41517 Grevenbroich

Datum: 15.11.2002

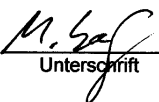
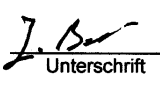
 Unterschrift
 Unterschrift



Auszug aus dem Prüfbericht Seite 1
Stamtblatt „Geräusche“, entsprechend den „Technischen Richtlinien für Windenergieanlagen, Teil 1: Bestimmung der Schallemissionswerte“
 Rev. 15 vom 01. Januar 2004 (Herausgeber: Fördergesellschaft Windenergie e. V., Stresemannplatz 4, D-24103 Kiel)

Auszug aus dem Prüfbericht WICO 291SE803/05
 zur Schallemission der Windenergieanlage vom Typ NORDEX S77

Allgemeine Angaben		Technische Daten (Herstellerangaben)	
Anlagenhersteller:	NORDEX Energy GmbH Bornbarch 2 D-22848 NORDERSTEDT	Nennleistung (Generator):	1500 kW
Seriennummer:	70206	Rotordurchmesser:	77,0 m
WEA-Standort (ca.):	Storkow WEA 1	Nabenhöhe über Grund:	100 m
		Turmbauart:	Kon. Stahlrohr
		Leistungsregelung:	Pitch
Ergänzende Daten zum Rotor (Herstellerangaben)		Erg. Daten zu Getriebe und Generator (Herstellerangaben)	
Rotorblatthersteller:	NORDEX Energy GmbH	Getriebehersteller:	Winergy
Typenbezeichnung Blatt:	NR 37,5	Typenbezeichnung Getriebe:	PEAB 4390
Blatteinstellwinkel:	variabel	Generatorhersteller:	Loher
Rotorblattanzahl	3	Typenbezeichnung Generator:	JFEA-500SR-04A
Rotordrehzahlbereich:	9,9-17,3 U/min ± 10%	Generatordrehzahl:	1800 U/min

Prüfbericht zur Leistungskurve: WT2186/02 vom 13.05.2002

	Referenzpunkt		Schallemissions-Parameter	Bemerkungen
	Standardisierte Windgeschwindigkeit in 10 m Höhe	Elektrische Wirkleistung		
Schalleistungs-Pegel $L_{WA,P}$	6 ms^{-1}	745 kW	99,6 dB(A)	(1)
	7 ms^{-1}	1101 kW	101,3 dB(A)	
	8 ms^{-1}	1402 kW	102,2 dB(A)	
	$8,1 \text{ ms}^{-1}$	1425 kW	102,2 dB(A)	
Tonzuschlag für den Nahbereich K_{TN}	6 ms^{-1}	745 kW	0 dB bei - Hz	(1)
	7 ms^{-1}	1101 kW	2 dB bei 182 Hz	
	8 ms^{-1}	1402 kW	1 dB bei 186 Hz	
	$8,1 \text{ ms}^{-1}$	1425 kW	1 dB bei 178 Hz	
Impulszuschlag für den Nahbereich K_{IN}	6 ms^{-1}	745 kW	0 dB	(1)
	7 ms^{-1}	1101 kW	0 dB	
	8 ms^{-1}	1402 kW	0 dB	
	$8,1 \text{ ms}^{-1}$	1425 kW	0 dB	

Terz-Schalleistungspegel Referenzpunkt $v_{10} = 8,1 \text{ ms}^{-1}$ in dB(A)

Frequenz	50	63	80	100	125	160	200	250	315	400	500	630
$L_{WA,P}$	79,0	81,4	83,6	85,6	86,9	88,9	95,2	91,9	92,1	92,4	92,2	91,0
Frequenz	800	1000	1250	1600	2000	2500	3150	4000	5000	6300	8000	10000
$L_{WA,P}$	89,6	89,0	87,4	86,0	84,1	81,2	79,5	79,7	74,7	67,4	62,4	62,5

Oktav-Schalleistungspegel Referenzpunkt $v_{10} = 8,1 \text{ ms}^{-1}$ in dB(A)

Frequenz	63	125	250	500	1000	2000	4000	8000
$L_{WA,P}$	86,5	92,1	98,1	96,7	93,5	89,0	83,3	69,5

Dieser Auszug aus dem Prüfbericht gilt nur in Verbindung mit der Herstellerbescheinigung vom 03.03.2004. Die Angaben ersetzen nicht den o. g. Prüfbericht (insbesondere bei Schallmissionsprognosen).

Bemerkungen: (1) Der Betriebspunkt der 95%igen Nennleistung, für den der maximale Schalleistungspegel angegeben wird, liegt unter Berücksichtigung der verwendeten Leistungskurve und den meteorologischen Bedingungen des Messtages und der Nabenhöhe der vermessenen WEA bei $v_{10} = 8,1 \text{ ms}^{-1}$ in 10 m ü.G..

Gemessen durch: WIND-consult GmbH
 Reuterstraße 9
 D-18211 Bargeshagen

PDF-Dokument wurde elektronisch unterschrieben





Datum: 29.09.2004

Unterschrift Unterschrift
 Dipl.-Ing. A. Petersen Dipl.-Ing. W. Wilke

DAP-PL-2756.00

Nach DIN EN ISO/IEC 17025 durch die DAP Deutsches Akkreditierungssystem Prüfwesen GmbH akkreditiertes Prüflaboratorium
 Die Akkreditierung gilt für die in der Urkunde aufgeführten Prüfverfahren.

Auszug aus dem Prüfbericht WICO 404SEC02

Seite 1 von 4

Bestimmung der Schallemissions-Parameter aus mehreren Einzelmessungen

Auf der Basis von mindestens drei Messungen nach der „Technischen Richtlinie für Windenergieanlagen“ /1/ besteht die Möglichkeit, die Schallemissionswerte eines Anlagentyps gemäß /2/ anzugeben, um die schalltechnische Planungssicherheit zu erhöhen.

Anlagendaten			
Hersteller	Südwind Energy GmbH Bornbarch 2 D-22848 Norderstedt		Anlagenbezeichnung Nennleistung Nabenhöhe Rotordurchmesser
			Südwind S-77 1500 kW 61,5 m 77 m
	1.Messung*	2.Messung*	3.Messung*
Seriennummer	70049	70044	70057
Standort	Hohen Pritz	Hohen Pritz	Hohen Pritz
vermessene Nabenhöhe	85 m	85 m	85 m
Meßinstitut	WIND-consult	WIND-consult	WIND-consult
Prüfbericht	WICO 013SE102/02	WICO 013SE102/03	WICO 087SE302
Meßdatum	08.02.2002	24.02.2002	04.10.2002
Getriebe	PEAB 4390	PEAB 4390	PEAB 4390
Generator	JFRA-580	JFRA-580	JFRA-580
Rotorblatt	NOI 37.5	NOI 37.5	NOI 37.5

Schallemissionsparameter						
Windgeschwindigkeit in 10m Höhe	Schalleistungspegel L _{WA,P} :			Energetischer Mittelwert L _W	Standard-Abweichung S	K nach /2/ σ _R = 0,5 dB
	1. Messung	2. Messung	3. Messung			
6 m/s	98,6 dB(A)	98,4 dB(A)	99,1 dB(A)	98,7 dB(A)	0,4 dB(A)	1,2 dB(A)
7 m/s	100,4 dB(A)	101,3 dB(A)	100,6 dB(A)	100,8 dB(A)	0,5 dB(A)	1,3 dB(A)
8 m/s	101,5 dB(A)	102,6 dB(A)	101,9 dB(A)	102,0 dB(A)	0,6 dB(A)	1,4 dB(A)
8,1 m/s	101,8 dB(A)	102,6 dB(A)	102,5 dB(A)	102,3 dB(A)	0,4 dB(A)	1,3 dB(A)
	Tonzuschlag** KTN :			Energetischer Mittelwert ΔL	Standard-Abweichung S	K _{AL} nach /2/
6 m/s	0 dB Hz	0 dB Hz	0 dB Hz	-3,6 dB		
7 m/s	1 dB 180 Hz	1 dB 180 Hz	0 dB Hz	-1,0 dB		
8 m/s	k. A.	k. A.	k. A.	k. A.		
8,1 m/s	1 dB 190 Hz	1 dB 190 Hz	0 dB Hz	-0,2 dB		
	Impulszuschlag KIN :			Energetischer Mittelwert		
6 m/s	0 dB	0 dB	0 dB	0 dB		
7 m/s	0 dB	0 dB	0 dB	0 dB		
8 m/s	0 dB	0 dB	0 dB	0 dB		
8,1 m/s	0 dB	0 dB	0 dB	0 dB		

Terz-Schalleistungspegel (energetisches Mittel aus 3 Messungen) Referenzpunkt v ₁₀ = 8,1 ms ⁻¹ in dB(A)																
Frequenz	16	20	25	31,5	40	50	63	80	100	125	160	200	250	315	400	500
L _{WA,P}	61,5	62,6	65,5	70,8	73,8	76,8	80,3	84,5	86,4	87,4	89,1	93,2	92,1	92,9	92,5	90,8
Frequenz	630	800	1000	1250	1600	2000	2500	3150	4000	5000	6300	8000	10000	12500	16000	20000
L _{WA,P}	90,5	90,3	90,0	89,5	88,5	87,4	85,9	83,1	79,6	75,7	70,8	65,9	63,4	61,6	57,0	47,9

Die Angaben ersetzen nicht den o. g. Prüfberichte (insbesondere bei Schallimmissionsprognosen).

Bemerkungen: * Die Schalleistungspegel sind auf die Nabenhöhe von h_N= 61,5 m entsprechend den Prüfberichtsaustrügen umgerechnet worden.

** Es wird darauf hingewiesen, daß die Werte für die Tonhelligkeit nicht bei der Nabenhöhe h_N= 61,5 m bestimmt wurden und so nicht unmittelbar auf umgerechnete Nabenhöhen übertragbar sind.

Ausgestellt durch: WIND-consult GmbH
Reuterstraße 9
D-18211 Bargeshagen

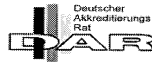

Datum: 12.12.2002

H. Haevernick
Unterschrift
Dipl.-Ing. R. Haevernick

W. Wilke
Unterschrift
Dipl.-Ing. W. Wilke

DAP-PL-2756.00

Nach DIN EN ISO/IEC 17025 durch die DAP Deutsches Akkreditierungssystem Prüfwesen GmbH akkreditiertes Prüflaboratorium.
Die Akkreditierung gilt für die in der Urkunde aufgeführten Prüfverfahren.

Auszug aus dem Prüfbericht WICO 404SEC02

Seite 2 von 4

Bestimmung der Schallemissions-Parameter aus mehreren Einzelmessungen

Auf der Basis von **mindestens drei** Messungen nach der „Technischen Richtlinie für Windenergieanlagen“ /1/ besteht die Möglichkeit, die Schallemissionswerte eines Anlagentyps gemäß /2/ anzugeben, um die schalltechnische Planungssicherheit zu erhöhen.

Anlagendaten						
Hersteller	Südwind Energy GmbH Bornbarch 2 D-22848 Norderstedt			Anlagenbezeichnung Nennleistung Nabenhöhe Rotor Durchmesser	Südwind S-77 1500 kW 85 m 77 m	
	1.Messung*	2.Messung*		3.Messung*		
Seriennummer	70049	70044		70057		
Standort	Hohen Pritz		Hohen Pritz		Hohen Pritz	
vermessene Nabenhöhe	85 m		85 m		85 m	
Meßinstitut	WIND-consult		WIND-consult		WIND-consult	
Prüfbericht	WICO 013SE102/02		WICO 013SE102/03		WICO 087SE302	
Meßdatum	08.02.2002		24.02.2002		04.10.2002	
Getriebe	PEAB 4390		PEAB 4390		PEAB 4390	
Generator	JFRA-580		JFRA-580		JFRA-580	
Rotorblatt	NOI 37,5		NOI 37,5		NOI 37,5	
Schallemissionsparameter						
Windgeschwindigkeit in 10m Höhe	Schalleistungspegel L _{WA,P} :			Energetischer Mittelwert L _w	Standard- Abweichung S	K nach /2/ σ _r = 0,5 dB
	1. Messung	2. Messung	3. Messung			
6 m/s	99,1 dB(A)	99,3 dB(A)	99,5 dB(A)	99,3 dB(A)	0,2 dB(A)	1,0 dB(A)
7 m/s	100,8 dB(A)	101,8 dB(A)	101,1 dB(A)	101,3 dB(A)	0,5 dB(A)	1,4 dB(A)
7,8 m/s	101,8 dB(A)	102,6 dB(A)	102,5 dB(A)	102,3 dB(A)	0,4 dB(A)	1,3 dB(A)
	Tonzuschlag** KTN :			Energetischer Mittelwert ΔL	Standard- Abweichung S	K _{AL} nach /2/
6 m/s	0 dB Hz	0 dB Hz	0 dB Hz	-3,6 dB		
7 m/s	1 dB 180 Hz	1 dB 180 Hz	0 dB Hz	-1,0 dB		
7,8 m/s	1 dB 180 Hz	1 dB 180 Hz	0 dB Hz	-0,2 dB		
	Impulszuschlag KIN :			Energetischer Mittelwert		
6 m/s	0 dB	0 dB	0 dB	0 dB		
7 m/s	0 dB	0 dB	0 dB	0 dB		
7,8 m/s	0 dB	0 dB	0 dB	0 dB		

Terz-Schalleistungspegel (energetisches Mittel aus 3 Messungen) Referenzpunkt v ₁₀ = 7,8 ms ⁻¹ in dB(A)																
Frequenz	16	20	25	31,5	40	50	63	80	100	125	160	200	250	315	400	500
L _{WA,P}	61,5	62,6	65,5	70,8	73,8	76,8	80,3	84,5	86,4	87,4	89,1	93,2	92,1	92,9	92,5	90,8
Frequenz	630	800	1000	1250	1600	2000	2500	3150	4000	5000	6300	8000	10000	12500	16000	20000
L _{WA,P}	90,5	90,3	90,0	89,5	88,5	87,4	85,9	83,1	79,6	75,7	70,8	65,9	63,4	61,6	57,0	47,9

Die Angaben ersetzen nicht den o. g. Prüfberichte (insbesondere bei Schallimmissionsprognosen).
Bemerkungen: * Die Schalleistungspegel sind bei dieser Nabenhöhe vermessen worden.
** Die Tonhaltigkeiten sind bei dieser Nabenhöhe bestimmt worden.

Ausgestellt durch: WIND-consult GmbH
Reuterstraße 9
D-18211 Bargeshagen



Datum: 12.12.2002

[Signature]
Unterschrift
Dipl.-Ing. R. Haevernick

[Signature]
Unterschrift
Dipl.-Ing. W. Wilke

DAP-PL-2756.00

Nach DIN EN ISO/IEC 17025 durch die DAP Deutsches Akkreditierungssystem Prüfwesen GmbH akkreditiertes Prüflaboratorium.
Die Akkreditierung gilt für die in der Urkunde aufgeführten Prüfverfahren.

Auszug aus dem Prüfbericht WICO 404SEC02

Seite 3 von 4

Bestimmung der Schallemissions-Parameter aus mehreren Einzelmessungen

Auf der Basis von **mindestens drei** Messungen nach der „Technischen Richtlinie für Windenergieanlagen“ /1/ besteht die Möglichkeit, die Schallemissionswerte eines Anlagentyps gemäß /2/ anzugeben, um die schalltechnische Planungssicherheit zu erhöhen.

Anlagendaten						
Hersteller	Südwind Energy GmbH Bornbarch 2 D-22848 Norderstedt			Anlagenbezeichnung Nennleistung Nabenhöhe Rotordurchmesser	Südwind S-77 1500 kW 90 m 77 m	
	1.Messung*	2.Messung*	3.Messung*			
Seriennummer	70049	70044	70057			
Standort	Hohen Pritz	Hohen Pritz	Hohen Pritz			
vermessene Nabenhöhe	85 m	85 m	85 m			
Meßinstitut	WIND-consult	WIND-consult	WIND-consult			
Prüfbericht	WICO 013SE102/02	WICO 013SE102/03	WICO 087SE302			
Meßdatum	08.02.2002	24.02.2002	04.10.2002			
Getriebe	PEAB 4390	PEAB 4390	PEAB 4390			
Generator	JFRA-580	JFRA-580	JFRA-580			
Rotorblatt	NOI 37,5	NOI 37,5	NOI 37,5			
Schallemissionsparameter						
Windgeschwindigkeit in 10m Höhe	Schalleistungspegel L _{WA,P} :			Energetischer Mittelwert L _W	Standard- Abweichung S	K nach /2/ σ _R = 0,5 dB
	1. Messung	2. Messung	3. Messung			
6 m/s	99,2 dB(A)	99,4 dB(A)	99,6 dB(A)	99,4 dB(A)	0,2 dB(A)	1,0 dB(A)
7 m/s	100,9 dB(A)	101,9 dB(A)	101,2 dB(A)	101,4 dB(A)	0,5 dB(A)	1,4 dB(A)
7,7 m/s	101,8 dB(A)	102,6 dB(A)	102,5 dB(A)	102,3 dB(A)	0,4 dB(A)	1,3 dB(A)
	Tonzuschlag** KTN :			Energetischer Mittelwert ΔL	Standard- Abweichung S	K _{ΔL} nach /2/
6 m/s	0 dB Hz	0 dB Hz	0 dB Hz	-3,6 dB	-	-
7 m/s	1 dB 180 Hz	1 dB 180 Hz	0 dB Hz	-1,0 dB	-	-
7,7 m/s	1 dB 190 Hz	1 dB 190 Hz	0 dB Hz	-0,2 dB	-	-
	Impulzzuschlag KIN :			Energetischer Mittelwert		
6 m/s	0 dB	0 dB	0 dB	0 dB		
7 m/s	0 dB	0 dB	0 dB	0 dB		
7,7 m/s	0 dB	0 dB	0 dB	0 dB		

Terz-Schalleistungspegel (energetisches Mittel aus 3 Messungen) Referenzpunkt v ₁₀ = 7,7 ms ⁻¹ in dB(A)																
Frequenz	16	20	25	31,5	40	50	63	80	100	125	160	200	250	315	400	500
L _{WA,P}	61,5	62,6	65,5	70,8	73,8	76,8	80,3	84,5	86,4	87,4	89,1	93,2	92,1	92,9	92,5	90,8
Frequenz	630	800	1000	1250	1600	2000	2500	3150	4000	5000	6300	8000	10000	12500	16000	20000
L _{WA,P}	90,5	90,3	90,0	89,5	88,5	87,4	85,9	83,1	79,6	75,7	70,8	65,9	63,4	61,6	57,0	47,9

Die Angaben ersetzen nicht den o. g. Prüfberichte (insbesondere bei Schallimmissionsprognosen).

Bemerkungen: * Die Schalleistungspegel sind auf die Nabenhöhe von h_N= 90 m entsprechend den Prüfberichtsaustrügen umgerechnet worden.

** Es wird darauf hingewiesen, daß die Werte für die Tonhaltigkeit nicht bei der Nabenhöhe h_N= 90 m bestimmt wurden und so nicht unmittelbar auf umgerechnete Nabenhöhen übertragbar sind.

Ausgestellt durch: WIND-consult GmbH
Reuterstraße 9
D-18211 Bargeshagen

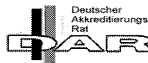

Datum: 12.12.2002

[Signature]
Unterschrift
Dipl.-Ing. R. Haevernick

[Signature]
Unterschrift
Dipl.-Ing. W. Wilke

DAP-PL-2756.00

Nach DIN EN ISO/IEC 17025 durch die DAP Deutsches Akkreditierungssystem Prüfwesen GmbH akkreditiertes Prüflaboratorium.
Die Akkreditierung gilt für die in der Urkunde aufgeführten Prüfverfahren.

Auszug aus dem Prüfbericht WICO 404SEC02

Seite 4 von 4

Bestimmung der Schallemissions-Parameter aus mehreren Einzelmessungen

Auf der Basis von **mindestens drei** Messungen nach der „Technischen Richtlinie für Windenergieanlagen“ /1/ besteht die Möglichkeit, die Schallemissionswerte eines Anlagentyps gemäß /2/ anzugeben, um die schalltechnische Planungssicherheit zu erhöhen.

Anlagendaten						
Hersteller	Südwind Energy GmbH Bornbarch 2 D-22848 Norderstedt			Anlagenbezeichnung Nennleistung Nabenhöhe Rotordurchmesser	Südwind S-77 1500 kW 100 m 77 m	
	1.Messung*	2.Messung*		3.Messung*		
Seriennummer	70049	70044		70057		
Standort	Hohen Pritz	Hohen Pritz		Hohen Pritz		
vermessene Nabenhöhe	85 m	85 m		85 m		
Meßinstitut	WIND-consult	WIND-consult		WIND-consult		
Prüfbericht	WICO 013SE102/02	WICO 013SE102/03		WICO 087SE302		
Meßdatum	08.02.2002	24.02.2002		04.10.2002		
Getriebe	PEAB 4390	PEAB 4390		PEAB 4390		
Generator	JFRA-580	JFRA-580		JFRA-580		
Rotorblatt	NOI 37,5	NOI 37,5		NOI 37,5		
Schallemissionsparameter						
Windgeschwindigkeit in 10m Höhe	Schalleistungspegel L _{WA,P} :			Energetischer Mittelwert L _W	Standard-Abweichung s	K nach /2/ σ _R = 0,5 dB
	1. Messung	2. Messung	3. Messung			
6 m/s	99,4 dB(A)	99,7 dB(A)	99,7 dB(A)	99,6 dB(A)	0,2 dB(A)	1,0 dB(A)
7 m/s	101,0 dB(A)	102,0 dB(A)	101,4 dB(A)	101,4 dB(A)	0,5 dB(A)	1,3 dB(A)
7,6 m/s	101,8 dB(A)	102,6 dB(A)	102,5 dB(A)	102,3 dB(A)	0,4 dB(A)	1,3 dB(A)
	Tonzuschlag** KTN:			Energetischer Mittelwert ΔL	Standard-Abweichung s	K _{AL} nach /2/
6 m/s	0 dB Hz	0 dB Hz	0 dB Hz	-3,6 dB		
7 m/s	1 dB 180 Hz	1 dB 180 Hz	0 dB Hz	-1,0 dB		
7,6 m/s	1 dB 190 Hz	1 dB 190 Hz	0 dB Hz	-0,2 dB		
	Impulzzuschlag KIN:			Energetischer Mittelwert		
6 m/s	0 dB	0 dB	0 dB	0 dB		
7 m/s	0 dB	0 dB	0 dB	0 dB		
7,6 m/s	0 dB	0 dB	0 dB	0 dB		

Terz-Schalleistungspegel (energetisches Mittel aus 3 Messungen) Referenzpunkt v ₁₀ = 7,6 ms ⁻¹ in dB(A)																
Frequenz	16	20	25	31,5	40	50	63	80	100	125	160	200	250	315	400	500
L _{WA,P}	61,5	62,6	65,5	70,8	73,8	76,8	80,3	84,5	86,4	87,4	89,1	93,2	92,1	92,9	92,5	90,8
Frequenz	630	800	1000	1250	1600	2000	2500	3150	4000	5000	6300	8000	10000	12500	16000	20000
L _{WA,P}	90,5	90,3	90,0	89,5	88,5	87,4	85,9	83,1	79,6	75,7	70,8	65,9	63,4	61,6	57,0	47,9

Die Angaben ersetzen nicht den o. g. Prüfberichte (insbesondere bei Schallimmissionsprognosen).

Bemerkungen: * Die Schalleistungspegel sind auf die Nabenhöhe von h_N= 100 m entsprechend den Prüfberichtsauszügen umgerechnet worden.

** Es wird darauf hingewiesen, daß die Werte für die Tonhaltigkeit nicht bei der Nabenhöhe h_N= 100 m bestimmt wurden und so nicht unmittelbar auf umgerechnete Nabenhöhen übertragbar sind.

Ausgestellt durch: WIND-consult GmbH
Reuterstraße 9
D-18211 Bargeshagen



Datum: 12.12.2002

[Signature]
Unterschrift
Dipl.-Ing. R. Haevernick

[Signature]
Unterschrift
Dipl.-Ing. W. Wilke

DAP-PL-2756.00

Nach DIN EN ISO/IEC 17025 durch die DAP Deutsches Akkreditierungssystem Prüfwesen GmbH akkreditiertes Prüflaboratorium.
Die Akkreditierung gilt für die in der Urkunde aufgeführten Prüfverfahren.

Anlage D: Bilder der untersuchten Immissionsorte



Bild 1: Immissionsort IO-01, von Südwesten



Bild 2: Immissionsort IO-02, von Westen



Bild 3: Immissionsort IO-03, von Norden



Bild 4: Immissionsort IO-04, Luftbild Geobasis NRW © 2016



Bild 5: Immissionsort IO-05, von Osten



Bild 6: Immissionsort IO-06, von Osten



Bild 7: Immissionsort IO-07, von Süden



Bild 8: Immissionsort IO-08, von Osten



Bild 9: Immissionsort IO-09, von Südosten



Bild 10: Immissionsort IO-10, Luftbild Geobasis NRW © 2016



Bild 11: Immissionsort IO-11, Luftbild Geobasis DE/BKG © 2016



Bild 12: Immissionsort IO-12, Luftbild Geobasis DE/BKG © 2019

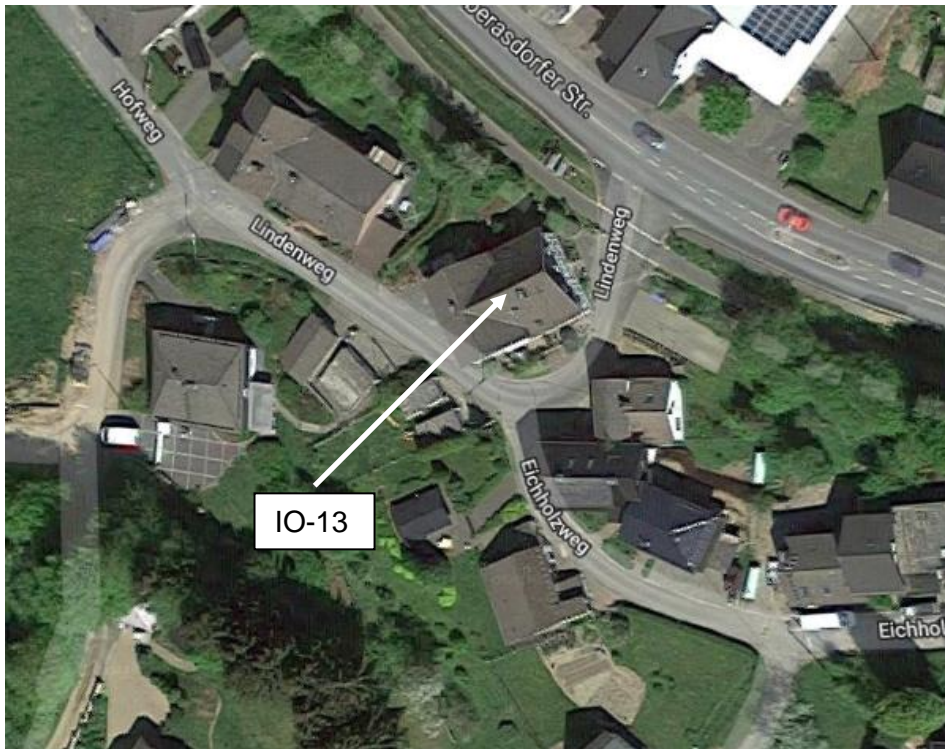

Bild 13:

Immissionsort IO-13, Luftbild Geobasis NRW © 2016