

Technische Beschreibung

ENERCON Aufstiegshilfe

EL1 V2.0

SAP 655207, SAP 667721

Herausgeber ENERCON GmbH ▪ Dreekamp 5 ▪ 26605 Aurich ▪ Deutschland
Telefon: +49 4941 927-0 ▪ Telefax: +49 4941 927-109
E-Mail: info@enercon.de ▪ Internet: http://www.enercon.de
Geschäftsführer: Hans-Dieter Kettwig, Simon-Hermann Wobben
Zuständiges Amtsgericht: Aurich ▪ Handelsregisternummer: HRB 411
Ust.Id.-Nr.: DE 181 977 360

Urheberrechtshinweis Die Inhalte dieses Dokuments sind urheberrechtlich sowie hinsichtlich der sonstigen geistigen Eigentumsrechte durch nationale und internationale Gesetze und Verträge geschützt. Die Rechte an den Inhalten dieses Dokuments liegen bei der ENERCON GmbH, sofern und soweit nicht ausdrücklich ein anderer Inhaber angegeben oder offensichtlich erkennbar ist.

Die ENERCON GmbH räumt dem Verwender das Recht ein, zu Informationszwecken für den eigenen, rein unternehmensinternen Gebrauch Kopien und Abschriften dieses Dokuments zu erstellen; weitergehende Nutzungsrechte werden dem Verwender durch die Bereitstellung dieses Dokuments nicht eingeräumt. Jegliche sonstige Vervielfältigung, Veränderung, Verbreitung, Veröffentlichung, Weitergabe, Überlassung an Dritte und/oder Verwertung der Inhalte dieses Dokuments ist – auch auszugsweise – ohne vorherige, ausdrückliche und schriftliche Zustimmung der ENERCON GmbH untersagt, sofern und soweit nicht zwingende gesetzliche Vorschriften ein Solches gestatten.

Dem Verwender ist es untersagt, für das in diesem Dokument wiedergegebene Know-how oder Teile davon gewerbliche Schutzrechte gleich welcher Art anzumelden.

Sofern und soweit die Rechte an den Inhalten dieses Dokuments nicht bei der ENERCON GmbH liegen, hat der Verwender die Nutzungsbestimmungen des jeweiligen Rechteinhabers zu beachten.

Geschützte Marken Alle in diesem Dokument ggf. genannten Marken- und Warenzeichen sind geistiges Eigentum der jeweiligen eingetragenen Inhaber; die Bestimmungen des anwendbaren Kennzeichen- und Markenrechts gelten uneingeschränkt.

Änderungsvorbehalt Die ENERCON GmbH behält sich vor, dieses Dokument und den darin beschriebenen Gegenstand jederzeit ohne Vorankündigung zu ändern, insbesondere zu verbessern und zu erweitern, sofern und soweit vertragliche Vereinbarungen oder gesetzliche Vorgaben dem nicht entgegenstehen.

Dokumentinformation

Dokument-ID	D0161003-3		
Vermerk	Originaldokument		
Datum	Sprache	DCC	Werk / Abteilung
2017-10-09	de	DA	WRD Management Support GmbH / Technische Redaktion

Inhaltsverzeichnis

1	Produktansicht.....	4
2	Allgemeines	6
3	Daten	7

1 Produktansicht



Abb. 1: Fahrkorb (außen)

1 Fahrkorbtür

3 Fahrseil

5 Dachtaster

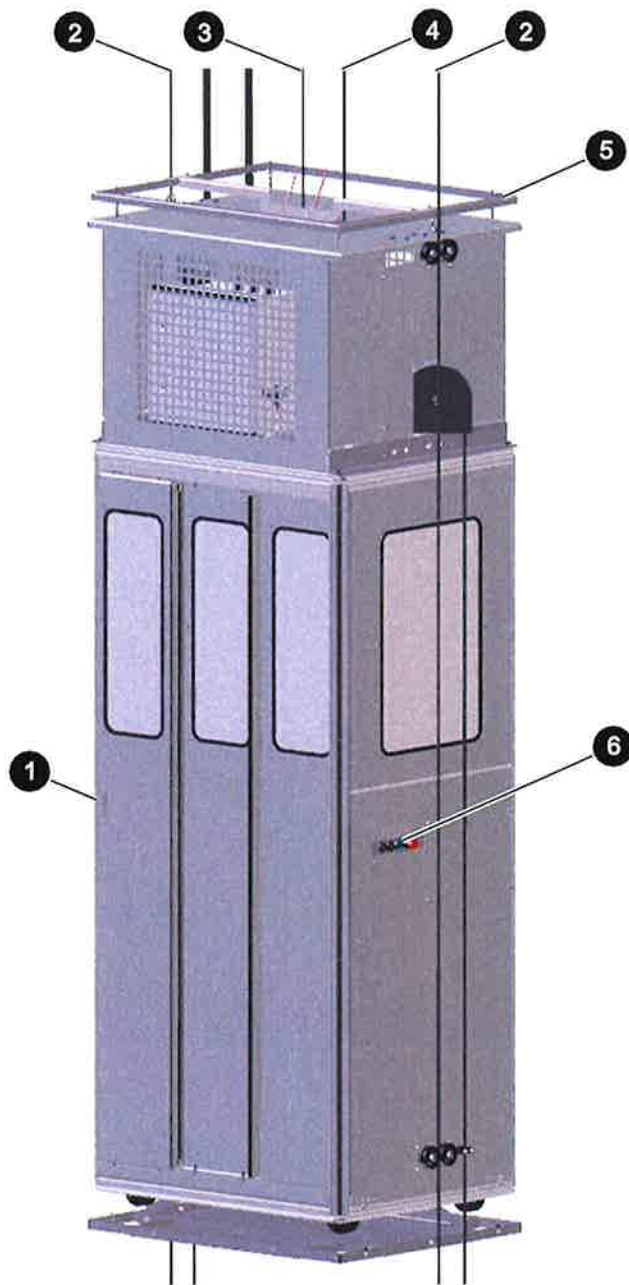
2 Führungsseile

4 Sicherheitsseil

6 Bedieneinheit (außen)



Abb. 2: Fahrkorb (innen)

- | | |
|---------------------------|-------------------------|
| 1 Korbodentaster | 2 Außentaster |
| 3 Türsicherheitsschalter | 4 Winde |
| 5 Fangvorrichtung | 6 Steuerschrank |
| 7 Dokumententasche | 8 Bedieneinheit (innen) |
| 9 Euroschlüssel mit Kette | 10 Tritthilfe |

2 Allgemeines

Die Aufstiegshilfe ist ein geschlossenes, seilgeführtes System zur Personen- und Materialbeförderung. Die Aufstiegshilfe besteht im Wesentlichen aus Aufhängung, Fahrkorb, Seilführungen und Not-Bedienstelle. Der Fahrkorb ist eine geschlossene Kabine, die sich mit Hilfe einer Winde an einem gespannten Drahtseil auf- und abwärts bewegt.

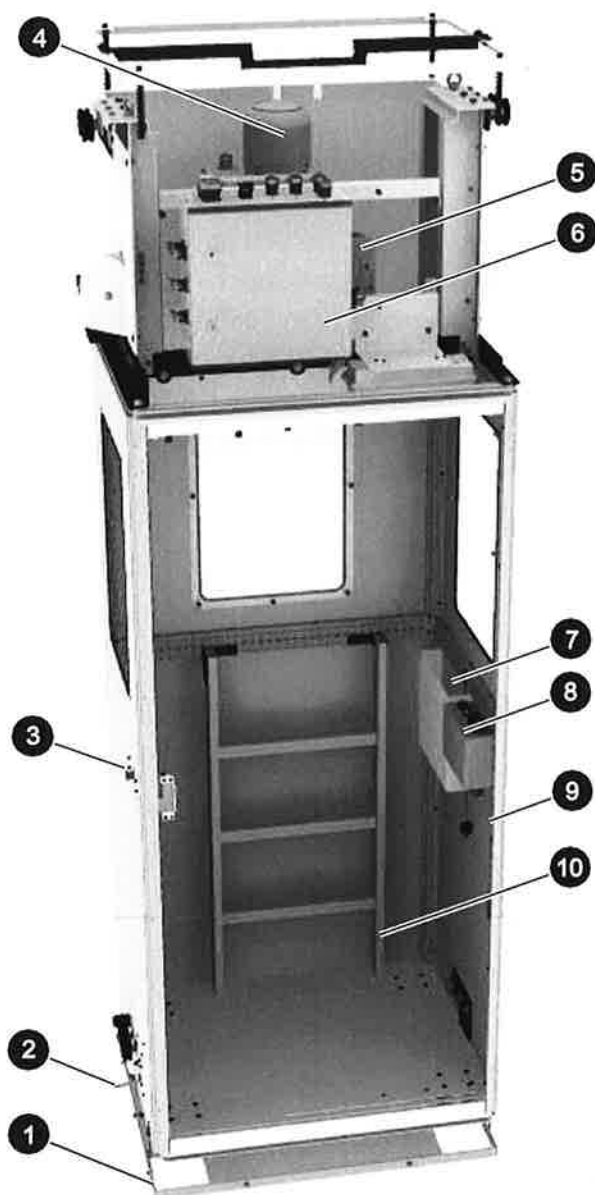
Eine Fangvorrichtung sichert den Fahrkorb an einem zusätzlichen Sicherheitsseil.

Die Drahtseile sind oben an einer Traverse befestigt und werden mit Hilfe von Spannvorrichtungen gespannt. Die beiden Führungsseile, die sich an den Seiten des Fahrkorbs befinden, verhindern eine Dreh- und Pendelbewegung des Fahrkorbs.

Die Auf- und Abwärtsfahrten werden vom Fahrkorb aus gesteuert. Im Notfall ist die Aufstiegshilfe über die Not-Bedienstelle im Turmfuß bedienbar. Eine Überlastung der Winde wird durch eine Überlastabschaltung verhindert.

3 Daten

Tab. 1: Maße und Gewichte

Angabe	Wert	Einheit
Zulässige Nutzlast	240	kg
Gesamtgewicht (Fahrkorb)	250	kg
Gesamthöhe	2890	mm
Gesamtbreite	1080	mm
Gesamttiefe	800	mm

Tab. 2: Energieversorgung

Angabe	Wert	Einheit
Leistung	max. 4000	W
Spannung	400	V
Strom	max. 6,1	A
Schutzart	IP 54	
Frequenz	50	Hz
Anschluss (3~/N/PE)	5x 2,5	mm ²

Tab. 3: Umgebungsbedingungen

Angabe	Wert	Einheit
Umgebungstemperatur	-20 bis +60	°C
Luftfeuchtigkeit	max. 75	%
Umgebung	sauber, trocken	
	Betrieb nur im Innenraum	
Atmosphäre	nicht explosionsfähig	

Tab. 4: Drahtseil

Angabe	Wert	Einheit
Seilnennendurchmesser	9	mm
Mindestbruchkraft	65,7	kN
Nutzlast	8	kN

Tab. 5: Winde Typ G-trac

Angabe	Wert	Einheit
Gewicht	53	kg
Tragfähigkeit	600	kg
Motorleistung	2,2	kW
Stromaufnahme	4,7	A
Emissionsschallpegel	70	dB(A)
Spannung	400	V
Höhe	608	mm
Breite	352	mm
Tiefe	305	mm
Frequenz	50	Hz

Tab. 6: Winde Typ X 622 P

Angabe	Wert	Einheit
Gewicht	51	kg
Tragfähigkeit	600	kg
Motorleistung	2,2	kW
Stromaufnahme	5,6	A
Emissionsschallpegel	70	dB(A)
Spannung	400	V
Höhe	539	mm
Breite	297	mm
Tiefe	330	mm
Frequenz	50	Hz

Tab. 7: Fangvorrichtung Typ G-lock

Angabe	Wert	Einheit
Gewicht	12	kg
Tragfähigkeit	600	kg
Seilnenngeschwindigkeit	≤18	m/min
Höhe	400	mm
Breite	155	mm
Tiefe	145	mm

Tab. 8: Fangvorrichtung Typ BSO 520 E

Angabe	Wert	Einheit
Gewicht	7	kg
Tragfähigkeit	600	kg
Seilnenngeschwindigkeit	≤18	m/min
Höhe	214	mm
Breite	121	mm
Tiefe	131	mm

Tab. 9: Leuchte

Angabe	Wert	Einheit
Spannung	230	V
Frequenz	50/60	Hz
Leuchtdauer im Akkubetrieb	ca. 3	h

Tab. 10: Betriebsstoffe

Anwendungsort	Art	Wassergefähr- dungsklasse	Menge
Fahr- und Sicherheitsseil mit Winde Typ G-trac und Fangvorrichtung Typ G-lock	Öl HHS 2000	1	ca. 100 ml
Winde Typ G-trac	Öl Renolin PG 68	1	600 ml

