

Produktbeschreibung

Sicherheitssteigleiter LMB

Version 05-2016 – EC (DE - Deutsche Originalversion)



konsequent systematisch

Steigleiter / Vertical ladder
LMB-Tr280CC / LMB-Tr273,3CC

logaer maschinenbau

EN ISO 14122-4:2010

Typ + for use + + →

Logaer Maschinenbau GmbH
www.logaer-maschinenbau.de
Nur Originalbauteile zulässig.
Only original components may be used.

Typ RS-S / LMB



Produktion in Deutschland
nach EN ISO 9001,

Logaer Maschinenbau GmbH

Original Siegel - (Prägung)



Geprüft

nach EN ISO 14122-4

von der DGUV Test,

Prüf- und Zertifizierungsstelle

Fachbereich

Handel und Logistik (HL)

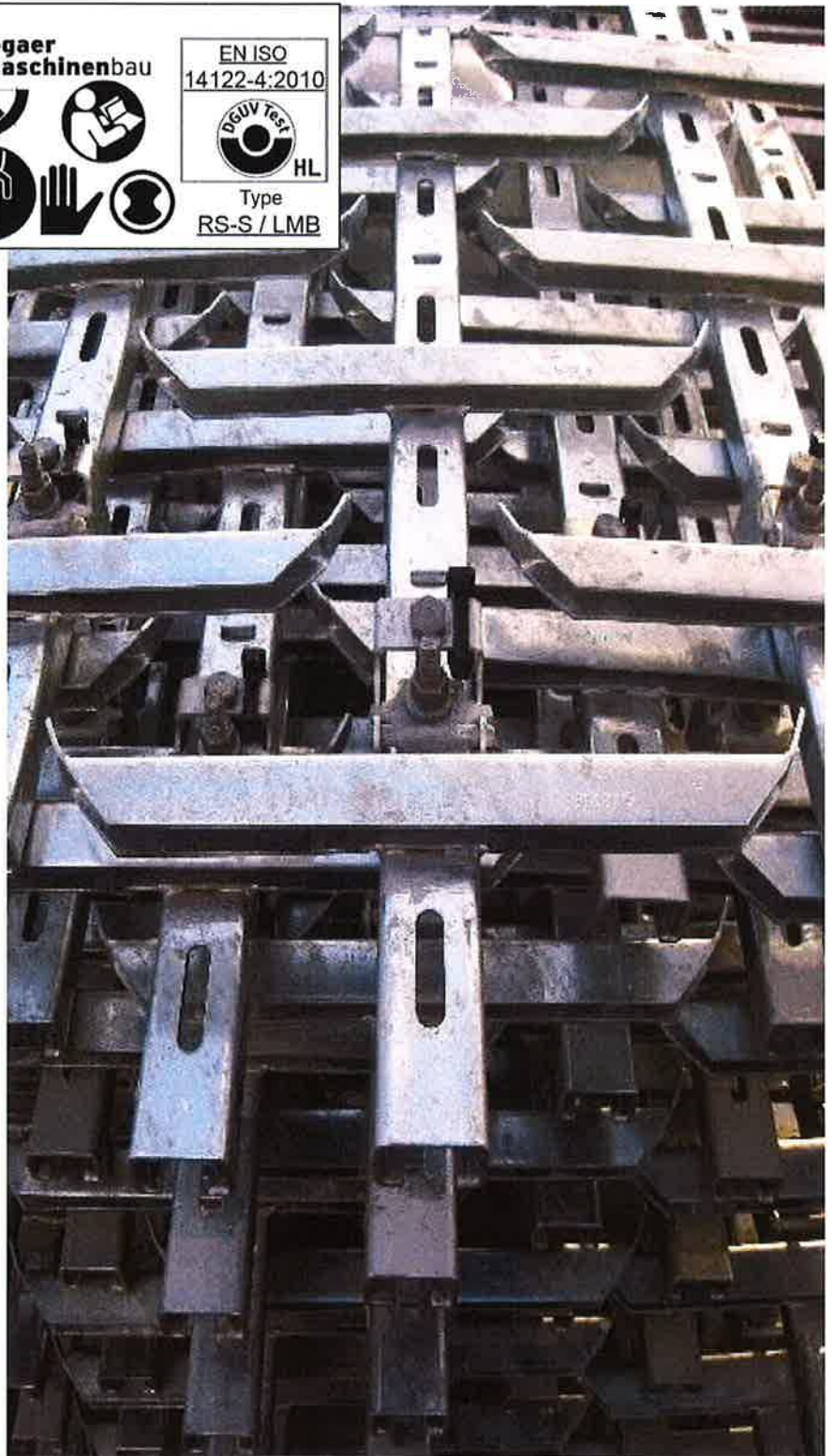

Inhaltsverzeichnis

Inhaltsverzeichnis 2

1 Wichtige Informationen 2

1.2 Symbole3

1.3 Begriffserklärungen.....4

1.4 Artikelzuordnung.....7

2 Produktbeschreibung 11

2.1 Allgemein.....11

2.1.1 zugelassen als Steigschutzeinrichtung mit.....11

2.1.2 Leitersegmente und Zubehör13

2.2 LMB-Sicherheitssteigleiter16

2.2.1 LMB-Vormontage mit Sperrklinken-System17

2.2.2 Sonderhalter23

2.3 LMB-Ausstiegsvorrichtung23

2.4 LMB-Ruhepodest.....23

2.5 LMB-Zwischensegmente24

3 Kontakt 25

3.1 Montage und Instandhaltung, Zentrale Kontaktposition EC.....25

3.2 Steigschutzeinrichtung.....25

3.3 Leitersegmente und Zubehör; Montage-, Gebrauchs- und Instandhaltungsanleitung.....25

1 Wichtige Informationen



	Jegliche Haftung der Logaer Maschinenbau GmbH, aus welchen Gründen auch immer, ist ausgeschlossen, sofern die Montage-, Gebrauchs- und Instandhaltungsanleitung nicht in jeglicher Hinsicht eingehalten wird.
--	--

	<p>Absturzgefahr! Steigleitern über 3 m Absturzhöhe dürfen ohne Steigschutzeinrichtung nicht betrieben werden!</p>
--	---

1.2 Symbole

	Anleitung bzw. Herstellerinformationen beachten. <i>ISO 7010 M002.</i>
CE 0158	CE-Kennzeichnung mit Identifikationsnummer für die Einbindung einer benannten Stelle in das Konformitätsbewertungsverfahren.
	Prüfzeichen der Canadian Standards Association.
	Cold climate (CC).
	DGVU-Test (<u>D</u> eutsche <u>G</u> esetzliche <u>U</u> nfallversicherung; links), seit 2010 das neue Erscheinungsbild der BG-Prüfzert (<u>B</u> erufsgenossenschaft; rechts).
	Siegel Logaer Maschinenbau GmbH (<i>Bildmarke</i>).
	Zutritt verboten, Steigweg gesperrt. <i>ISO 7010 D-P006.</i>
	Warnung <i>Bei Nichtbeachten ist ab einer Steighöhe von 3 m grundsätzlich von der Schadensfolge Tod oder schwerste Verletzungen auszugehen, ISO 7010 W001.</i>
	Warnung vor Absturzgefahr, rechts auch mit angelegter PSA. <i>Bei Nichtbeachten ist ab einer Steighöhe von 3 m grundsätzlich von der Schadensfolge Tod oder schwerste Verletzungen auszugehen.</i>
	Warnung vor herabfallenden Gegenständen.
	Gebot Auffanggurt benutzen. <i>ISO 7010 M018.</i>
	Gebot für die Benutzung zusätzlicher Sicherungsseile nach EN 354/355 (<i>im unmittelbaren Bereich einer Gefährdung</i>).
	Position der Steigsperre bzw. Endsicherung.
	Steigrichtung
	Richtig
	Falsch.
	Montage nicht abgeschlossen oder mangelhaft, Steigschutz eingeschränkt. Ggf. Bereichsweise.
	Montage abgeschlossen, Benutzung mit Auffängergerät EN 353-1 freigegeben. Ggf. mit Pfeil, Freigabe in Pfeilrichtung.
	Hyperlinks (grau hinterlegt)

1.3 Begriffserklärungen

Die folgenden Begriffserklärungen sowie die weiteren Produktbeschreibungen in diesem Kapitel sind keine technisch vollständigen Erläuterungen!

		Pos.	siehe Seite
Abgleitschutz-Kantung	Kantungen an den äußeren Enden des Trittleches, gem. ISO 14122-4 mind. 20 mm hoch.		18
Anschlagmöglichkeit	Möglichkeit zum Anlegen einer zusätzlichen Absturzsicherung, z.B. Sicherungsseil mit Bandfalldämpfer nach EN 354/355, direkt an der Steigleiter oder an bauseitigen Anschlagssystemen.		
Artikel	Einzelartikel (E) sind (vor-)montierte Bestell- und Liefereinheiten. Baugruppen (OB und B) sind aus Einzelartikeln gebildete Funktionseinheiten als Bestelleinheit. Lieferzeiten je nach Abruf und Wiederbeschaffungszeit.	OB, B, E	7, 15
Auffanggerät, mitlaufend	Mitlaufendes Auffanggerät mit einer selbsttätigen Blockierfunktion, die in der festen Führung (hier im C-Profil der LMB-Steigleiter) entlangläuft. Bestandteil Steigschutzeinrichtung, PSA.		11
Auffanglasche	Ausprägung im C-Profil der LMB-Steigleiter, die ebenso wie die eingestanzten Langlöcher als Auffangpunkt für das mitlaufende Auffanggerät dient. Teilung LMB-C-Profil= 1/2 x Trittabstand: LMB-Tr280CC = 140 mm; LMB-Tr273,3CC = 136,65 mm.		
Ausstiegsvorrichtung	Die LMB-Ausstiegsvorrichtung ermöglicht es, das mitlaufende Auffanggerät innerhalb eines Leiterstranges in das C-Profil einzuführen bzw. aus diesem zu entnehmen. Neue Variante als Zwischensegment!	B9 E25 – E28	12, 23, 24
Baugruppe	siehe Artikel	OB, B	7, 15
Befestigungsabstand	Abstand zwischen den Verschraubungen der Befestigungsbügel an der Steigleiter. Regulär lt. ISO 14122-4 sind 4 Trittabstände (LMB-Empfehlung): LMB-Tr280CC = 1120 mm; LMB-Tr273,3CC = 1093,2 mm. Max. für die LMB-Steigleitern = 1400 mm, auch mehrfach in Folge. Abstand zum C-Profil-Anfang und –Ende = max. 500 mm	BL	
Befestigungsabstand Teilung	Die Teilung für die Befestigung gerader Steigleitersegmente entspricht 1/2 Trittabstand: Bei Tr280 = 140 mm, bei Tr273,3 = 136,65 mm	t	18
Befestigungsbügel	Verbindung zwischen Befestigungsgrundlage und LMB-Steigleiter. Länge Befestigungsbügel = BBL	BB BBL	22
Befestigungsgrundlage	Tragfähiges Bauwerk, Gebäude, Anlage oder Untergestell, an welches die Steigleiter mit den Befestigungsbügeln angeschraubt wird (M16-8.8).		
Befestigungs-Distanzscheibe	Unterlegscheibe E8 (Ø30x4, EN 14399-6)– stellt den direkten Kontakt zwischen Befestigungsbügel und Befestigungsanker sicher. Altern. HLB16.	E8	22
Befestigungs-Stützhebel	Verringert die Auslastung der Befestigungsgrundlage bei Betonbauwerken, notwendig bei allen Bügellängen ab 210 mm. Option zum Ausgleich mit 2xM16.	E11 E12	
Befestigungsbügel Montagewinkel	Die Befestigungsbügel sind vorzugsweise am C-Profil auszurichten (0 oder 180 °), eine je nach Bügelvariante unterschiedlich große Abweichung ($\pm 5^\circ$ bzw. $\pm 30^\circ$) ist jedoch zulässig.	a	
C-Profil	Tragender Mittelholm der Steigleiter als Führung des mitlaufenden Auffanggerätes mit Langlöchern und Auffanglaschen.	(1)	18
C-Profil-Verbinder 2-Loch-Verbinder 3-Loch-Verbinder	Bauteil zum Verbinden der Steigleitern am Steigleiterstoß. Die LMB-C-Profil-Verbinder sind tragfähig, so dass auch kürzeste Leitersektionen mit normalen Befestigungsabständen montiert werden können.	B1 B6	16, 16, 19
cold climate (CC)	Ab 06-2013 sind alle LMB-Steigleiterkomponenten aus Werkstoffen mit Eignungsnachweis für -40°C hergestellt, Kennzeichnung CC für cold climate. Bauteile ohne CC-Kennzeichnung haben ein älteres Fertigungsdatum und sind bis -20°C zugelassen, siehe Montage-, Gebrauchs- und Wartungsanleitung Version 10-2012.	CC	14
Ebene Ausstieg	Gegen Absturz zu sichernde Ausstiegsstelle an der Steigleiter, z.B. am oberen Ende oder bei Ausstiegsvorrichtungen. Jede Ausstiegsstelle, die auch über einen anderen Zugang als die Steigleiter erreicht werden kann, gilt auch als Einstiegsstelle.	ea	19
Ebene Einstieg	Absturzsichere Einstiegsstelle an der Steigleiter, in der Regel Bodenebene. An jeder Einstiegstelle ist die Einschubsicherung sowie die Kennzeichnung anzubringen. Die Montage einer Steigsperre ist im Einzelfall zu prüfen.	ee	19
EC	Enercon GmbH	EC	
ESC	Enercon Service Center, zentrale Kontaktposition für technische Nachfragen bei Montage und Instandhaltung von Enercon-Windkraftanlagen. Sammelstelle für Fehler- und Lösungsmöglichkeiten.	ESC	25

Einschubsicherung	Seitlich am C-Profil montiertes Bauteil, welches das falsche Einsetzen des Auffanggerätes verhindert. Muss an jeder Ein- und Ausführstelle vorhanden sein. An der Ausstiegsvorrichtung bereits integriert.	B3	16, 16, 19
Einzelartikel	siehe Artikelliste	E	7, 15
Fußfreiraum	Eintrittsmaß zur Störkante, in der Regel die Turmwandung, auf der gesamten Auftrittsweite Trittbloch. Lt. ISO 14122-4 mind. 200 mm. Nur bei einzelnen Hindernissen mind. 150 mm, am Ruhepodest 100 mm.	Tt	
Kennzeichnung	Steigleitern sind Teil der Steigschutzeinrichtung und mit Kennzeichnungen und Warnhinweisen zu versehen.	B20 – B28	14, 16
Leitersegment	Ein Teilstück der LMB-Steigleiter, durch die Verbindung mit dem C-Profil-Verbinder entsteht der Steigweg.	E1 – E7	16
Leitersegment Standard	Gerades LMB-Steigleitersegment in den bevorzugten Produktionslängen. Standard für LMB-Tr280CC = 11 x 280 = 3080 mm, 13 x 280 = 3640 mm und 14 x 280 = 3920 mm; Standard für LMB-Tr273,3CC = 14 x 273,3 = 3826,2 mm.	E1, E2, E17; E3	16, 16, 18; 19
Leitersegment Versatz	LMB-Steigleitersegment mit 2 Biegungen, zum kurzfristigen horizontalen Versatz des Steigweges, z.B. Flanschumgehung. Standardversatz 250 mm.	E4 – E7, E16	20
Leitersegment Vormontiert	LMB-Steigleitersegment gerade oder mit Versatz + Sperrklinken oben und unten fest montiert.	E13 – E22	17
LMB	Wortmarke der Logaer Maschinenbau GmbH.	LMB	12, 25
Neigungswinkel Negatives Steigen	Der Neigungswinkel ist der Steigungswinkel der LMB-Steigleiter von der Lotrechten. Senkrecht = 90 °, mind. 75 °, max. 103,5 °.	a	20
Nennlänge	Nennlänge der LMB-Steigleitersegmente X mal Trittabstand, andere Längen möglich, max. Fertigungslänge = 4000 mm. Fertigungslänge = Nennlänge - 1 mm für Steigleiterstoß ± Fertigungstoleranz	L	18, 20
PSA	Schutzausrüstung, hier gegen Absturz, die vom Benutzer persönlich getragen und benutzt wird. Dies schließt ein gewisses Maß an eigenverantwortlicher Kontrolle (Zustand, Funktion und Instandhaltung) sowie eigenverantwortlichem Handeln ein.	PSA	2, 11, 14
Ruhepodest	Das LMB-Ruhepodest für Steigleitern ist ein klappbares Ruhepodest zum Anbau an den Mittelholm der LMB-Steigleitern. Der Abstand im Steigweg ist normabhängig, lt. EN 50308 (2004) max. 9 m.	B10	12, 23
Sonderhalter	Befestigung der LMB-Steigleiter bzw. der Befestigungsbügel am Bauwerk, die als Bestandteil der LMB-Steigleitern geprüft und zugelassen sind.	B101 B110	23
Sprachkürzel	Abkürzung der Sprachen nach ISO 639-1		1, 4
Steigleiter	Die LMB-Steigleiter ist eine ortsfeste Steigleiter aus tragendem Mittelholm, dem C-Profil, und beidseitigen Trittbereichen auf den angeschweißten Trittbereichen.		16, 18
Steigleiterstoß, Spaltmaß	Stelle, an der 2 Leitersegmente aneinander gesetzt werden, verbunden durch den C-Profil-Verbinder (B1, B6). Der Montagespaltmaß ist am Stoß auf 1 - 3 mm einzustellen, Messbereich sind die Schenkel rechts und links des C-Profils, diese sind die Lauffläche der Auffanggeräte. Nach den Setzvorgängen: 0 bis 3 mm.	s	19
Steigschutzsystem, Steigschutzeinrichtung	Schutzeinrichtung, bestehend aus dem LMB-C-Profil der Steigleitersegmente (inkl. C-Profil-Verbindungen und Befestigungen) sowie dem mitlaufenden Auffanggerät, als Einheit zertifiziert nach EN 353-1.		2, 11, 25
Steigsperre	Endsicherung, die an dem C-Profil angebracht ist, um zu verhindern, dass das Auffanggerät während eines normalen Aufstiegs oder Abstiegs unbeabsichtigt die Führung verlässt. Der Durchgang wird durch eine bewusste Handlung (Entriegeln) ermöglicht.	B2	3, 16, 16, 19
Steigsperre fest, Feste Steigsperre	Fest eingebaute Endsicherung, die verhindert, dass das Auffanggerät das C-Profil verlässt.	B4	15, 16, 19
Steigsperre für die Montage; Montagesteigsperre	Endsicherung ähnlich der Steigsperre B2, mit Einschubsicherung. Kann vorübergehend bei Montage- und Revisionsarbeiten eingebaut werden. Die Montagesteigsperre hat eine geringere Korrosionsschutzklasse als die Steigsperre B2, dies ist beim Verbleib im Steigweg zu beachten.	B16	19
Steigsperre – Steigsperrensystem mit Sperrklinken und Deaktivierungssätzen	Deaktivierbares Steigsperrensystem, als Endsicherung an jedem Steigleitersegment oder an jeder vormontierten Turmsektion oben und unten, für erhöhte Sicherheit während der Montage sowie bei Revisionsarbeiten. Ersetzt die bisher zur Montageabsicherung eingesetzten festen Steigsperren.	B11 - B15; B17 - B19.	17, 20
Steigrichtung	= Steigen nach oben, Richtungspfeil (z. B. auf dem Auffanggerät).	↑	3, 18-20
Trittabstand	Abstand zwischen zwei Trittbereichen, bei der Steigleiter LMB-Tr280CC = 280 mm, bei LMB-Tr273,3CC = 273,3 mm.	Tr	18
Trittbloch	Tritt der Steigleiter.	(2)	18
Überhängendes Steigen	Durch die Turmverjüngung und bei Hindernissen wie Turmflanschen entsteht ein überhängender Steigweg. Siehe auch Neigungswinkel.	a	20

Verschraubung	Alle LMB-Steigleiter-Bestandteile werden inkl. Befestigungselemente M12-8.8 (Verbindungen Steigleitersegment zum Anbauteil, z.B. Befestigungsbügel, C-Profil-Verbinder etc.) je nach Verschraubung Ausführung A, B oder C geliefert. Werden LMB-Steigleiterbestandteile ohne Verschraubung benötigt, ist der Artikelnummer die Kennzeichnung -F hinzuzufügen, z.B. 10026246-F.	-A; -B; -C -F	3, 15
Verstärkungsholm	Der LMB-Verstärkungsholm wird am C-Profil installiert. Der Holm ist als Unterkonstruktion der LMB-Steigleiter geprüft und zugelassen und ermöglicht freie Steigleiterenden an der Ausstiegsebene sowie größere Befestigungsabstände innerhalb der Steigleiter. E: Holm, Zwischenstück (min. 5x), Flachrundschrauben M12x110 und M12x130	B7; B8; E30; E31; E32; E33	19
Zwischensegment (Einzeltrittblech)	Kurzes LMB-Steigleitersegment mit nur einem Trittblech. LMB-Tr280CC = 1 x 280 = 280 mm LMB-Tr273,3CC = 1 x 273,3 = 273,3 mm	E9 E10	
Zwischensegment mit Überlänge	Kurzes LMB-Steigleitersegment (ein Trittblech) mit Überlänge 2 x 25 mm. LMB-Tr280CC = 1 x 280 + 2 x 25 mm = 330 mm LMB-Tr273,3CC = 1 x 273,3 + 2 x 25 mm = 323,3 mm	E23 E24	24

Pos.	Siehe 1.3	siehe Seite ☞
-A; -B; -C	Verschraubung	
B1	C-Profil-Verbinder Standard (2-Loch-Verbinder)	19
B2	Steigsperre	19
B3	Einschubsicherung	19
B4	Steigsperre fest, Feste Steigsperre	19
B6	C-Profil-Verbinder Lang (3-Loch-Verbinder)	19
B7 - B8	Verstärkungsholm Tr280 und Verstärkungsholm Tr273,3	21
B9	Ausstiegsvorrichtung	23
B10	Ruhepodest	23
B11 - B15, B17 – B19	Steigsperre – Steigsperrensystem mit Sperrklinken	17, 20
B16	Steigsperre für die Montage; Montagesteigsperre	19
B20 – B29	Kennzeichnung	
B101 - B102	Sonderhalter für Luftöffnung	23
B110 – B111	Sonderhalter Tripod	23
BB1 - BB36	Befestigungsbügel Standard	22
BB50 - BB54	Befestigungsbügel Lang	22
BB61 - BB66	Befestigungsbügel Verstellbar	22
BL	Befestigungsabstand	
BBL	Länge Befestigungsbügel	22
-CC	cold climate (CC)	14
E	Einzelartikel	15
ESC	Enercon Service Center	25
E1, E2, E3, E17	Steigleiter LMB-Standardsegmente	18
E4 – E7, E16	Steigleiter LMB mit Versatz	20
E8	Befestigungs-Distanzscheibe	22
E9 - E10	Zwischensegment (Einzeltrittblech) LMB-Tr280CC und LMB-Tr273,3CC	24
E11 – E12	Befestigungs-Stützhebel	
E13 – E22	LMB-Steigleitersegmente mit fest montierten Sperrklinken (LMB-Vormontage)	7, 15, 17
E23 - E24	Zwischensegment mit Überlänge 2 x 25 mm Tr280CC und Tr273,3CC	24
E25 – E28	Ausstiegsvorrichtung als Zwischensegment ohne und mit Überlänge	24
E30 – E33	Verstärkungsholm B7 - B8 Einzelteile	
ea	Ebene Ausstieg	19
EC	Enercon	
ee	Ebene Einstieg	19
L	Nennlänge	18, 20
s	Steigleiterstoß, Spaltmaß	19
Tr	Trittabstand	18
Tt	Fußfreiraum	

1.4 Artikelzuordnung

Einzelartikel (E) sind (vor-)montierte Bestell- und Liefereinheiten. Baugruppen (OB und B) sind aus Einzelartikeln gebildete Funktionseinheiten als Bestelleinheit.

Alle Artikel sind in den angegebenen Zeichnungen aufgeführt und können unter Benennung der Artikel-Nr. (Nr. + Verschraubung A, B oder C bzw. F ohne Verschraubung) oder unter der jeweiligen Enercon-SAP-Nr. bestellt werden.

Bsp.: C-Profil-Verbinder (B1) mit Verschraubung A: 10026246-A. Ohne Verschraubung: 10026246-F

Diese folgenden Listen sind eine nicht abschließende Übersicht.

Artikel, die regelmäßig angefordert werden, haben eine kurze Lieferzeit von Ø 4 Arbeitswochen.

Neue Artikel oder Artikel, die aufgrund unregelmäßiger Anforderungen nicht von LMB vorgehalten werden, haben je nach Fertigungs- bzw. Wiederbeschaffungszeit eine wesentlich längere Lieferzeit von mindestens 8 und bis zu 30 Arbeitswochen, genaue Daten liefern wir auf Ihre Artikelanfrage.

Pos.		Länge (mm)	Artikelnummer	Zeichnungsnummer	Enthält
OB	Oberbaugruppen, siehe Seite 7, 15, 16				Baugruppen und Einzelartikel
OB 1	Standardsegment LMB-Tr280CC 3080 mm mit 2-Loch-Verbinder	3080	10033268	021-0139-0Z01*	E1+B1
OB 2	Standardsegment LMB-Tr280CC 3080 mm mit Steigsperre unten	3080	10033269	021-0139-0Z02*	E1+B2+B3
OB 3	Standardsegment LMB-Tr280CC 3080 mm mit Steigsperre oben und 2-Loch-Verbinder	3080	10033270	021-0139-0Z03*	E1+B1+B2+B3
OB 4	Standardsegment LMB-Tr280CC 3080 mm mit fester Steigsperre und 2-Loch-Verbinder	3080	10033271	021-0139-0Z04*	E1+B1+B4
OB 5	Standardsegment LMB-Tr273,3CC 3826,2 mm mit 2-Loch-Verbinder	3826,2	10026203	021-1172-0Z01*	E2+B1
OB 6	Standardsegment LMB-Tr273,3CC 3826,2 mm mit Steigsperre unten	3826,2	10026207	021-1172-0Z02*	E2+B2+B3
OB 7	Standardsegment LMB-Tr273,3CC 3826,2 mm mit Steigsperre oben und 2-Loch-Verbinder	3826,2	10026208	021-1172-0Z03*	E2+B1+B2+B3
OB 8	Standardsegment LMB-Tr273,3CC 3826,2 mm mit fester Steigsperre und 2-Loch-Verbinder	3826,2	10026210	021-1172-0Z04*	E2+B1+B4
OB 9	Standardsegment LMB-Tr280CC 3640 mm mit 2-Loch-Verbinder	3640	20003709	021-0139-13Z01*	E3+B1
OB 10	Standardsegment LMB-Tr280CC 3640 mm mit Steigsperre unten	3640	20003710	021-0139-13Z02*	E3+B2+B3
OB 11	Standardsegment LMB-Tr280CC 3640 mm mit Steigsperre oben und 2-Loch-Verbinder	3640	20003711	021-0139-13Z03*	E3+B1+B2+B3
OB 12	Standardsegment LMB-Tr280CC 3640 mm mit fester Steigsperre und 2-Loch-Verbinder	3640	20003712	021-0139-13Z04*	E3+B1+B4
OB 13	Standardsegment LMB-Tr280CC 3920 mm mit 2-Loch-Verbinder	3920	20004467	021-0139-14Z01*	E17+B1
OB 14	Standardsegment LMB-Tr280CC 3920 mm mit Steigsperre unten	3920	20004468	021-0139-14Z02*	E17+B2+B3
OB 15	Standardsegment LMB-Tr280CC 3920 mm mit Steigsperre oben und 2-Loch-Verbinder	3920	20004469	021-0139-14Z03*	E17+B1+B2+B3
OB 16	Standardsegment LMB-Tr280CC 3920 mm mit fester Steigsperre und 2-Loch-Verbinder	3920	20004470	021-0139-14Z04*	E17+B1+B4

Pos.		(mm) (X x Tr)	Artikel- nummer	Zeichnungsnummer	Seite
E	Einzelartikel (kleinste Bestelleinheit)			Enthält ggf. Einzelteile	
E 1	Steigleiter LMB-Tr280CC Grundsegment Länge 3080 mm	3080 11 x 280	10033274	021-0139-S11*	18
E 2	Steigleiter LMB-Tr273,3CC Grundsegment Länge 3826,2 mm	3826,2 14 x 273,3	10025043	021-1172-S14*	18
E 3	Steigleiter LMB-Tr280CC Grundsegment Länge 3640 mm	3640 13 x 280	20002285	021-0139-S13*	18
E 17	Steigleiter LMB-Tr280CC Grundsegment Länge 3920 mm	3920 14 x 280	20004170	021-0139-S14*	18
E 4	Steigleitersegment LMB-Tr280CC mit Versatz +250 mm	3062 11 x 280	10033275	021-0139-0S02*	20
E 5	Steigleitersegment LMB-Tr280CC mit Versatz -250 mm	3062 11 x 280	10033276	021-0139-0S03*	20
E 16	Steigleitersegment LMB-Tr280CC mit Versatz -250 mm	3342 12 x 280	20003903	021-0139-03S12*	20
E 6	Steigleitersegment LMB-Tr273,3CC mit Versatz +250 mm	3807 14 x 273,3	10026214	021-1172-0S02*	20
E 7	Steigleitersegment LMB-Tr273,3CC mit Versatz -250 mm	3807 14 x 273,3	10026215	021-1172-0S03*	20
E 8	Distanzscheibe Befestigungsgrundlage (für Betonturm)	Ø30x4	10034358	W006-0016-E01* (EN 14399-6) (alternativ: HLB16)	22
E 9	Steigleitersegment LMB-Tr280CC Nur ein Trittblech.	280 1 x 280	20003173	021-0139-S01*	
E 10	Steigleitersegment LMB-Tr273,3CC Nur ein Trittblech.	273,3 1 x 273,3	20003174	021-1172-S01*	
E 11	Befestigungsstützhebel	160	20003428	W006-1001-0160-E01*	
E 12	Befestigungsstützhebel mit 2x M16	160	20003428-C	W006-1001-0160-Z01*	
E 13	Standardsegment LMB-Tr280CC Länge 3080 mm und fest montierten Sperrklinken	3080 11 x 280	20003823	021-0139-01Z01*	E1+B12+B13
E 14	Standardsegment LMB-Tr280CC Länge 3640 mm und fest montierten Sperrklinken	3640 13 x 280	20003831	021-0139-01Z01*	E3+B12+B13
E 15	Standardsegment LMB-Tr273,3CC Länge 3826,2 mm und fest montierten Sperrklinken	3826,2 14 x 273,3	20003834	021-1172-01Z01*	E2+B12+B13
E 18	Standardsegment LMB-Tr280CC Länge 3920 mm und fest montierten Sperrklinken	3920 14 x 280	20004367	021-0139-01Z01*	E17+B12+B13
E 19	Steigleitersegment LMB-Tr280CC mit Versatz +250 mm und fest montierten Sperrklinken	3062 11 x 280	20003829	021-0139-01Z01*	E4+B12+B13
E 20	Steigleitersegment LMB-Tr280CC mit Versatz -250 mm und fest montierten Sperrklinken	3062 11 x 280	20003830	021-0139-01Z01*	E5+B12+B13
E 21	Steigleitersegment LMB-Tr280CC mit Versatz -250 mm und fest montierten Sperrklinken	3342 12 x 280	20003832	021-0139-01Z01*	E16+B12+B13
E 22	Steigleitersegment LMB-Tr273,3CC mit Versatz -250 mm und fest montierten Sperrklinken	3807 14 x 273,3	20003835	021-0139-01Z01*	E7+B12+B13
E 23	Zwischensegment mit Überlänge LMB- Tr280CC Länge 330 mm	330 1x 280	20004471	021-0139-50S01*	24
E 24	Zwischensegment mit Überlänge LMB- Tr273,3CC Länge 323,3 mm	323,3 1x 273,3	20004472	021-1172-51S01*	24
E 25	Ausstiegsvorrichtung Tr280CC als Zwischensegment	560 2x 280	20004473	021-1037-10Z*	24
E 26	Ausstiegsvorrichtung Tr273,3CC als Zwischensegment	545,6 2x 273,3	20004474	021-1037-11Z*	24
E 27	Ausstiegsvorrichtung Tr280CC als Zwischensegment mit Überlänge	610 2x 280	20004475	021-1037-50Z*	24
E 28	Ausstiegsvorrichtung Tr273,3CC als Zwischensegment mit Überlänge	595,6 2x 273,3	20004476	021-1037-51Z*	24
E 30	Holm Tr280CC u. Tr273,3CC	2360	10048046	021-0139-1172-0E07*	
E 31	Zwischenstück	25x25x80	10048139	W011-0001-0030-E01*	
E 32	LMB-Schraube für E30+E31+BB	M12x130	20001287	021-0139-1172-B02*	
E 33	LMB-Schraube für E30+E31	M12x110	20001286	021-0139-1172-B01*	

Pos.	Baugruppen	(mm)	Artikelnummer	Zeichnungsnummer	Seite ^{GF}
B				* Für den aktuellen Index	Enthält Einzelartikel
B 1	Standard-C-Profil-Verbinder (2-Loch-Verbinder)	180	10026246	W008-0001-0180-Z01*	19
B 2	Steigsperr	Ø10	10032891	W010-0001-0010-Z01*	19
B 3	Einschubsicherung	links	10000112	W009-0001-0050-Z01*	19
B 4	Feste Steigsperr	M12	10033492	W010-0002-0012-Z01*	19
B 6	Langer C-Profil-Verbinder (3-Loch-Verbinder)	317	10049808	W008-0002-0317-Z01*	19
B 7	Verstärkungsholm für Tr280	2410	10033285	021-0139-0Z07*	21
B 8	Verstärkungsholm für Tr273,3	2360	10033286	021-1172-0Z07*	21
B 9	Ausstiegsvorrichtung	180	10026792	021-1037-0Z*	23
B 10	Ruhepodest	300x350	10001084	021-1018-0Z*	23
B 11	Deaktivierungssatz für Zwischensegmente	1600	20004461	W010-0094-0007-06Z*	
B 12	Sperrklinke unten	M12	20003142	W010-0094-0007-01Z*	17
B 13	Sperrklinke oben	M12	20003141	W010-0094-0007-02Z*	17
B 14	Deaktivierungssatz für 2-Loch-Verbinder	800	20003143	W010-0094-0007-03Z*	17
B 15	Deaktivierungssatz für 3-Loch-Verbinder	800	20003144	W010-0094-0007-04Z*	17
B 16	Montagesteigsperr	rot	20000556	W010-0091-0010-Z01*	19
B 17	Deaktivierungssatz Nachrüsten für 2-Loch-Verbinder	800	20004257	W010-0094-0007-13Z*	17
B 18	Deaktivierungssatz Nachrüsten für 3-Loch-Verbinder	800	20004258	W010-0094-0007-14Z*	17
B 19	Deaktivierungssatz Nachrüsten für Zwischensegmente	1600	20004463	W010-0094-0007-16Z*	
B 30	Sperrmodul für den Steigweg, 2 Sperrklinken + 2 Sperr-/ Warnschilder	-	20004580	W010-0094-0008-0Z	20
B 102	Sonderhalter für Luftöffnung	für R1587	20000843	W006-0007-1587-Z01*	23
B 110	Sonderhalter Tripod	357-485 mm, 8,4°	20000844	014-1315-02Z01*	23
B 111	Sonderhalter Tripod fix	300 mm, ± 8,4°	20004180	014-1315-04Z01*	23

Pos.	Baugruppen		Artikelnummer	Seite ^{GF}
B				Enthält Einzelartikel
B 20	Kennzeichnungsaufkleber Warnungen geänderter Trittabstand	en / de	20003251-DeEn**	
B 21	Kennzeichnungsaufkleber CE LMB-Tr280CC / Tr273,3CC (-40°C)	en / de	20003426-DeEn**	
B 21a	Kennzeichnungsaufkleber CE - Nachrüsten LMB-Tr280 / Tr273,3 (-20°C) LMB-Tr280CC / Tr273,3CC (-40°C)	en / de	20001986-DeEn**	
B 24	Kennzeichnungsaufkleber CSA LMB-Tr280CC / Tr273,3CC (-40°C)	en / fr	20003427-FrEn**	
B 24a	Kennzeichnungsaufkleber CSA - Nachrüsten LMB-Tr280 / Tr273,3 (-20°C) LMB-Tr280CC / Tr273,3CC (-40°C)	en / fr	20003423-FrEn**	
B 29	Kennzeichnungsaufkleber CE-2002 LMB-Tr280CC / Tr273,3CC (-40°C)	en / de	20003424DeEn**	
B 29a	Kennzeichnungsaufkleber CE-2002 - Nachrüsten LMB-Tr280 / Tr273,3 (-20°C) LMB-Tr280CC / Tr273,3CC (-40°C)	en / de	20003422-DeEn**	

** = Kennzeichnungsaufkleber:

20003251	-	DeEn	-	
LMB-Artikelnummer	-	Sprachkürzel (~ ISO 639-1), siehe Seite 4	-	Für alle LMB-Tr: Montagejahr zum Ausschneiden

Pos.		Länge BBL (mm)	Artikel- nummer	Zeichnungsnummer.	Enthält
BB	Baugruppe Befestigungsbügel	Zwischenmaße möglich.		* Für aktuellen Index	Siehe Seite 22
BB 1	Befestigungsbügel	110	10048040	W006-0001-0110-Z01*	M12 (A, B o. C)
BB 2	Befestigungsbügel	160	10026239	W006-0001-0160-Z01*	M12 (A, B o. C)
BB 3	Befestigungsbügel	170	10026223	W006-0001-0170-Z01*	M12 (A, B o. C)
BB 4	Befestigungsbügel	180	10026224	W006-0001-0180-Z01*	M12 (A, B o. C)
BB 5	Befestigungsbügel	190	10026225	W006-0001-0190-Z01*	M12 (A, B o. C)
BB 6	Befestigungsbügel	200	10026227	W006-0001-0200-Z01*	M12 (A, B o. C)
BB 7	Befestigungsbügel	210	10026228	W006-0001-0210-Z01*	M12 (A, B o. C)
BB 8	Befestigungsbügel	220	10026229	W006-0001-0220-Z01*	M12 (A, B o. C)
BB 9	Befestigungsbügel	230	10026230	W006-0001-0230-Z01*	M12 (A, B o. C)
BB 10	Befestigungsbügel	240	10026231	W006-0001-0240-Z01*	M12 (A, B o. C)
BB 11	Befestigungsbügel	250	10026232	W006-0001-0250-Z01*	M12 (A, B o. C)
BB 12	Befestigungsbügel	260	10026233	W006-0001-0260-Z01*	M12 (A, B o. C)
BB 13	Befestigungsbügel	270	10026234	W006-0001-0270-Z01*	M12 (A, B o. C)
BB 14	Befestigungsbügel	280	10026235	W006-0001-0280-Z01*	M12 (A, B o. C)
BB 15	Befestigungsbügel	290	10026236	W006-0001-0290-Z01*	M12 (A, B o. C)
BB 16	Befestigungsbügel	300	10026237	W006-0001-0300-Z01*	M12 (A, B o. C)
BB 17	Befestigungsbügel	310	20002110	W006-0001-0310-Z01*	M12 (A, B o. C)
BB 18	Befestigungsbügel	320	20001100	W006-0001-0320-Z01*	M12 (A, B o. C)
BB 19	Befestigungsbügel	330	20003772	W006-0001-0330-Z01*	M12 (A, B o. C)
BB 20	Befestigungsbügel	340	20004160	W006-0001-0340-Z01*	M12 (A, B o. C)
BB 21	Befestigungsbügel	350	20004161	W006-0001-0350-Z01*	M12 (A, B o. C)
BB 22	Befestigungsbügel	360	20003773	W006-0001-0360-Z01*	M12 (A, B o. C)
BB 23	Befestigungsbügel	370	20004162	W006-0001-0370-Z01*	M12 (A, B o. C)
BB 24	Befestigungsbügel	380	20004163	W006-0001-0380-Z01*	M12 (A, B o. C)
BB 25	Befestigungsbügel	390	20003603	W006-0001-0390-Z01*	M12 (A, B o. C)
BB 26	Befestigungsbügel	400	20003604	W006-0001-0400-Z01*	M12 (A, B o. C)
BB 27	Befestigungsbügel	410	10026238	W006-0001-0410-Z01*	M12 (A, B o. C)
BB 28	Befestigungsbügel	420	20003488	W006-0001-0420-Z01*	M12 (A, B o. C)
BB 29	Befestigungsbügel	430	20003489	W006-0001-0430-Z01*	M12 (A, B o. C)
BB 30	Befestigungsbügel	440	20003604	W006-0001-0440-Z01*	M12 (A, B o. C)
BB 31	Befestigungsbügel	450	20001349	W006-0001-0450-Z01*	M12 (A, B o. C)
BB 32	Befestigungsbügel	460	20003186	W006-0001-0460-Z01*	M12 (A, B o. C)
BB 33	Befestigungsbügel	470	20003187	W006-0001-0470-Z01*	M12 (A, B o. C)
BB 34	Befestigungsbügel	480	20003188	W006-0001-0480-Z01*	M12 (A, B o. C)
BB 35	Befestigungsbügel	490	20003189	W006-0001-0490-Z01*	M12 (A, B o. C)
BB 36	Befestigungsbügel	500	20002239	W006-0001-0500-Z01*	M12 (A, B o. C)
BB 50	Langer Befestigungsbügel	160	10026244	W006-0004-0160-Z01*	M12 (A, B o. C)
BB 54	Langer Befestigungsbügel	200	20000612	W006-0004-0200-Z01*	M12 (A, B o. C)
BB 61	Verstellbarer Befestigungsbügel kurz 0°	185-280	20003194	W006-0008-0280-Z01*	M12 (A, B o. C)
BB 62	Verstellbarer Befestigungsbügel kurz 8,4°	185-280	10046226	W006-0005-0280-Z01*	M12 (A, B o. C)
BB 63	Verstellbarer Befestigungsbügel mittel 0°	270-380	20002500	W006-0008-0380-Z01*	M12 (A, B o. C)
BB 64	Verstellbarer Befestigungsbügel mittel 8,4°	270-380	10042574	W006-0005-0380-Z01*	M12 (A, B o. C)
BB 65	Verstellbarer Befestigungsbügel lang 0°	370-500	20002195	W006-0008-0500-Z01*	M12 (A, B o. C)
BB 66	Verstellbarer Befestigungsbügel lang 8,4°	370-500	20002194	W006-0005-0500-Z01*	M12 (A, B o. C)

2 Produktbeschreibung

2.1 Allgemein



Der Inhaber des **CE**-Zertifikats für die gesamte Steigschutzeinrichtung ist der Hersteller des Auffanggerätes. Dieser übernimmt die Zertifizierung gemäß PSA-Richtlinie **89/686/EWG** nach **EN 353-1:2002 + CNB/P/11.073**.

Der Inhaber des **CSA**-Zertifikats für die gesamte Steigschutzeinrichtung ist der Hersteller des Auffanggerätes. Dieser übernimmt die Zertifizierung gemäß Standard **Z259.2.1**.

In nicht-EU-Staaten, welche das Sicherheitsniveau der **EN 353-1:2002** (ohne Zusatzprüfungen) weiterhin akzeptieren, können diese Auffanggeräte bis zum Ablauf der jeweiligen Einsatztauglichkeit* weiter verwendet werden.

(* = siehe Herstellerhinweise) (siehe auch 2.1.1.1.)



Steigleitern besitzen kein separates CE- oder CSA-Zeichen, sie sind Bestandteil der Steigschutzeinrichtung. Die Steigschutzeinrichtung ist auf der Steigleiter inklusive CE- bzw. CSA-Zeichen gekennzeichnet. Weitere Zertifizierungen sind möglich, siehe Kapitel 1.

2.1.1 zugelassen als Steigschutzeinrichtung mit



Railstop RS S-05
Railstop RS S-05 CSA

Bornack GmbH & Co. KG
Bustadt 9
D – 74360 Ilfeld
www.bornack.de



CE 0158



Das Auffanggerät RS S-05 wurde zusammen mit den LMB-Sicherheitssteigleitern als Steigschutzsystem nach EN 353-1:2002 + CNB/P/11.073 zertifiziert, das System erfüllt alle Anforderungen der PSA-Richtlinie 89/686/EWG und ist in der EU zugelassen, Konformitätskennzeichnung CE0158.

Das Auffanggerät RS S05-CSA wurde zusammen mit den LMB-Sicherheitssteigleitern als Steigschutzsystem nach Z259.2. 1 zertifiziert, Konformitätskennzeichnung CSA.



SKYTAC-SPEED

Skylotec GmbH
Im Bruch 11-15
D- 56567 Neuwied
www.skylotec.de



CE 0123



Das Auffanggerät SKYTAC-SPEED wurde zusammen mit den LMB-Sicherheitssteigleitern als Steigschutzsystem nach EN 353-1:2002 + CNB/P/11.073 zertifiziert, das System erfüllt alle Anforderungen der PSA-Richtlinie 89/686/EWG und ist in der EU zugelassen, Konformitätskennzeichnung CE0123.

Zur Info:

MKL-Technik Twinstop

MKL-Technik GmbH
Am Langacker 20
D- 95233 Helmbrechts
www.mkl-technik.de



CE 0123



Das Auffanggerät Twinstop wurde zusammen mit den LMB-Sicherheitssteigleitern als Steigschutzsystem nach EN 353-1:2002 + CNB/P/11.073 geprüft. Twinstop erfüllt alle Anforderungen der PSA-Richtlinie 89/686/EWG und ist in der EU zugelassen, Konformitätskennzeichnung CE0123.



Die Funktion dieses Auffanggerätes auf den LMB-Sicherheitssteigleitern ist allerdings nur mit Sonderverschraubungen, wie z. B. der LMB-Flachkopfschraube gewährleistet, Umsetzung auf Anfrage.

Fig. 2-1: LMB-Flachkopfschraube

2.1.1.1 CE-2002

	<p>Bis zum Beschluss 2010/170/EU waren noch die folgenden Auffanggeräte mit den LMB-Steigleitern als Steigschutzsystem nach EN-353-1 zertifiziert: Diese erfüllten die zusätzlichen Anforderungen gemäß CNB/P/11.073 jedoch nicht und müssen innerhalb der EU dem Gebrauch als PSA entzogen werden!</p>	
	<ul style="list-style-type: none"> • Railstop RS S02 Bornack GmbH (www.bornack.de) 	
	<ul style="list-style-type: none"> • Skytac und Skytac-L Skylotec GmbH (www.skylotec.de) 	
	<ul style="list-style-type: none"> • Climbttec SHE-Solution Bergmann GmbH & Co. KG (www.she-solution.de) 	

2.1.2 Leitersegmente und Zubehör



Logaer Maschinenbau GmbH

Mühlenweg 2d
D - 26789 Leer
www.logaer-maschinenbau.de

Die **Sicherheitssteigleitern** sind von der Prüf- und Zertifizierungsstelle im DGUV-Test auf ihre Normkonformität geprüft und entsprechend gekennzeichnet, siehe auch Kapitel 5.



DGUV Test
Prüf- und Zertifizierungsstelle HL
Fachbereich Handel und Logistik
Postfach 1208
D - 53002 Bonn
www.dguv.de



Sicherheitssteigleiter LMB-Tr280CC und LMB-Tr273,3CC
Bestandteil der DGUV-Zertifizierung nach ISO 14122 Teil 4.
Bestandteil der CE-Zertifizierungen nach EN 353 Teil 1.

LMB-Ausstiegsvorrichtung,
Bestandteil der CE-Zertifizierungen.

LMB-Ruhepodest,
Bestandteil der DGUV-Zertifizierungen.

Die hier beschriebenen Steigleitern sowie die Zubehör-Baugruppen besitzen keine rostanfälligen Teile und bestehen aus feuerverzinktem und nicht-rostendem Stahl.

Alle Bauteile können in auch in Küstenregionen und bei hoher Luftfeuchtigkeit eingesetzt werden.

Die **Logaer Maschinenbau** GmbH gibt bei sachgemäßer Verwendung der Sicherheitssteigleiter nebst Zubehör eine umfassende Gewährleistung von 24 Monaten, darüber hinaus wird jeder Schadensfall lebenslang auf eine mögliche Kulanz geprüft.



Einsatztemperaturbereiche

Für den Festigkeitsnachweis berücksichtigte Temperaturen:

- LMB-Tr280 und LMB-Tr273,3: +150 bis -20 °C
→ Ende Baujahr 06-2013!
- LMB-Tr280CC und LMB-Tr273,3CC: +150 bis -40°C.

Grenzfaktoren: Abnehmende elastische Materialeigenschaften des Stahles bei hohen Temperaturen, zunehmende Versprödung bei niedrigen Temperaturen.



Sicherheitshinweise



Tiefe Temperaturen führen zu sprödem Bruchverhalten.

Das Betreten der Steigleitern LMB-Tr280 und LMB-Tr273,3 ist ab einer Umgebungstemperatur von unter -20°C zu untersagen!

Das Betreten der Steigleitern LMB-Tr280CC und LMB-Tr273,3CC ist ab einer Umgebungstemperatur von unter -40°C zu untersagen!

Das Betreten der Sicherheitssteigleitern LMB-Tr280 und LMB-Tr273,3 kann, unabhängig vorheriger Temperaturbedingungen, bei einer Umgebungstemperatur oberhalb von -20 °C wieder gestattet werden.

Das Betreten der Sicherheitssteigleitern LMB-Tr280CC und LMB-Tr273,3CC kann, unabhängig vorheriger Temperaturbedingungen, bei einer Umgebungstemperatur oberhalb von -40 °C wieder gestattet werden.

Für die erste Benutzung nach der temperaturbedingten Sperrung empfehlen wir eine entsprechend vorsichtige Begehung mit Sichtprüfung.

Angaben für den Benutzer auf den Kennzeichnungen

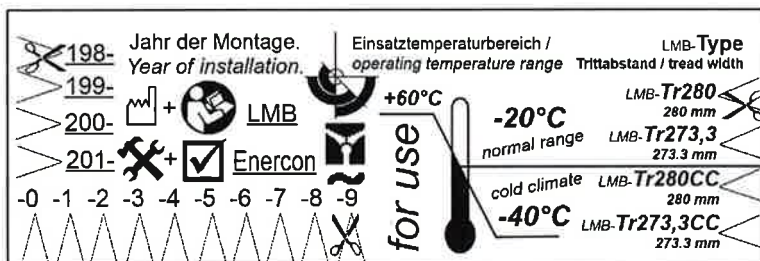

Fig. 2-2, B21a-2

Die obere Temperaturbegrenzung von + 60 °C richtet sich in erster Linie an die Sicherheit des Benutzers. Durch zu hohe Umgebungstemperaturen wird die physische Kondition eingeschränkt, dies kann zu Gefährdungen führen!

Falls unter Berücksichtigung lokaler Gegebenheiten oder nationale Unfall-Verhütungsvorschriften zur Absicherung des Benutzers von dieser Empfehlung abgewichen werden muss (z.B. -5°C / +40°C), kann dies durch entsprechende Angaben bereits auf der Kennzeichnung berücksichtigt werden.



Zu beachten sind aber in jedem Fall auch die Produktinformationen der verwendeten Auffangeinrichtung, des Auffanggurtes und der weiteren PSA gegen Absturz!

Zu den Artikeln: Baugruppen und Einzelartikel

Die Artikel der LMB-Steigleitern nebst Zubehör sind in Oberbaugruppen, Baugruppen und Einzelartikel aufgeteilt. Siehe Kapitel 1.4.

Die entsprechend angegebenen Positionsnummern (siehe auch Kapitel 1.3) wurden in dieser Anleitung verwendet und an die bildliche Darstellung angezogen.

Oberbaugruppen sind Zusammenstellungen von Baugruppen und Einzelteilen, die zusammen eine Funktion erfüllen, im Zusammenbau also eine Funktionseinheit bilden.

Sie sind in den angegebenen Zeichnungen aufgeführt und können unter Benennung der Artikel-Nr. (Nr., siehe Kapitel 1.4 + A, B oder C für die Verschraubung bzw. F ohne Verschraubung) oder unter der jeweiligen Enercon-SAP-Nr. bestellt werden.

Oberbaugruppen OB und Baugruppen B sind derzeit nicht vormontiert, die Montage (bzw. Vormontage) erfolgt nach dieser Anleitung. Geliefert werden Einzelartikel, in entsprechender Stückzahl zusammengefasst. (Ausblick siehe Kapitel 2.2.1)

Einzelartikel E sind einzelne Bauteile oder bereits fertig (vor-) montierte Zusammenstellungen, zu diesen zählen auch die mit den Sperrklinken (B12, B13) vormontierte Steigleitersegmente (E13 – E28).

Wenn Sie die Baugruppenstruktur nicht nutzen möchten oder Einzelnes nachbestellen, bilden die Einzelartikel die jeweils kleinste Bestelleinheit.

Artikel, die regelmäßig angefordert werden, haben eine kurze Lieferzeit von Ø 4 Arbeitswochen.

Neue Artikel oder Artikel, die aufgrund unregelmäßiger Anforderungen nicht von LMB vorgehalten werden, haben je nach Fertigungs- bzw. Wiederbeschaffungszeit eine wesentlich längere Lieferzeit von mindestens 8 und bis zu 30 Arbeitswochen, genaue Daten liefern wir auf Ihre Artikelanfrage.

Achtung Bestellangaben: Keine Baugruppen oder Einzelartikel auflisten, die Sie bereits mit einer Oberbaugruppen bestellt haben!

Tab. 2-1	Fig. 2-2,			
Steigleiter Grundaufbau	Positionsnummer			
Benennung	Tr280 3080 mm	Tr280 3640 mm	Tr280 3920 mm	Tr273,3 3826,2 mm
Standardsegment mit C-Profil-Verbinder (2-Loch-Verbinder)	OB1	OB9	OB13	OB5
Steigleiter mit Steigsperr unten (ee)	OB2	OB10	OB14	OB6
Steigleiter mit Steigsperr oben (ea)	OB3	OB11	OB15	OB7
Steigleiter mit fester Steigsperr oben (ea)	OB4	OB12	OB16	OB8
Standard Steigleitersegment	E1	E3	E17	E2
Vormontiert mit Sperrklinken	E13	E14	E18	E15
Standard C-Profil-Verbinder (2-Loch-Verbinder)	B1			
Steigsperr	B2			
Einschubsicherung	B3			
Feste Steigsperr	B4			
Satz Kennzeichnungsaufkleber	B21 bis B29			
Langer C-Profil-Verbinder (3-Loch-Verbinder)	B6			
Sperrklinke oben	B13			
Sperrklinke unten	B12			
Deaktivierungssatz 2-Loch-Verbinder	B14			
Deaktivierungssatz 3-Loch-Verbinder	B15			
siehe auch	Kapitel 1.3 und 1.4			

2.2 LMB-Sicherheitssteigleiter

Oberbaugruppen

OB1 (OB5/OB9/OB13) OB2 (OB6/OB10/OB14) OB3 (OB7/OB11/OB15) OB4 (OB8/OB12/OB16)

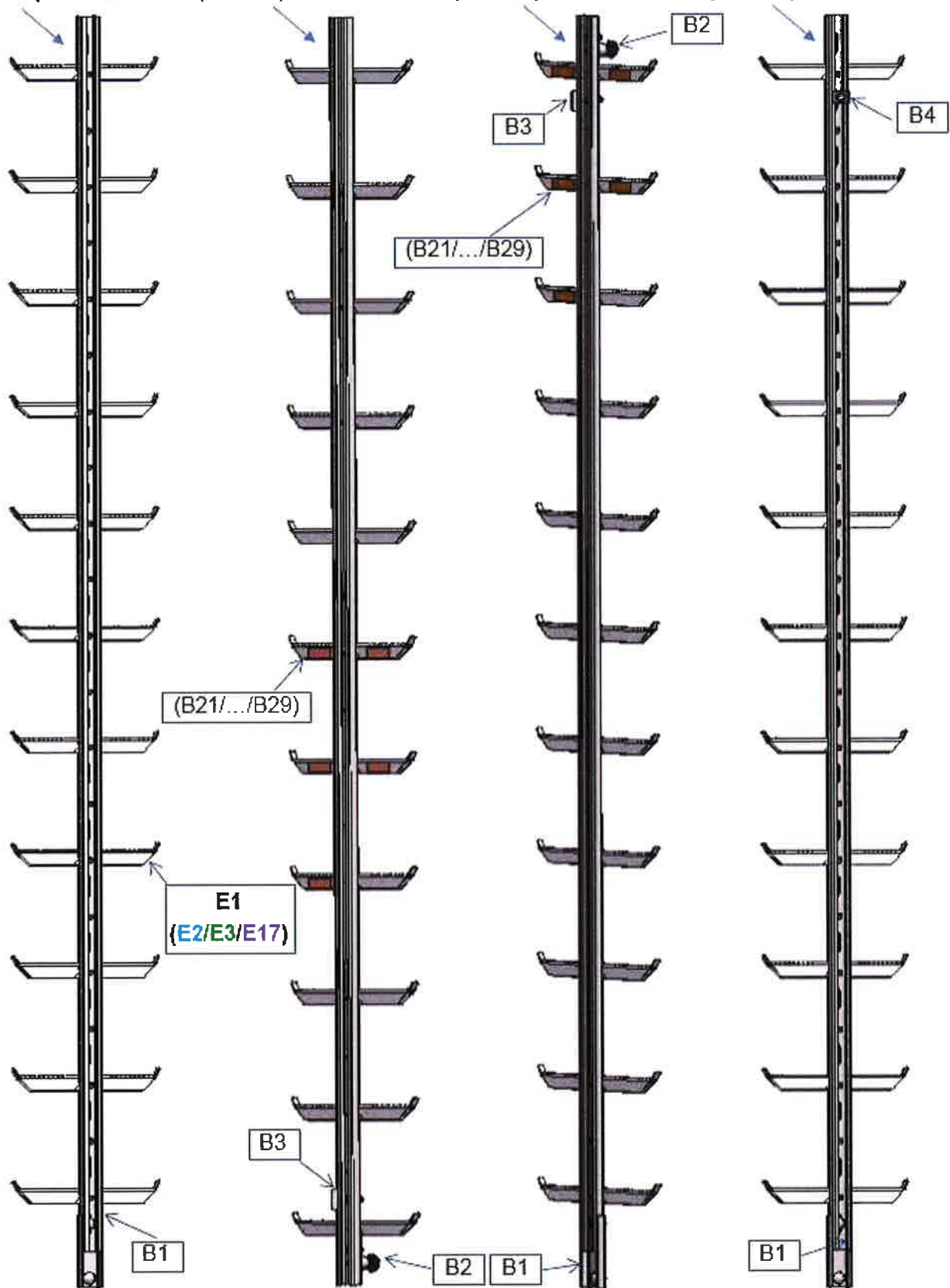

Fig. 2-3, Oberbaugruppen

2.2.1 LMB-Vormontage mit Sperrklinken-System

Die werkseitige Vormontage gewährleistet den funktionell überprüften Einbau der fest montierten Sperrklinken B12 und B13 mit allen Standardsegmenten (E1, E2, E3, E17) und den Steigleitersegmenten mit Versatz (E4, E5, E7, E16):

E 13	Standardsegment LMB-Tr280CC Länge 3080 mm E1+B12+B13
E 14	Standardsegment LMB-Tr280CC Länge 3640 mm E2+B12+B13
E 15	Standardsegment LMB-Tr273,3CC Länge 3826,2 E3+B12+B13
E 18	Standardsegment LMB-Tr280CC Länge 3920 mm E17+B12+B13
E 19	Steigleitersegment LMB-Tr280CC mit Versatz +250 mm E4+B12+B13
E 20	Steigleitersegment LMB-Tr280CC mit Versatz -250 mm E5+B12+B13
E 21	Steigleitersegment LMB-Tr280CC mit Versatz -250 mm E7+B12+B13
E 22	Steigleitersegment LMB-Tr273,3CC mit Versatz -250 mm E16+B12+B13

Lieferung auf Europool-Paletten mit Distanzstreben aus Polystyrol (Hartschaum):
Standardsegmente 7 Stück pro Lage, max. 28 Stück pro Paket.

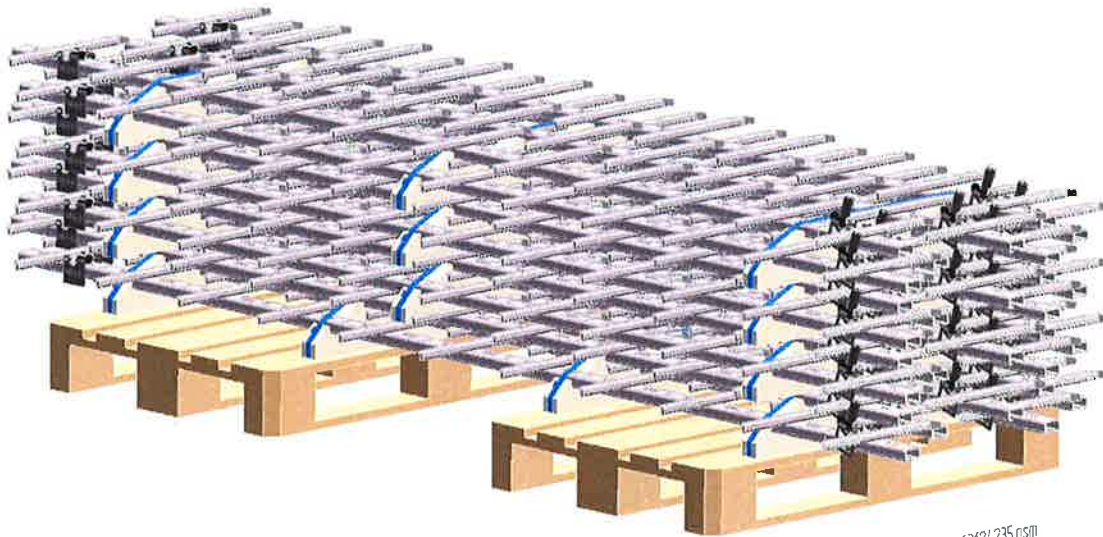

Fig. 2-4, LMB-Vormontage

Steigleitersegmente mit Versatz 7 Stück pro Lage, max. 21 Stück pro Paket.

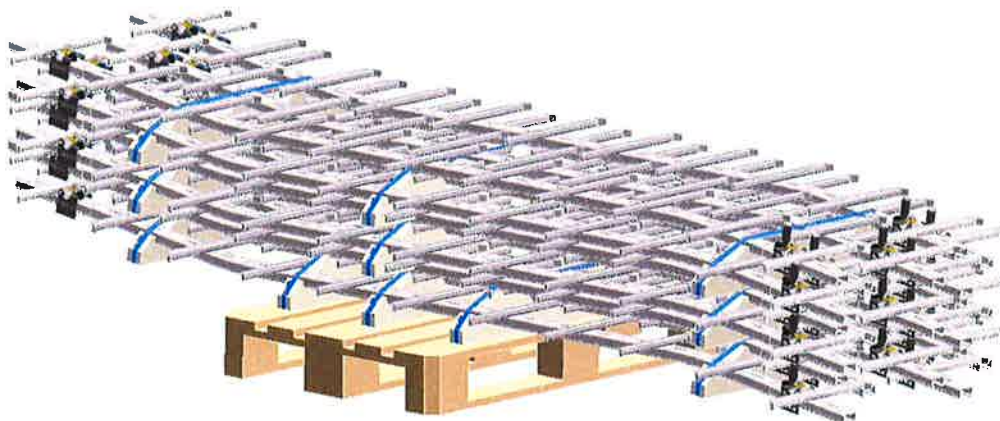

Fig. 2-6, LMB-Vormontage

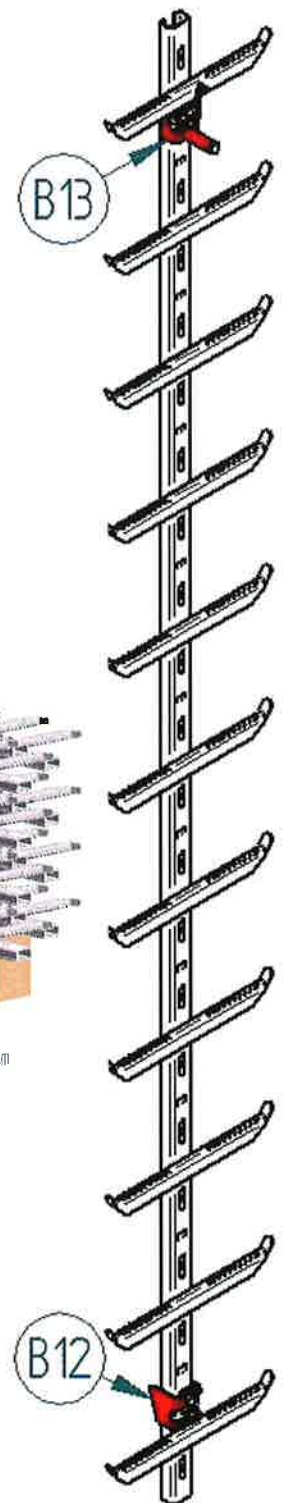

Fig. 2-5, E13

LMB-Leitersegment Standard

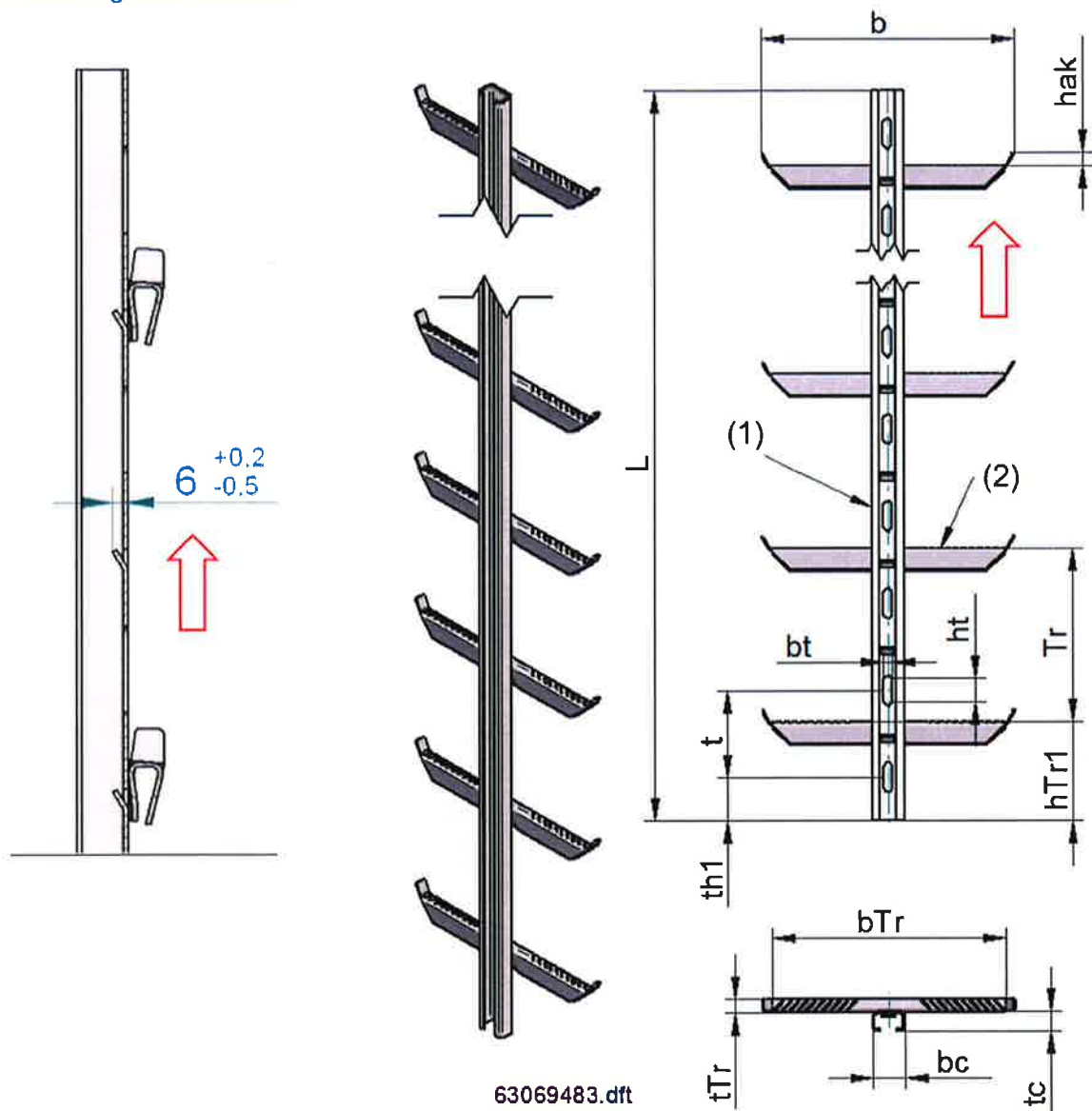
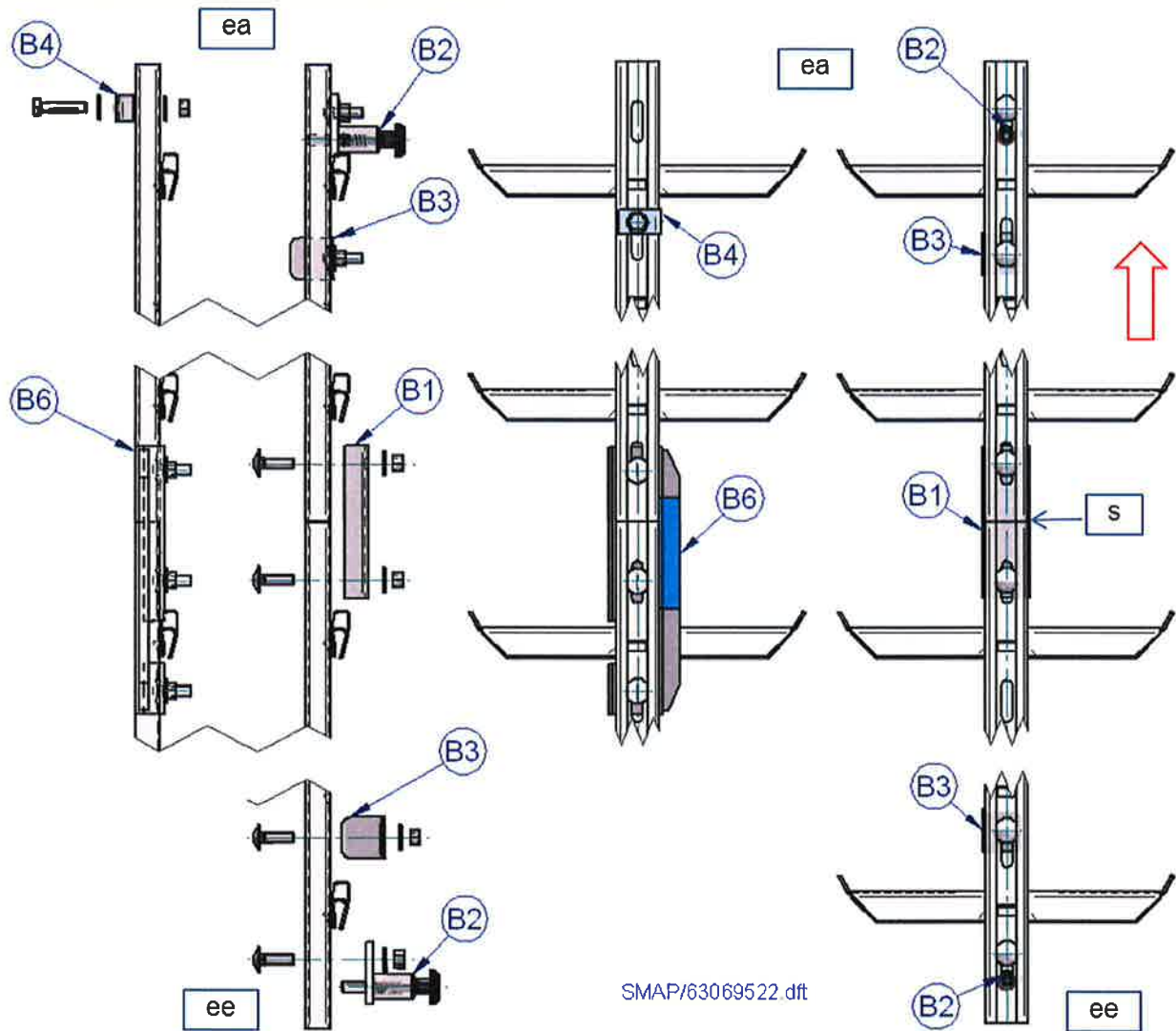

Fig. 2-7, LMB-Steigleiter

Tab. 2-2	Leitersegment Standard	E1 (mm)	E2 (mm)	E3 (mm)	E17 (mm)
(1)	C-Profil				
(2)	Trittlech	11x	14x	13x	14x
Tr	Steigleitertyp	LMB-Tr280CC	LMB-Tr273,3CC	LMB-Tr280CC	LMB-Tr280CC
L	Nennlänge	3080	3826,2	3640	3920
t	Teilung Lochbild im C-Profil	140	136,65	140	140
b	Breite			400	
hak	Abgleitschutz-Kantung			20	
hTr1	Trittlech 1 – C-Profil unten			155	
bTr	Trittbreite			365	
tTr	Trittlechtiefe			20	
bc	Breite C-Profil			50	
tc	Tiefe C-Profil			30	
ht	Langloch			36,5	
bt	Langloch			13,5	
th1	Langloch 1			68,5	

LMB-Steigleiter oben, unten, Steigleiterstoß



SMAP/63069522.dft

Fig. 2-8, LMB-Steigleiter

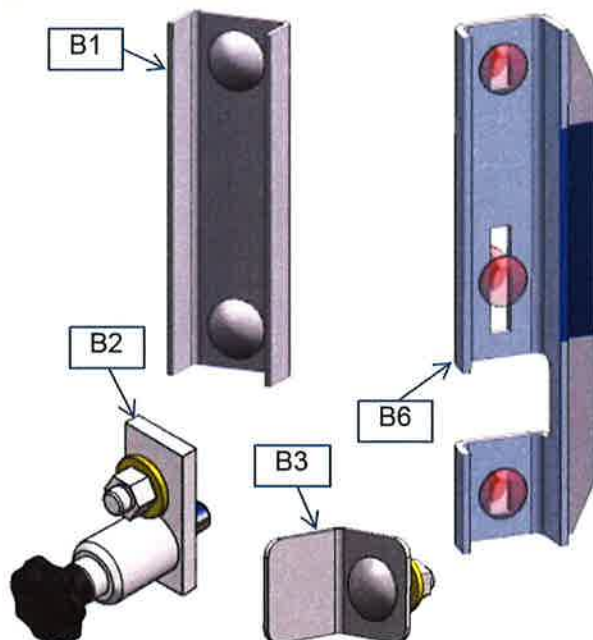

Fig. 2-9, LMB-Steigleiter

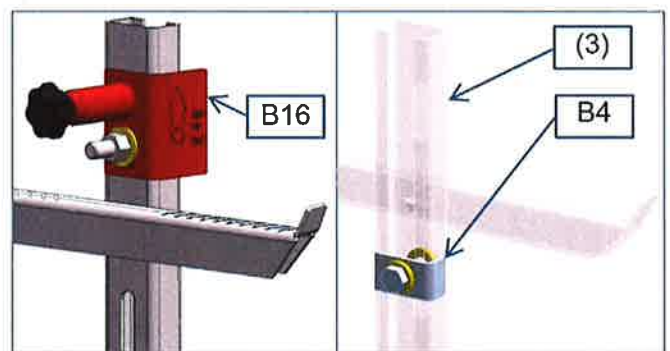

Fig. 2-10, LMB-Steigleiter

Tab. 2-3	siehe auch Tab. 2-1 + Kapitel 1.3
s	Steigleiterstoß (bei Montage 1 - 3 mm, Messbereich Schenkel rechts und links des C-Profiles = Laufflächen der Auffanggeräte)
ea	Oberes Ende des Steigweges
ee	Unteres Ende des Steigweges
(3)	B4 wird bei Vormontage im 2. Langloch montiert, so kann ggf. der C-Profil-Verbinde (1) oben montiert werden.

LMB-Sperrklinken aktiv

LMB-Sperrklinken deaktiviert

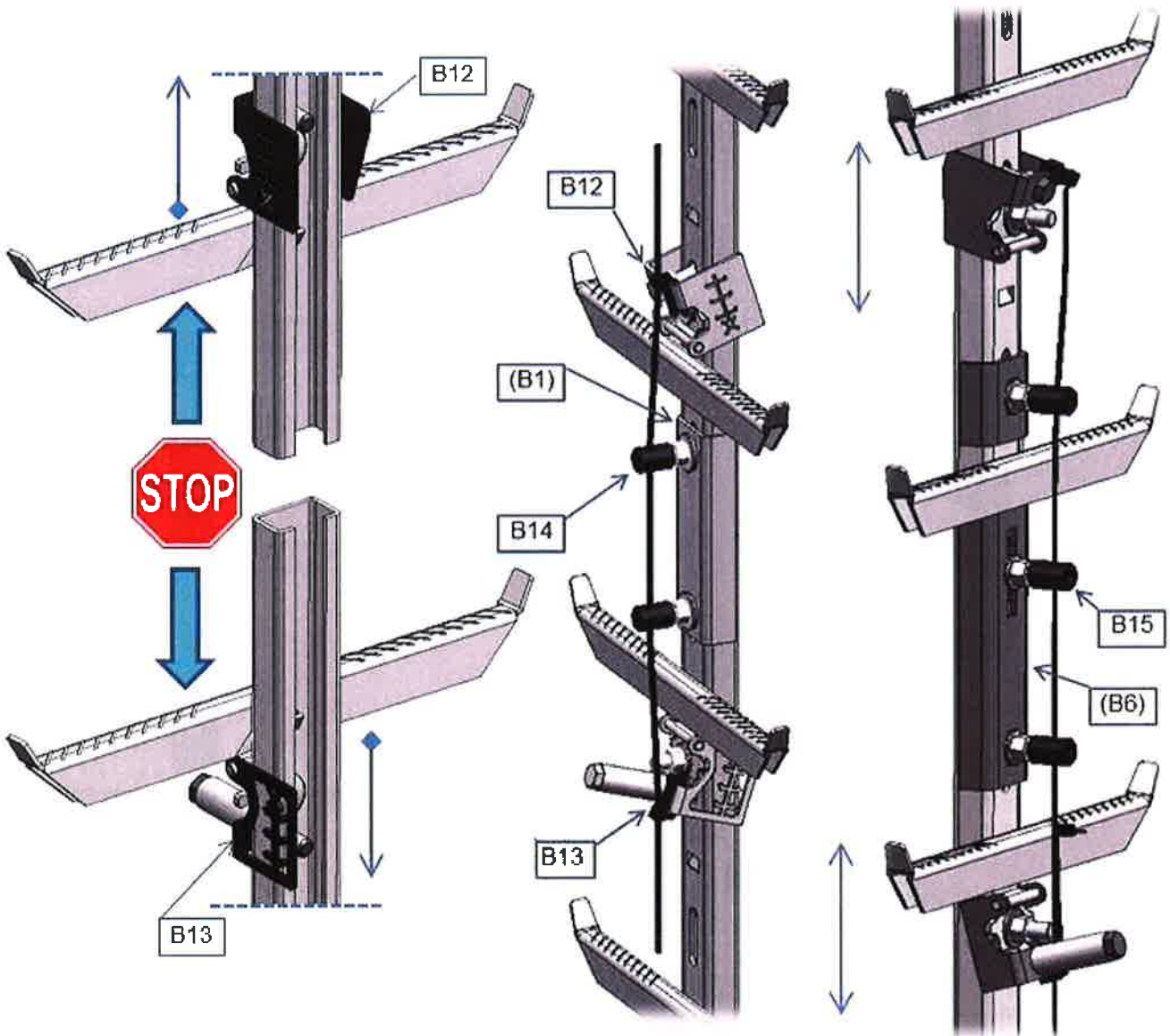

Fig. 2-11, LMB-Sperrklinke

Zur Info: LMB-Sperrmodul

B 30: Montage-Sperrklinken + 2 Sperr-/ Warnschilder

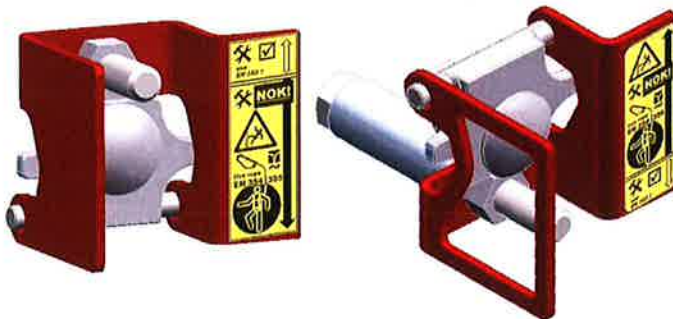

Fig. 2-13, Montage-Sperrklinken

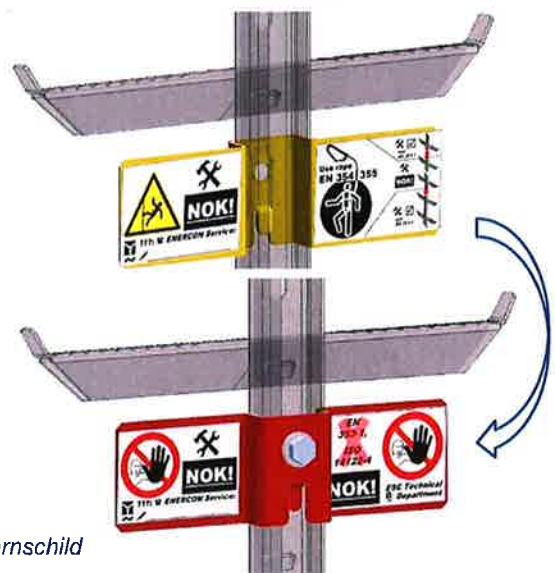

Fig. 2-12 Sperr-/ Warnschild

LMB-Steigleitersegment mit Versatz

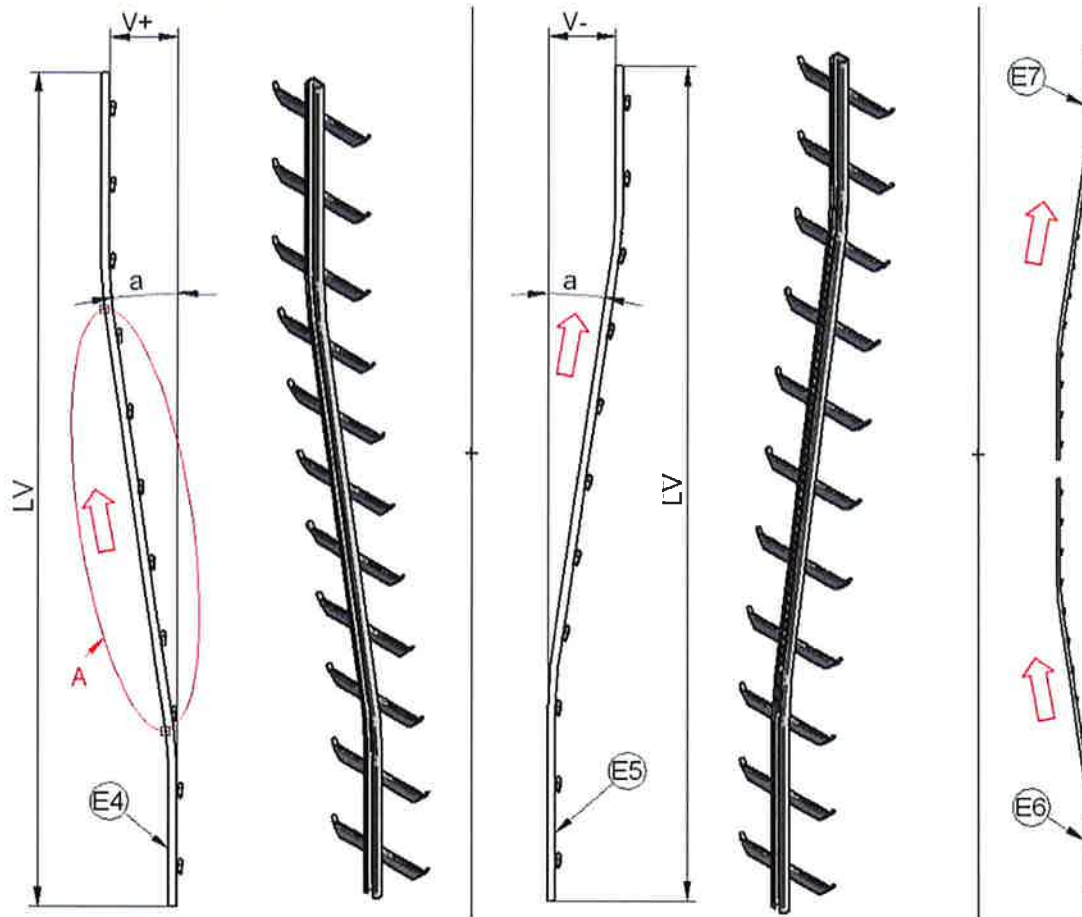

Fig. 2-14, LMB-Steigleiter mit Versatz

Tab. 2-4	Versetztes Leitersegment	E4 (mm)	E5 (mm)	E16 (mm)	E6 (mm)	E7 (mm)
	Steigleiter LMB-	Tr280CC	Tr280CC	Tr280CC	Tr273,3CC	Tr273,3CC
LV	Nennlänge	3062	3062	3342	3807	3807
a	Winkel	-8,4°	+8,4°	+8,4°	-8,4°	+8,4°
V	Versatz	+250	-250	+250	+250	-250
A	Bereich Überhang					

LMB-Verstärkungsholm

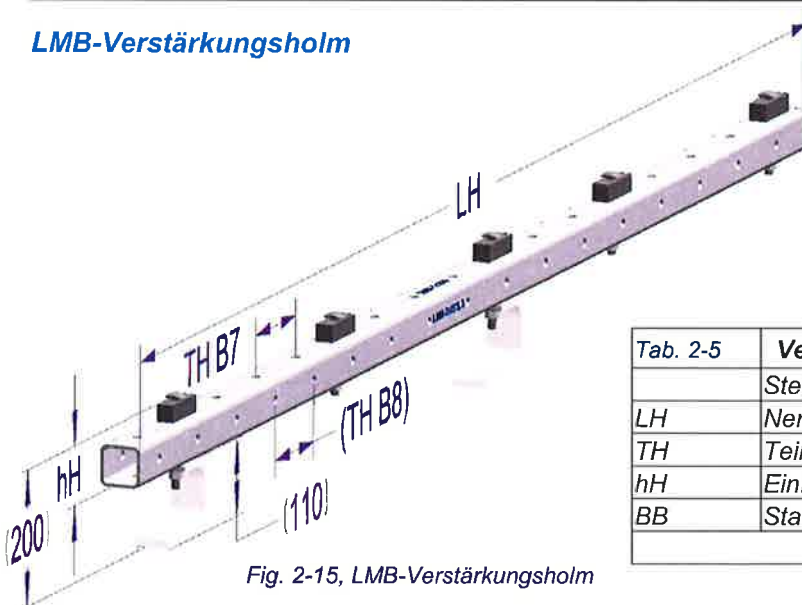

Fig. 2-15, LMB-Verstärkungsholm

Tab. 2-5	Verstärkungsholm	B7 (mm)	B8 (mm)
	Steigleiter	Tr280	Tr273,3
LH	Nennlänge	2360	2360
TH	Teilung Lochbild	140	136,65
hH	Einbautiefe	85	
BB	Standard	110	

LMB-Befestigungsbügel

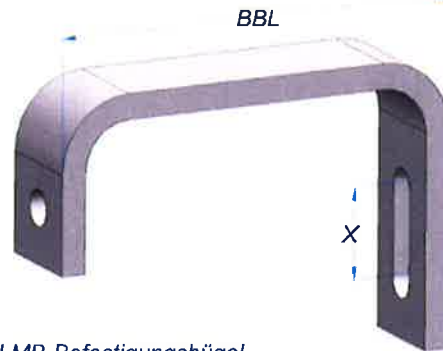

Fig. 2-16, LMB-Befestigungsbügel

Tab. 2-6	Bezeichnung	Positions-Nr.	BBL / X (mm)
	Standard-Befestigungsbügel (ohne Knotenblech) (Länge L Schritt 10 mm)	BB1	110 / 42
		BB2	160 / 42
		BB3	170 / 42
		BB4 – BB 5	180 – 190 / 42
		BB6	200 / 42
			Standard-Befestigungsbügel (mit Knotenblech) (Länge L Schritt 10 mm)
BB8	220 / 42		
BB9 – BB35	230 – 490 / 42		
BB36	500 / 42		
	Langer Befestigungsbügel (Länge L Schritt 10 mm)		
		BB51 - 53	170 – 190 / 140
		BB54	200 / 140
	Verstellbarer Befestigungsbügel kurz	BB61	185-280 / 42 0°
		BB62	185-280 / 42 8,4°
	Verstellbarer Befestigungsbügel mittel	BB63	270-380 / 42 0°
		BB64	270-380 / 42 8,4°
	Verstellbarer Befestigungsbügel lang	BB65	370-500 / 42 0°
		BB66	370-500 / 42 8,4°
	Distanzscheibe Befestigungsgrundlage	E8	Ø 30 x 4

Hinweise zum Wechseln unterschiedlicher Befestigungsbügel und zu Änderungen der Turmneigung.

2.2.2 Sonderhalter

a. Sonderhalter für Lüftungsöffnung (B101 und B102)

b. Sonderhalter Tripod (B110 und B111)

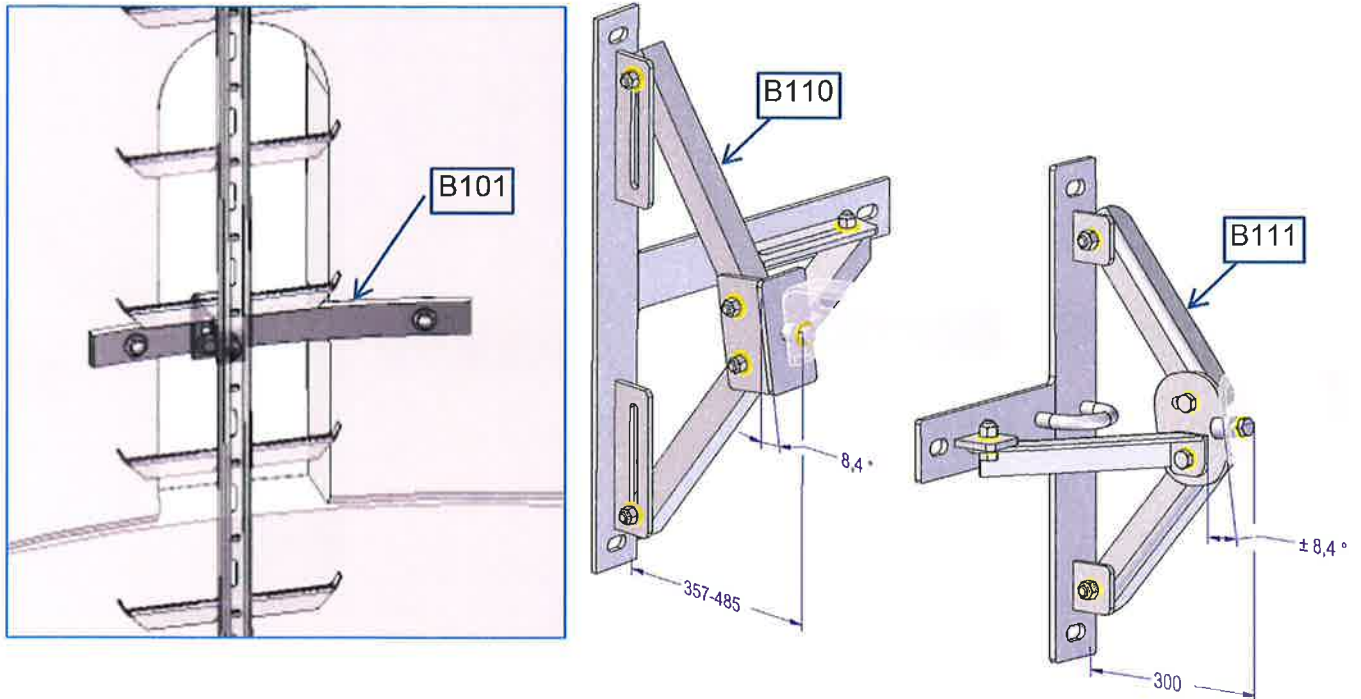

Fig. 2-17, Sonderhalter

2.3 LMB-Ausstiegsvorrichtung

LMB-Ausstiegsvorrichtung B9

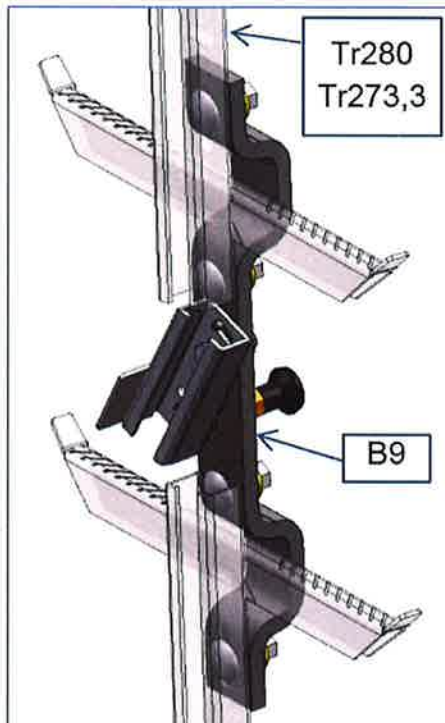

Fig. 2-18, LMB-Ausstiegsvorrichtung

2.4 LMB-Ruhepodest

LMB-Ruhepodest B10

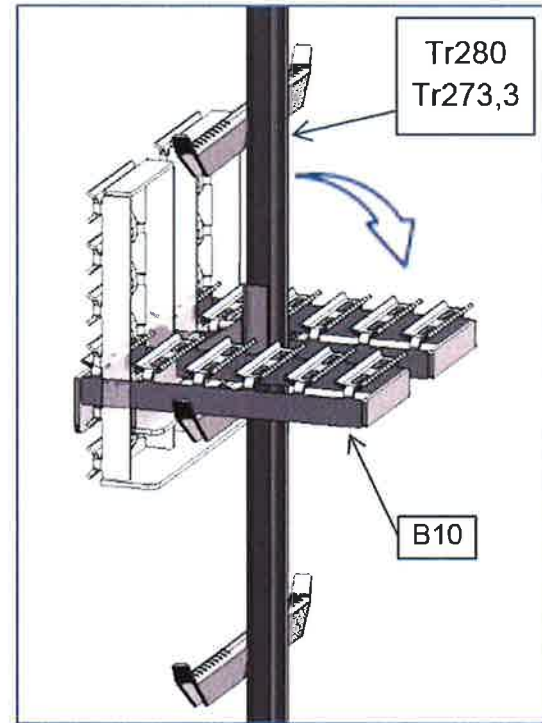

Fig. 2-19, LMB-Ruhepodest

(neue Variante siehe Kapitel 2.5)

2.5 LMB-Zwischensegmente

LMB-Zwischensegment E9, E10, E23, E24

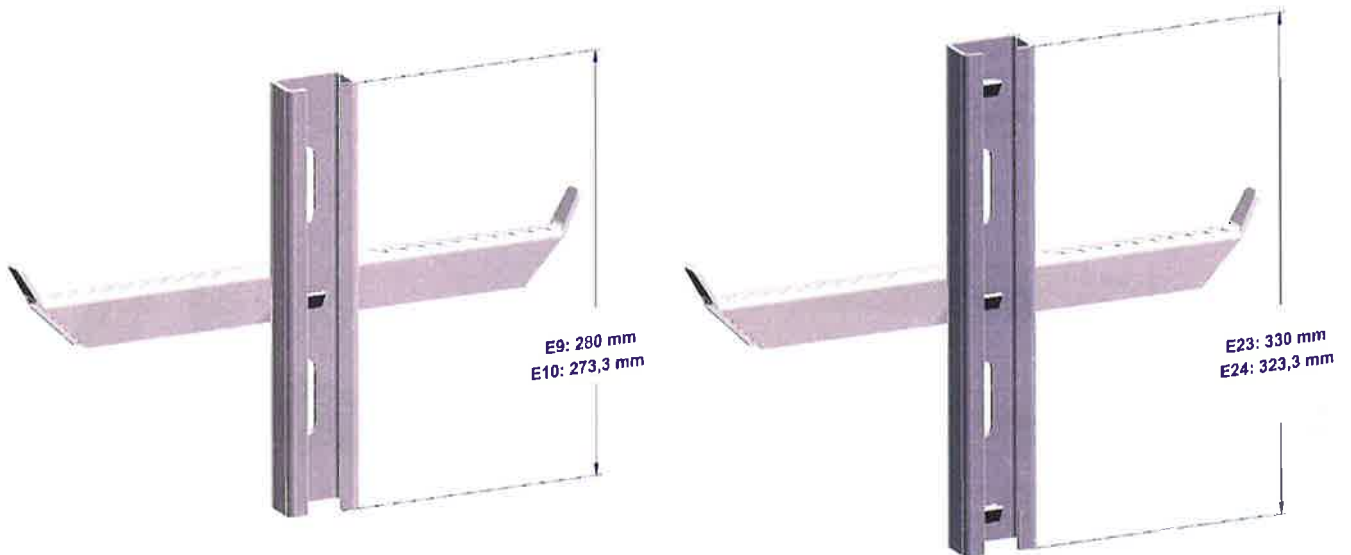

Fig. 2-20 LMB-Zwischensegmente

LMB-Ausstiegsvorrichtung als Zwischensegment E25, E26 E27, E28



Fig. 2-21 LMB-Ausstiegsvorrichtung als Zwischensegment

3 Kontakt

3.1 Montage und Instandhaltung, Zentrale Kontaktposition EC



ESC Technical Department
Mechanical Engineering

ENERCON Service Center
Dornumer Straße 20
D - 26607 Aurich
esc-mechanical-engineering@enercon.de



3.2 Steigschutzeinrichtung



Bornack GmbH & Co. KG
Bustadt 9
D - 74360 Ilsfeld
www.bornack.de

CE 0158



Skylotec GmbH
Im Bruch 11-15
D - 56567 Neuwied
www.skylotec.de

CE 0123



3.3 Leitersegmente und Zubehör; Montage-, Gebrauchs- und Instandhaltungsanleitung



konsequent systematisch

Logaer Maschinenbau GmbH
Mühlenweg 2d
D - 26789 Leer
www.logaer-maschinenbau.de

