

Auslegungsvermerk der Gemeinde

(Öffentlichkeitsbeteiligung § 43b EnWG)

Der Plan hat ausgelegen in der Zeit vom 20...
bis 20...

in der Gemeinde.....

Gemeinde



Planfeststellungsvermerk der Planfeststellungsbehörde

Nach § 43b EnWG i.V.m. § 74 VwVfG planfestgestellt durch Beschluss vom 20...

Planfeststellungsbehörde



Auslegungsvermerk der Gemeinde

(Planfeststellungsbeschluss und festgestellter Plan (§ 43b EnWG i.V.m. § 74 VwVfG))

Der Planfeststellungsbeschluss und Ausfertigung des festgestellten Planes
haben ausgelegen in der Zeit vom 20...
bis 20...

in der Gemeinde.....

Gemeinde



Prinzipzeichnungen der Fundamente

Leitungseinführungen in die Umspannanlage Bischofsheim mit

- Änderung der
**380-kV-Höchstspannungsfreileitung
Bischofsheim - Pkt. Griesheim, Bl. 4134**
- Änderung der
**380-kV Höchstspannungsfreileitung
Bischofsheim - Marxheim, Bl. 4114**

Stand: 01.09.2017

Inhalt: Blatt 1 - 2



Genehmigungen Süd / Umweltschutz Leitungen

Zwillingsbohrpfahl- fundament

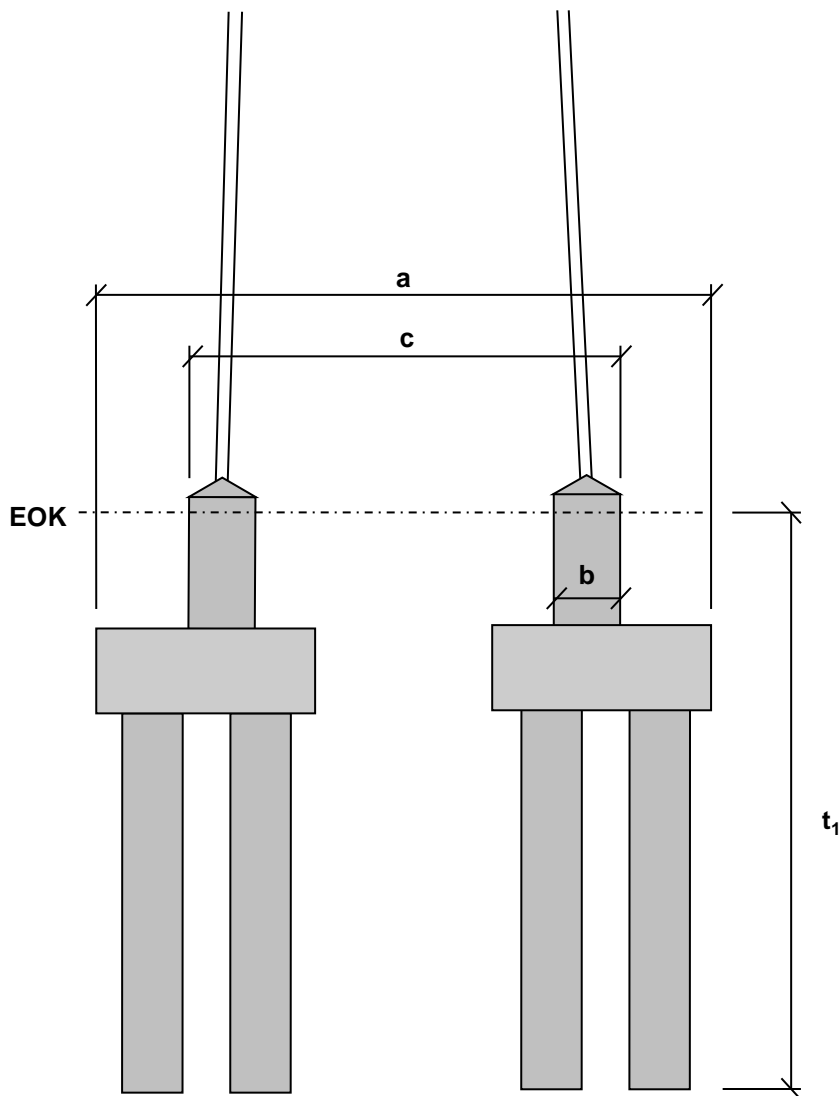

EOK = Erdoberkante

a = Abstand der Außenkanten der Fundamentplatte

b = Durchmesser der sichtbaren Fundamentköpfe

c = Abstand der Außenkanten der sichtbaren Fundamentköpfe

t₁ = Gründungstiefe des Fundamentes

Plattenfundament

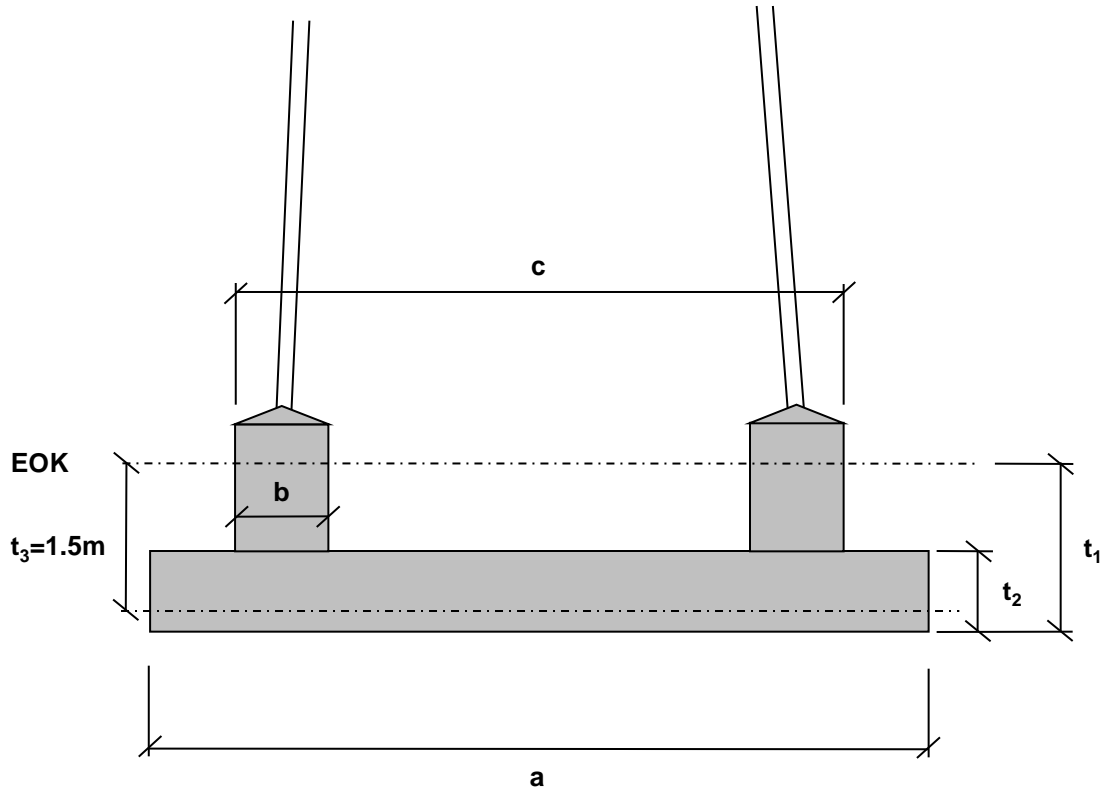

EOK = Erdoberkante

a = Abstand der Außenkanten der Fundamentplatte

b = Durchmesser der sichtbaren Fundamentköpfe

c = Abstand der Außenkanten der sichtbaren Fundamentköpfe

t_1 = Gründungstiefe des Fundamentes

t_2 = Dicke der Fundamentplatte

t_3 = abzubauende Tiefe