

Objektkonkrete Verkehrsprognose

für den Straßenbahnneubau Wissenschaftsstadt - Schöneweide,
Sterndamm | Adlershof II in Berlin Treptow-Köpenick





zertifiziert durch
TÜV Rheinland
Certipedia-ID 0000021410
www.certipedia.de

IMPRESSUM

Titel **Objektkonkrete Verkehrsprognose**
für den Straßenbahnneubau Wissenschaftsstadt-Schöneeweide, Sterndamm | Adlershoff II in Berlin Treptow-Köpenick

Auftraggeber **SGT-Plan GmbH**
Storkower Straße 207b
10369 Berlin
www.sgt-plan.de

Bearbeitung **HOFFMANN-LEICHTER Ingenieurgesellschaft mbH**
Freiheit 6
13597 Berlin
www.hoffmann-leichter.de

Projektteam Christian Hecht (Projektmanager)
Lisa Trosse

Ort | Datum Berlin | 6. April 2018

INHALTSVERZEICHNIS

1	Aufgabenstellung	1
2	Grundlagen und Vorgehensweise	3
2.1	Eingangsdaten	3
2.2	Makroskopisches Verkehrsmodell.....	4
2.2.1	Untersuchungsspezifische Anpassung des Teilnetzmodells	6
2.3	Ermittlung der Knotenströme für die Spitzenstunden des Prognose-Planfalls	8
3	Untersuchungsergebnisse	10
3.1	Ergebnisse der Netzmodellberechnungen	10
3.1.1	Prognose-Nullfall	10
3.1.2	Prognose-Planfall.....	12
4	Knotenstrombelastung in den Spitzenstunden (Prognose 2030)	15
4.1	Herleitung aus den DTV_w -Kennwerten	15
4.1.1	Knotenpunkt Schnellerstraße / Brückenstraße - Michael-Brückner-Straße.....	15
4.1.2	Knotenpunkt Michael-Brückner-Straße / Sterndamm.....	16
4.1.3	Knotenpunkt Groß-Berliner Damm / Sterndamm - Südostallee	16
4.1.4	Knotenpunkt Groß-Berliner Damm / Nieberstraße	17
4.1.5	Knotenpunkt Groß-Berliner Damm / Pilotenstraße	18
4.1.6	Knotenpunkt Groß-Berliner Damm / Segelfliegerdamm - Landfliegerstraße	19
4.1.7	Knotenpunkt Groß-Berliner Damm / Louis-Bleriot-Straße.....	19
4.1.8	Knotenpunkt Groß-Berliner Damm / Hermann-Dorner-Allee - Igo-Etrich-Straße.....	20
4.1.9	Knotenpunkt Wagner-Regény-Straße / Rudower Chaussee - Franz-Ehrlich-Straße.....	21
4.2	Manuelles Angleichen der Spitzenstundenbelastungen.....	22
5	Zusammenfassung	27
	Anlagen	28

ABBILDUNGSVERZEICHNIS

Abbildung 1-1	Trassenverlauf der bestehenden und geplanten Straßenbahnstrecken.....	1
Abbildung 2-1	Ausschnitt aus dem übergeordneten Straßennetz Bestand 2016 und Planung 2025.....	7
Abbildung 2-2	Ermittlung der Prognose-Knotenströme für die Spitzenstunden (Beispiel).....	9
Abbildung 3-1	Verkehrsstärken DTV_w Prognose-Nullfall.....	11
Abbildung 3-2	Verkehrsstärken DTV_w Prognose-Planfall.....	13

TABELLENVERZEICHNIS

Tabelle 2-1	Übersicht der zur Verfügung stehenden Verkehrserhebungen.....	3
Tabelle 3-1	Vergleich des DTV_w im Prognose-Planfall gegenüber dem Prognose-Nullfall	14
Tabelle 4-1	Prognose-Knotenströme Schnellerstraße / Brückenstraße - Michael-Brückner-Straße (unbereinigt).....	15
Tabelle 4-2	Prognose-Knotenströme Michael-Brückner-Straße / Sterndamm (unbereinigt).....	16
Tabelle 4-3	Prognose-Knotenströme Groß-Berliner Damm / Sterndamm - Südostallee (unbereinigt)	17
Tabelle 4-4	Prognose-Knotenströme Groß-Berliner Damm / Nieberstraße (unbereinigt)	18
Tabelle 4-5	Prognose-Knotenströme Groß-Berliner Damm / Pilotenstraße (unbereinigt)	18
Tabelle 4-6	Prognose-Knotenströme Groß-Berliner Damm / Segelfliegerdamm - Landfliegerstraße (unbereinigt)	19
Tabelle 4-7	Prognose-Knotenströme Groß-Berliner Damm / Louis-Bleriot-Straße (unbereinigt).....	20
Tabelle 4-8	Prognose-Knotenströme Groß-Berliner Damm / Hermann-Dorner-Allee - Igo-Etrich-Straße (unbereinigt)	21
Tabelle 4-9	Prognose-Knotenströme Wagner-Regény-Straße / Rudower Chaussee - Franz-Ehrlich-Straße (unbereinigt)	22
Tabelle 4-10	Prognose-Knotenströme Schnellerstraße / Brückenstraße - Michael-Brückner-Straße (bereinigt)	24
Tabelle 4-11	Prognose-Knotenströme Michael-Brückner-Straße / Sterndamm (bereinigt).....	24
Tabelle 4-12	Prognose-Knotenströme Groß-Berliner Damm / Sterndamm - Südostallee (bereinigt).....	24
Tabelle 4-13	Prognose-Knotenströme Knotenpunkt Groß-Berliner Damm / Nieberstraße (bereinigt).....	25
Tabelle 4-14	Prognose-Knotenströme Knotenpunkt Groß-Berliner Damm / Pilotenstraße (bereinigt).....	25
Tabelle 4-15	Prognose-Knotenströme Knotenpunkt Groß-Berliner Damm / Segelfliegerdamm - Landflieger- straße (bereinigt).....	25
Tabelle 4-16	Prognose-Knotenströme Knotenpunkt Groß-Berliner Damm / Louis-Bleriot-Straße (bereinigt)	26
Tabelle 4-17	Prognose-Knotenströme Knotenpunkt Groß-Berliner Damm / Benno-König-Straße - Ger- hard-Sedlmayr-Straße (bereinigt).....	26
Tabelle 4-18	Prognose-Knotenströme Knotenpunkt Groß-Berliner Damm / Hermann-Dorner-Allee - Igo- Etrich-Straße (bereinigt)	26

1 Aufgabenstellung

Die Berliner Verkehrsbetriebe (BVG) planen die Erweiterung der Straßenbahntrasse vom Sterndamm über den Groß-Berliner Damm zur Karl-Ziegler-Straße in Berlin Treptow-Köpenick. Der Trassenverlauf ist in Abbildung 1-1 dargestellt. Im Rahmen dieses Projektes wurde für die verkehrstechnische Dimensionierung relevanter Knotenpunkte eine objektkonkrete Verkehrsprognose für das Jahr 2030 erarbeitet.



Abbildung 1-1 Trassenverlauf der bestehenden und geplanten Straßenbahnstrecken

In einem ersten Schritt erfolgte eine Analyse der bestehenden Verkehrssituation (Analyse-Nullfall) auf Basis der von der Verkehrslenkung Berlin (VLB) zur Verfügung gestellten Zählzeiten und von HOFFMANN-LEICHTER durchgeführten Verkehrserhebungen. Auf Grundlage dieser Zählzeiten erfolgte zudem die Ermittlung der räumlichen und tageszeitlichen Verteilung des allgemeinen Verkehrs sowie die Ermittlung der maßgebenden verkehrlichen Spitzenstunden (früh und spät) im Bestand.

In einem zweiten Schritt erfolgte die Übernahme und Validierung des entsprechenden Teilnetzausschnitts aus dem qualifizierten Verkehrsmodell 2030 des Landes Berlin von der Senatsverwaltung für Umwelt, Verkehr und Klimaschutz (SenUVK). Hierbei wurde neben der Überprüfung des im Untersuchungsraum realisierten Verkehrsangebots bezüglich Infrastrukturmaßnahmen und Netzstruktur auch eine Überprüfung der in der Nachfrage berücksichtigten Vorhaben vorge-

nommen. Anschließend erfolgte in einem dritten Schritt – aufbauend auf den zuvor gewonnenen Ergebnissen – die Umlegung der Verkehrsnachfrage 2030 auf das Teilnetzmodell sowohl für den Prognose-Nullfall (ohne Verkehrslösung Schöneweide und neue Straßenbahntrasse bis zur Karl-Ziegler-Straße) als auch den Prognose-Planfall (mit neuer Straßenbahntrasse bis zur Karl-Ziegler-Straße) 2030. Basierend auf dem Prognose-Planfall 2030 wurden die maßgebenden Spitzenstundenbelastungen für die Dimensionierung relevanter Knotenpunkte ermittelt.

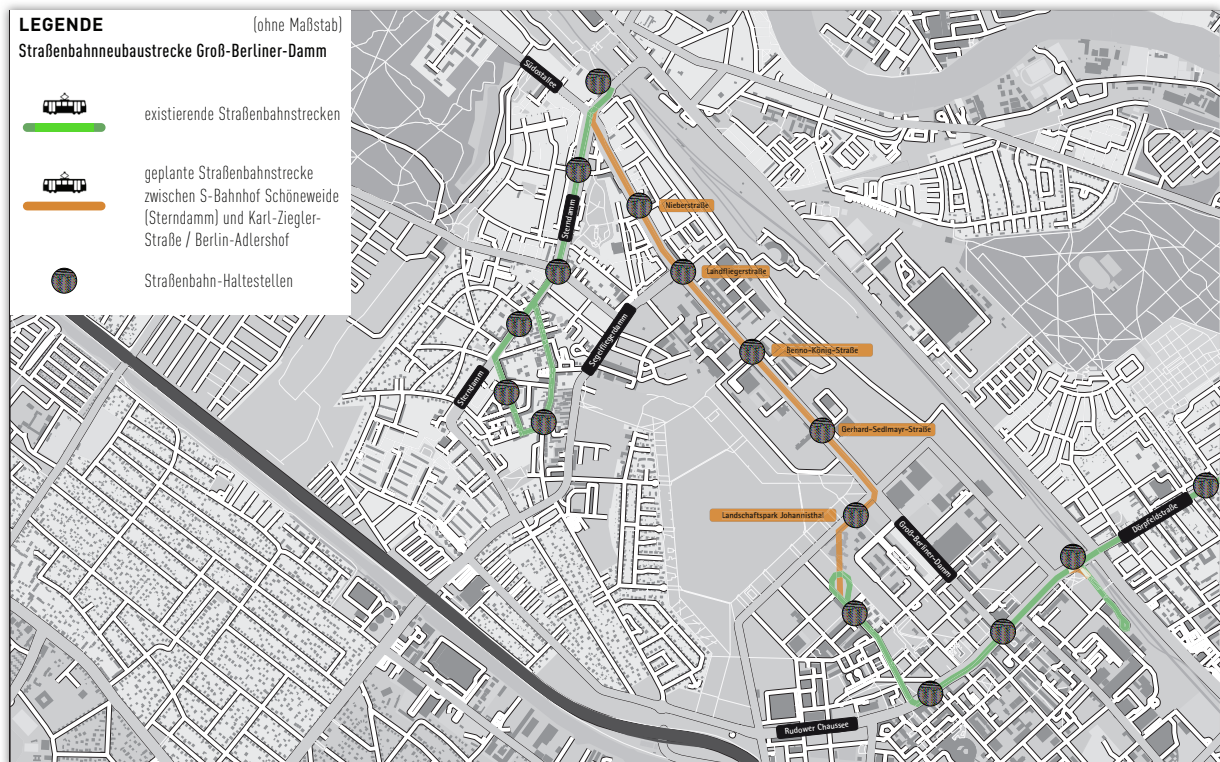
2 Grundlagen und Vorgehensweise

2.1 Eingangsdaten

Um das Verkehrsaufkommen im Bestand (Analyse-Nullfall) zu beurteilen, wurde neben den Zähl-
daten der Verkehrslenkung Berlin (VLB) für die Knotenpunkte Groß-Berliner-Damm / Hermann-
Dorner-Allee - Igo-Etrich-Straße, Schnellerstraße - Michael-Brückner-Straße / Brückenstraße
und Michael-Brückner-Straße / Sterndamm vor allem auf Daten zurück gegriffen, die von
HOFFMANN-LEICHTER im Rahmen von Verkehrszählungen erhoben wurden. Der nachfolgenden
Tabelle 2-1 können die zur Verfügung stehenden Knotenpunkt- und Querschnittserhebungen ent-
nommen werden.

Tabelle 2-1 Übersicht der zur Verfügung stehenden Verkehrserhebungen

Ifd. Nr.	Art	Standort	Tag der Erhebung	Durchführung	Wochentag
1	KP-Zählung	Groß-Berliner Damm / Hermann-Dorner-Allee	26.11.2014	VLB	Mittwoch
2	KP-Zählung	Schnellerstraße / Michael-Brückner-Straße / Brückenstraße	14.09.2017	VLB	Donnerstag
3	KP-Zählung	Michael-Brückner-Straße / Sterndamm	05.05.2015	VLB	Dienstag
4	KP-Zählung	Groß-Berliner Damm / Louis-Bleriot-Straße	01.06.2017	HL	Donnerstag
5	KP-Zählung	Groß-Berliner Damm / Nieberstraße	01.06.2017	HL	Donnerstag
6	KP-Zählung	Groß-Berliner Damm / Segelfliegerdamm / Landfliegerstraße	01.06.2017	HL	Donnerstag
7	KP-Zählung	Groß-Berliner Damm / Pilotenstraße	01.06.2017	HL	Donnerstag
8	KP-Zählung	Rudower Chaussee / Wagner-Regeny-Straße	01.06.2017	HL	Donnerstag
9	KP-Zählung	Sterndamm / Südostallee / Groß-Berliner Damm	01.06.2017	HL	Donnerstag
10	QS-Zählung	Greifstraße	01.06.2017	HL	Donnerstag
11	QS-Zählung	Groß-Berliner Damm (Wendemöglichkeit)	01.06.2017	HL	Donnerstag
12	QS-Zählung	Pietschkerstraße	01.06.2017	HL	Donnerstag

VLB: Verkehrslenkung Berlin | HL: HOFFMANN-LEICHTER

Die Auswertungen der einzelnen Erhebungen können für nachfolgende Knotenpunkte bzw. Querschnitte in den angegebenen Anlagen eingesehen werden:

- Schnellerstraße / Brückenstraße - Michael-Brückner-Straße (Anlage 1)
- Michael-Brückner-Straße / Sterndamm (Anlage 2)
- Sterndamm / Südostallee / Groß-Berliner Damm (Anlage 3)
- Groß-Berliner Damm / Nieberstraße (Anlage 4)

- Groß-Berliner Damm / Pilotenstraße (Anlage 5)
- Groß-Berliner Damm / Segelfliegerdamm / Landfliegerstraße (Anlage 6)
- Groß-Berliner Damm / Louis-Bleriot-Straße (Anlage 7)
- Groß-Berliner Damm / Hermann-Dorner-Allee (Anlage 8)
- Rudower Chaussee / Wagner-Régeny-Straße (Anlage 9)
- Greifstraße (Anlage 10)
- Groß-Berliner Damm (Wendemöglichkeit zwischen Pietschkerstraße und Sterndamm) (Anlage 11)
- Pietschkerstraße (Anlage 12)

Des Weiteren stehen die folgenden Untersuchungen zur Verfügung:

- **LK ARGUS GmbH:** Verkehrsuntersuchung für 3 Bebauungspläne in Adlershof. B-Plan XV-53a-2, B-Plan XV-55a-1-2, B-Plan XV-68b-1 (Berlin 2017)
- **Planergemeinschaft für Stadt und Raum eG:** Städtebauliches Gutachterverfahren zur Qualifizierung des Strukturkonzepts vom 07.07.2016 zum Areal Müller-Erben (Berlin 2017)
- **Dr. Brenner Ingenieurgesellschaft mbH / SGT-Plan GmbH:** Verkehrslösung Schöneweide, Schnellerstraße bis Sterndamm / Südostallee, Verkehrstechnische Untersuchung. Bericht. (Berlin 2016)

Neben den genannten Untersuchungen wurden für die sich im Realisierungsprozess oder in der Planung befindlichen Bauvorhaben im Plangebiet aktuelle Bebauungspläne zu Rate gezogen, welche vom Bezirksamt Treptow-Köpenick sowie von der SGT-Plan GmbH zur Verfügung gestellt wurden.

Zusätzlich erfolgte ein Abgleich der vorhandenen Strukturgrößen im Verkehrsmodell mit den entsprechenden Daten aus dem Wohnbauflächen-Informationssystem Berlin (WoFIS), welche die Senatsverwaltung für Umwelt, Verkehr und Klimaschutz (SenUVK) bereitstellte.

2.2 Makroskopisches Verkehrsmodell

Die Grundlage für das Prognosenetzmodell bildete ein Teilausschnitt des qualifizierten Berliner Verkehrsmodells für die Prognose 2030, welches von SenUVK zur Verfügung gestellt wurde.

Makroskopische Modelle stellen den Stand der Technik dar. Ein solches Modell besteht in der Regel aus folgenden Elementen:

▪ Knoten

Jeder Knoten im Netz verbindet mindestens zwei Strecken miteinander. Eine Ausnahme bilden dabei die Knotenpunkte am Rand des Netzmodells. Die Knoten symbolisieren Kreuzungen und Einmündungen aus dem realen Verkehrsnetz. Ferner werden Knotenpunkte als sogenannte »Einspeisungen« für den Verkehr der einzelnen Bezirke definiert¹. Das Verkehrsmodell für das Untersuchungsgebiet Groß-Berliner Damm enthält insgesamt ca. 1.000 Knoten.

▪ Strecken

Die Knoten werden durch Strecken miteinander verbunden. Jede Strecke ist an ihren Enden mit einem Knotenpunkt verbunden. Die Strecken symbolisieren die Straßen(-abschnitte) des realen Verkehrsnetzes. Insgesamt umfasst das vorliegende Netzmodell ca. 2.500 Strecken.

▪ Bezirke

Die Bezirke strukturieren das Netzmodell in Teilbereiche. Sie bilden dabei in sich (weitestgehend) strukturell homogene Bereiche des realen Untersuchungsraums ab. Das Netzmodell dieser Untersuchung ist in ca. 60 Bezirke gegliedert. Für die oben genannten zusätzlichen Gebietsentwicklungen wurden im Modell jeweils eigene Bezirke angelegt.

▪ Anbindungen

Zur »Einspeisung« des Verkehrs eines jeden Bezirks kommen die sogenannten Anbindungen zum Einsatz. Sie verbinden die Bezirke mit den Knotenpunkten. Prinzipiell genügt hierfür eine Anbindung je Bezirk. Insbesondere bei flächenmäßig vergleichsweise großen Verkehrsbezirken und hohen spezifischen Verkehrsaufkommen führt dies zu einer stark gebündelten Einspeisung des Verkehrs und damit zu einer wenig realitätsnahen Abbildung des Verkehrsablaufs. Um dies zu vermeiden bzw. eine möglichst realitätsnahe Abbildung des Verkehrsgeschehens realisieren zu können, werden die Bezirke über mehrere Anbindungen an das Netz angeschlossen. Gegenüber dem ursprünglich von der Senatsverwaltung für Umwelt, Verkehr und Klimaschutz übergebenen Teilnetzausschnitt wird hierzu die Anzahl der Anbindungen je Bezirk erhöht. Der Verkehr der einzelnen Bezirke wird über ca. 980 Anbindungen in das Netz eingespeist.

Der Prozess der Verkehrsmodellierung gliedert sich prinzipiell in vier Teilschritte:

▪ Verkehrserzeugung

Für jeden Verkehrsbezirk bzw. jede Verkehrszelle wird das jeweilige spezifische Verkehrsaufkommen ermittelt. Für die einzelnen Bezirke wird dabei das von der Senatsverwaltung für Umwelt, Verkehr und Klimaschutz übergebene Verkehrsaufkommen beibehalten. Für die geplanten Gebietsentwicklungen, die zusätzlich in das Modell aufgenommen werden (siehe oben), wird das zu erwartende Verkehrsaufkommen den jeweiligen Gutachten zu den einzelnen Vorhaben entnommen und den entsprechend ergänzten Bezirken zugewiesen.

▪ Verkehrsverteilung

Das Quell- und Ziel-Verkehrsaufkommen der einzelnen Bezirke wird räumlich verteilt. Das Ergebnis der Verkehrsverteilung ist eine Quelle-Ziel-Matrix für das Netzmodell, in der sämtliche Verkehrsbeziehungen der einzelnen Bezirke untereinander abgebildet werden.

▪ Verkehrsaufteilung

Prinzipiell stehen für die Ortsveränderung bzw. den Weg von einem Bezirk zu einem anderen verschiedene Verkehrsträger (Fuß | Rad | Schiene | Straße | Wasser | Luft) zur Verfügung. Je nach Wahl eines oder mehrerer dieser variiert die jeweilige Reisezeit zwischen den Bezirken. Da die Verkehrsaufteilung grundsätzlich eng mit der Verkehrsverteilung verbunden ist, laufen diese beiden Prozesse seit geraumer Zeit i. A. synchron in einem vereinten Prozess ab. Für die Verkehrsaufteilung wird die Verkehrsnachfrage-Matrix, welche im Zuge der Verkehrsverteilung generiert wird, in Einzel-Matrizen für die verschiedenen Verkehrsträger aufgesplittet.

¹ Die Einspeisung in einen normalen Knotenpunkt führt zu Problemen bei der Darstellung der Knotenströme.

▪ **Verkehrsumlegung**

Nachdem für alle Bezirke das jeweilige Verkehrsaufkommen bestimmt und die Verteilung bzw. Aufteilung dessen durchgeführt wurde, kann abschließend die Umlegung erfolgen. Dabei wird entsprechend dem Netzmodell die optimale Routenverbindung für alle Quelle-Zielverbindungen ermittelt. Es kann hierfür auf eine Vielzahl von Algorithmen zurückgegriffen werden. Bewährt hat sich dabei das sogenannte Lernverfahren. Bei diesem erfolgt eine mehrfache Umlegung des Verkehrs im Netzmodell. Nach jedem Durchlauf wird für jede Verkehrsbeziehung zwischen zwei Bezirken geprüft, ob eine bessere Route mit einem geringeren Widerstand existiert. Solange dies für mindestens eine Quelle-Ziel-Beziehung der Fall ist bzw. ein Abbruchkriterium noch nicht erfüllt ist, wird im Anschluss eine erneute Berechnung gestartet. Nach Abschluss der Verkehrsumlegung befindet sich das Modell in einem Gleichgewicht. Es ist für keinen Verkehrsteilnehmer möglich, durch eine alternative Routenwahl sein Ziel schneller zu erreichen.

2.2.1 Untersuchungsspezifische Anpassung des Teilnetzmodells

Um das für die zu untersuchenden Prognoseszenarien zu erwartende Verkehrsaufkommen möglichst exakt darstellen zu können, wurde das übergebene Teilnetzmodell geprüft und für die weitere Bearbeitung untersuchungsspezifische Anpassungen und Verfeinerungen vorgenommen. In Abstimmung mit der Abteilung IV A der Senatsverwaltung für Umwelt, Verkehr und Klimaschutz (SenUVK) flossen zudem die nachfolgend erläuterten geplanten Gebietsentwicklungen und Änderungen im Straßennetz in die vorliegende Untersuchung ein:

▪ **Berücksichtigung des Verkehrsaufkommens zusätzlicher, bisher noch nicht im Berliner Verkehrsmodell enthaltener, geplanter Gebietsentwicklungen im Umfeld des Untersuchungsgebietes**

- B-Plan XV-53a-2 Melli-Beese-Straße
- B-Plan XV-55a-1-2 Hermann-Dorner-Allee / Karl-Ziegler-Straße
- B-Plan 68b-1 Hermann-Dorner-Allee / Eisenhutweg
- B-Plan 9-15a Segelfliegerdamm / Groß-Berliner Damm

Die benötigten Informationen zu Verkehrsaufkommen und -verteilung der Plangebiete konnten den in Kapitel 2.1 genannten Unterlagen entnommen und in das Verkehrsmodell eingepflegt werden.

In Absprache mit SenUVK und der Adlershof Projekt GmbH wurden zudem alle weiteren bekannten B-Pläne im Untersuchungsgebiet auf ihre Relevanz und ihr Vorhandensein im übergebenen Netzmodell geprüft. Nach aktuellem Erkenntnisstand sind, außer den bereits genannten, keine weiteren Gebietsentwicklungen zu berücksichtigen.

▪ **Berücksichtigung geplanter Änderungen der Zuordnung einzelner Straßen im übergeordneten Straßennetz (siehe Abbildung 2-1)²**

- Sterndamm südlich des Knotenpunktes Sterndamm / Groß-Berliner Damm - Südostallee: Zuordnung im Bestand zur Stufe II (übergeordnete Straßenverbindung), in der Prognose zur Stufe III (örtliche Straßenverbindung)

² Senatsverwaltung für Umwelt, Verkehr und Klimaschutz (SenUVK | Hrsg.): Übergeordnetes Straßennetz von Berlin (online verfügbar unter: https://www.berlin.de/senuvk/verkehr/politik_planung/strassen_kfz/strassennetz/ | letzter Zugriff: 18.10.2017)

- Groß-Berliner Damm zwischen Sterndamm und Segelfliegerdamm:
Zuordnung im Bestand zur Stufe III (örtliche Straßenverbindung), in der Prognose zur Stufe II (übergeordnete Straßenverbindung)

Somit wurde in den Prognose-Netzmodellen ein aus der Abstufung des beschriebenen Abschnittes des Sterndamms und der Aufstufung des nördlichen Groß-Berliner Damms resultierender steigender Übereckverkehr zwischen dem Sterndamm und dem Groß-Berliner Damm berücksichtigt

- Segelfliegerdamm zwischen Groß-Berliner Damm und Sterndamm:
Zuordnung im Bestand zur Stufe III (örtliche Straßenverbindung), in der Prognose zur Stufe II (übergeordnete Straßenverbindung)

Daher ist im Prognose-Netzmodell ein ausgeprägter Übereckverkehr zwischen dem nordwestlichen Abschnitt des Groß-Berliner Damms und dem Segelfliegerdamm enthalten.

Weiterhin wurde in Absprache mit SenUVK der weiteren Einstufung der Igo-Etrich-Straße / Wagner-Regény-Straße zur Stufe III und des Groß-Berliner Damms zwischen Hermann-Dorner-Allee und Rudower Chaussee als Ergänzungsstraße insofern Rechnung getragen, dass ein ausgeprägter Übereck-Verkehr zwischen dem nordwestlich der Hermann-Dorner-Allee gelegenen Abschnitt des Groß-Berliner Damms und der Igo-Etrich-Straße berücksichtigt wurde.



Abbildung 2-1 Ausschnitt aus dem übergeordneten Straßennetz | Bestand 2016 und Planung 2025

▪ **Berücksichtigung geplanter neuer Straßenverbindungen**

- Ergänzung der geplanten Benno-König-Straße
- Entfernung der ursprünglich geplanten Verlängerung der Melli-Beese-Straße mit direkter Anbindung an den Groß-Berliner Damm, welche nach Aussage von SenUVK jedoch nicht mehr Bestandteil der Prognose 2030 ist

2.3 Ermittlung der Knotenströme für die Spitzenstunden des Prognose-Planfalls

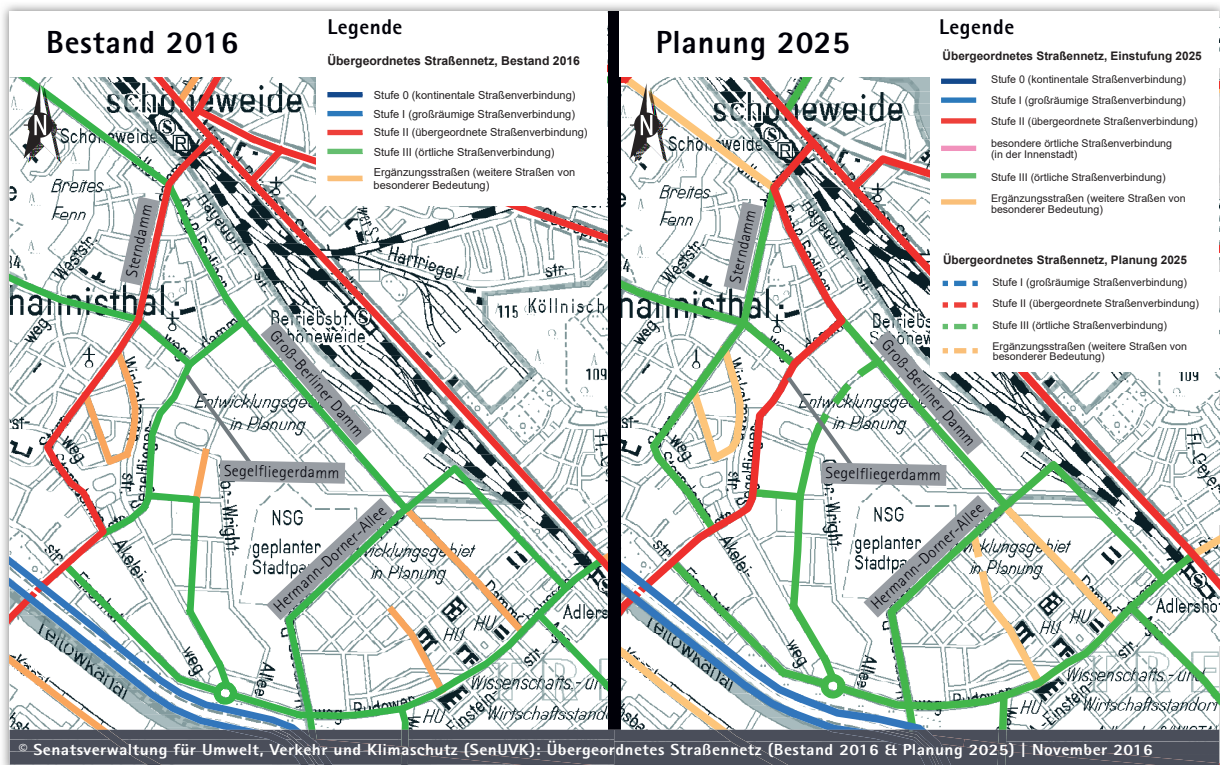
Dem übergebenen Teilnetzausschnitt des Berliner Verkehrsmodells (Prognose 2030) können lediglich Erkenntnisse bezüglich des durchschnittlichen werktäglichen Verkehrs (DTV_w), d. h. der Verkehrsbelastungen über einen Zeitraum von 24 Stunden an Werktagen, entnommen werden. Daher können aus dem Verkehrsmodell keine unmittelbaren Aussagen zu dem Verkehrsaufkommen während der Spitzenstunden getroffen werden. Für die Bemessung von Knotenpunkten und den zugehörigen Signalzeitenplänen werden jedoch die Belastungen in den Spitzenstunden angesetzt. Um diese Spitzenstunden-Belastungen für den Prognose-Planfall abzuschätzen, wurde wie folgt vorgegangen.

Der erste Schritt bestand aus der Auswertung der im Bestand erfassten Knotenströme aus den zur Verfügung stehenden Verkehrserhebungen. Aus den Erhebungen wurde zudem unter Verwendung der Hinweise und Faktoren zur Umrechnung von Verkehrsmengen³ für alle Knotenströme sowohl der jeweilige DTV_w als auch die Spitzenstundenbelastungen ermittelt. Für jeden Knotenstrom wurde der Anteil seiner Belastung in der Spitzenstunde (früh und spät) am DTV_w ermittelt. Dieser Spitzenstundenanteil bildete die Grundlage für die Prognose. In einem zweiten Schritt wurden dem Netzmodell des Prognose-Planfalls die durchschnittlichen werktäglichen Verkehrsbelastungen aller relevanten Knotenströme entnommen. Der dritte Schritt enthielt die Berechnung der Knotenstrombelastungen in den Spitzenstunden (früh und spät) für den Prognose-Planfall. Hierfür wurde auf den DTV_w jedes Knotenstromes (Rechtsabbieger, Geradeausfahrer, Linksabbieger) (aus Schritt 2) der jeweilige Spitzenstundenanteil (aus Schritt 1) angewendet und seine Spitzenstundenbelastung für den Prognose-Planfall ermittelt. Nachfolgende Abbildung 2-2 enthält eine schematische Darstellung der beschriebenen Vorgehensweise.

³ Senatsverwaltung für Umwelt, Verkehr und Klimaschutz (SenUVK | Hrsg.): Hinweise und Faktoren zur Umrechnung von Verkehrsmengen | März 2017



Abbildung 2-2 Ermittlung der Prognose-Knotenströme für die Spitzenstunden (Beispiel)

3 Untersuchungsergebnisse

3.1 Ergebnisse der Netzmodellberechnungen

Bevor auf die Ergebnisse der Netzmodellberechnungen eingegangen wird, soll an dieser Stelle auf folgende Besonderheit dieser Untersuchung hingewiesen werden. Da sich die geplante Straßenbahnerweiterung in direkter räumlicher Nähe zur ebenfalls in der Planung befindlichen Verkehrslösung (VL) Schöneweide befindet, enthält der Prognose-Nullfall das zukünftige Verkehrsaufkommen für das Jahr 2030 sowohl ohne Umsetzung der VL Schöneweide als auch ohne Realisierung des Straßenbahnneubaus Adlershof II. Der Prognose-Planfall bildet wiederum den Zustand ab, der sich im Jahr 2030 einstellen wird, nachdem beide Vorhaben umgesetzt wurden.

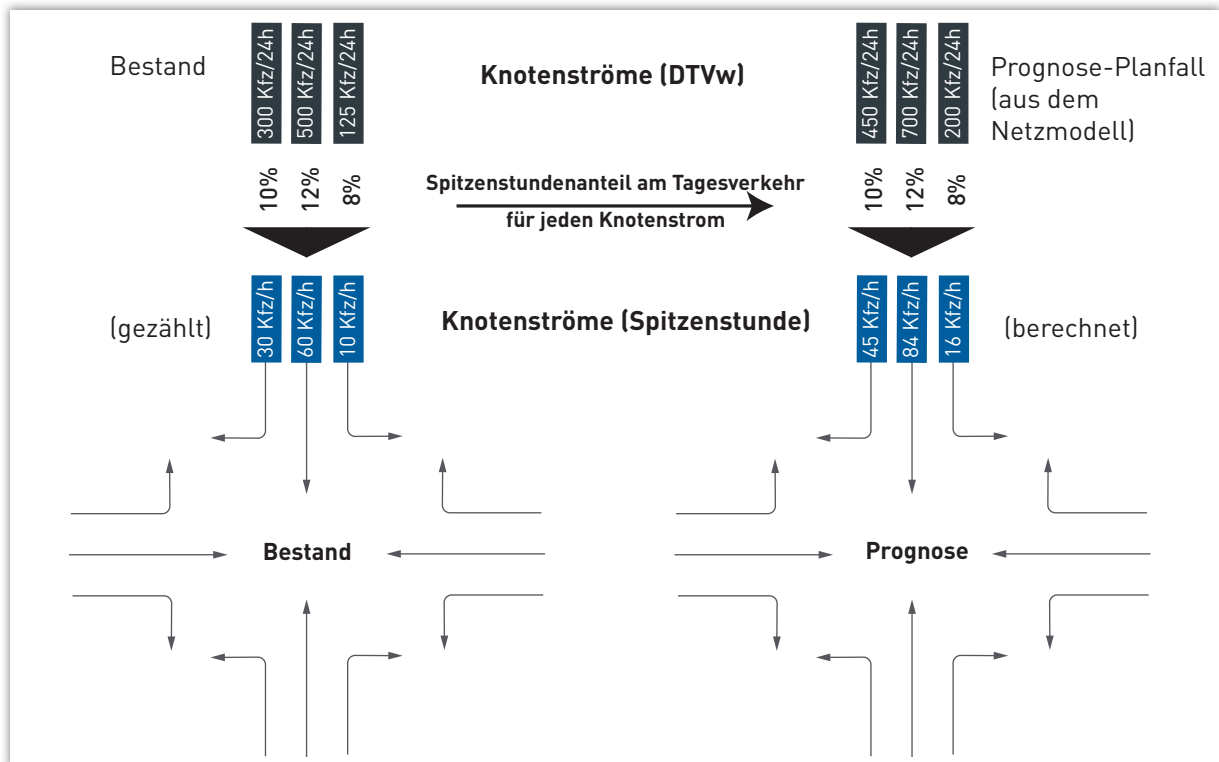
3.1.1 Prognose-Nullfall

Der Prognose-Nullfall enthält das zu erwartende Verkehrsaufkommen für das Jahr 2030 unter der Voraussetzung, dass weder die VL Schöneweide noch die Straßenbahnneubaustrecke Groß-Berliner Damm realisiert wird. Außerdem wurden die in Kapitel 2.2.1 beschriebenen notwendigen Anpassungen des Netzmodells vorgenommen.

Durchschnittliches werktägliches Verkehrsaufkommen

Für den Prognose-Nullfall ergeben sich für die wichtigsten Straßenabschnitte die nachfolgenden werktäglichen Verkehrsstärken:

- Südostallee (westl. Sterndamm): 13.900 Kfz/24h
- Sterndamm (nördl. Südostallee): 23.800 Kfz/24h
- Sterndamm (südl. Südostallee): 9.200 Kfz/24h
- Groß-Berliner Damm (zwischen Sterndamm und Pietschkerstraße):
22.800 Kfz/24h
- Groß-Berliner Damm (zwischen Pietschkerstraße und Nieberstraße):
22.800 Kfz/24h
- Groß-Berliner Damm (zwischen Nieberstraße und Pilotenstraße):
22.600 Kfz/24h
- Groß-Berliner Damm (zwischen Pilotenstraße und Segelfliegerdamm):
22.700 Kfz/24h

- Groß-Berliner Damm (zwischen Segelfliegerdamm und Louis-Bleriot-Str.): 14.300 Kfz/24h
- Groß-Berliner Damm (zwischen Louis-Bleriot-Str. und Benno-König-Straße / Gerhard-Sedlmayr-Str.): 14.600 Kfz/24h
- Groß-Berliner Damm (zwischen Benno-König-Straße und Hermann-Dorner-Allee): 14.300 Kfz/24h
- Groß-Berliner Damm (zwischen Hermann-Dorner-Allee und Konrad-Zuse-Straße): 4.000 Kfz/24h
- Groß-Berliner Damm (zwischen Konrad-Zuse-Straße und Georg-Schendel-Straße): 3.300 Kfz/24h
- Groß-Berliner Damm (zwischen Georg-Schendel-Straße und Abram-Joffe-Straße): 3.200 Kfz/24h
- Groß-Berliner Damm (zwischen Abram-Joffe-Straße und Hans-Schmidt-Straße): 2.500 Kfz/24h

Die Ergebnisse sind als Verkehrsstärkenkarte in der Abbildung 3-1 grafisch dargestellt.



Abbildung 3-1 Verkehrsstärken DTV_w | Prognose-Nullfall

3.1.2 Prognose-Planfall

Der Prognose-Planfall enthält den durchschnittlichen werktäglichen Verkehr, nachdem die VL Schöneweide und die geplante Straßenbahntrasse im Zuge des Groß-Berliner Damms realisiert wurden. Des Weiteren wurden die in Kapitel 2.2.1 beschriebenen Anpassungen des Netzmodells vorgenommen. Die Berücksichtigung der geplanten Straßenbahntrasse im Netzmodell erfolgte durch die Modifikation der Knoten und Strecken im Bereich des Groß-Berliner Damms. So wurden entsprechend der übergebenen Planunterlagen Steuerungstypen und Abbiegebeziehungen an Knotenpunkten angepasst sowie Überfahrten und Wender unterbunden. Anschließend erfolgte eine erneute Umlegung des Verkehrs auf das wie beschrieben modifizierte Netz und die Ermittlung der zu erwartenden Knotenstrombelastungen in der morgendlichen und nachmittäglichen Spitzenstunde nach der in Kapitel 2.3 enthaltenen Vorgehensweise.

Durchschnittliches tägliches Verkehrsaufkommen

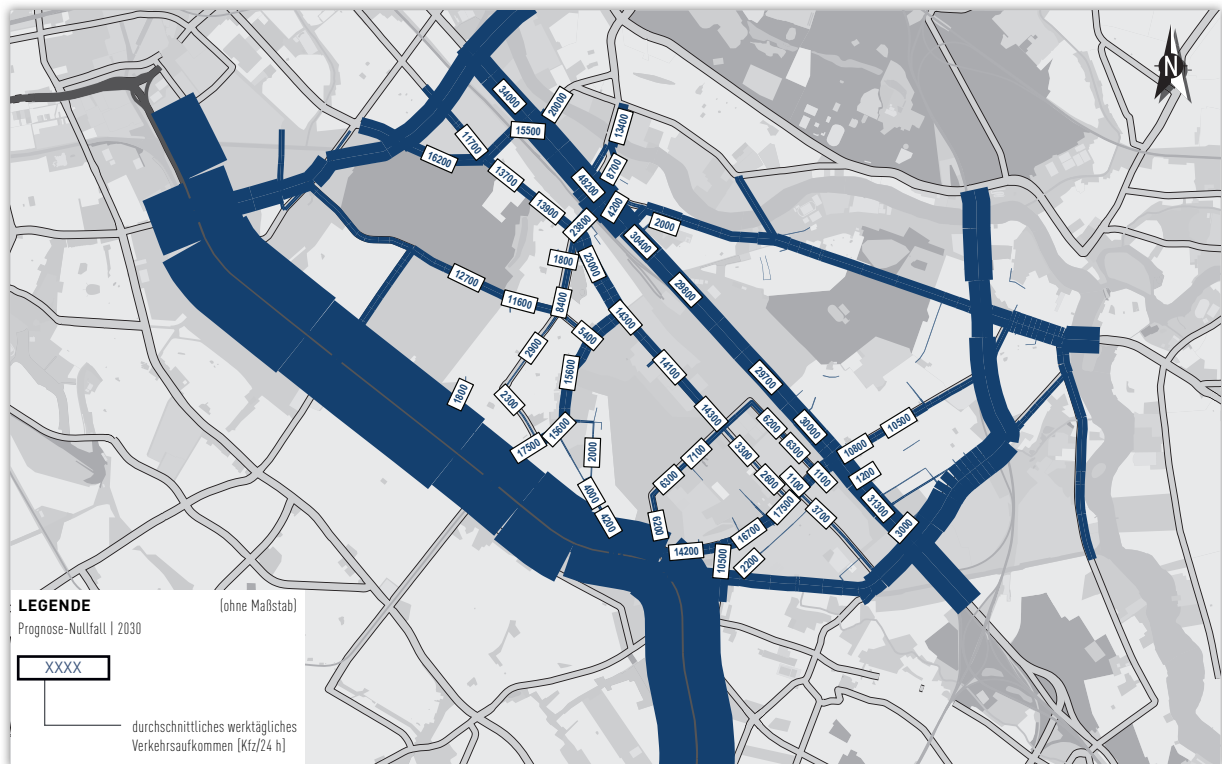
Im Prognose-Planfall stellen sich für die wichtigsten Straßenabschnitte die folgenden Werte ein:

- Südostallee (westl. Sterndamm): 14.100 Kfz/24h
- Sterndamm (nördl. Südostallee): 24.400 Kfz/24h
- Sterndamm (südl. Südostallee): 9.100 Kfz/24h
- Groß-Berliner Damm (zwischen Sterndamm und Pietschkerstraße): 22.300 Kfz/24h
- Groß-Berliner Damm (zwischen Pietschkerstraße und Nieberstraße): 22.200 Kfz/24h
- Groß-Berliner Damm (zwischen Nieberstraße und Pilotenstraße): 21.300 Kfz/24h
- Groß-Berliner Damm (zwischen Pilotenstraße und Segelfliegerdamm): 21.100 Kfz/24h
- Groß-Berliner Damm (zwischen Segelfliegerdamm und Louis-Bleriot-Str.): 10.700 Kfz/24h
- Groß-Berliner Damm (zwischen Louis-Bleriot-Str. und Benno-König-Straße/Gerhard-Sedlmayr-Str.): 10.600 Kfz/24h
- Groß-Berliner Damm (zwischen Benno-König-Straße/Gerhard-Sedlmayr-Str. und Hermann-Dorner-Allee): 10.400 Kfz/24h
- Groß-Berliner Damm (zwischen Hermann-Dorner-Allee und Konrad-Zuse-Straße): 3.000 Kfz/24h

- Groß-Berliner Damm (zwischen Konrad-Zuse-Straße und Georg-Schendel-Straße): 2.600 Kfz/24h
- Groß-Berliner Damm (zwischen Georg-Schendel-Straße und Abram-Joffe-Straße): 2.500 Kfz/24h
- Groß-Berliner Damm (zwischen Abram-Joffe-Straße und Hans-Schmidt-Straße): 2.000 Kfz/24h

Eine grafische Darstellung der Ergebnisse der Prognosenetzberechnungen für den Prognose-Planfall liefert die Verkehrsstärkenkarte in nachfolgender Abbildung 3-2.



Abbildung 3-2 Verkehrsstärken DTV_w | Prognose-Planfall

Die geplante Straßenbahntrasse führte zu Verlagerungen der Verkehrsströme im Netz, so dass auf einigen Straßenabschnitten Zunahmen bzw. Abnahmen des DTV_w registriert werden können. Der Tabelle 3-1 kann eine Gegenüberstellung der DTV_w -Werte für den Prognose-Nullfall und den -Planfall an ausgewählten Straßenabschnitten im Netz entnommen werden.

Tabelle 3-1 Vergleich des DTV_w im Prognose-Planfall gegenüber dem Prognose-Nullfall

Straße	Abschnitt	DTV_w [Kfz/24h] gerundet		
		Prognose-Nullfall	Prognose-Planfall	Zu- bzw. Abnahme
Südostallee	westl. Sterndamm	13.900	14.200	+300
Sterndamm	nördl. Südostallee	23.800	24.400	+600
Sterndamm	südl. Südostallee	9.200	9.200	0
Groß-Berliner Damm	zwischen Sterndamm und Pietschkerstraße	22.800	22.300	-500
Groß-Berliner Damm	zwischen Pietschkerstraße und Nieberstraße	22.900	22.300	-600
Groß-Berliner Damm	zwischen Nieberstraße und Pilotenstraße	22.600	21.300	-1.300
Groß-Berliner Damm	zwischen Pilotenstraße und Segelfliegerdamm	22.700	21.200	-1.500
Groß-Berliner Damm	zwischen Segelfliegerdamm und Louis-Bleriot-Str.	14.400	10.700	-3.700
Groß-Berliner Damm	zwischen Louis-Bleriot-Str. und Benno-König-Straße	14.600	10.700	-3.900
Groß-Berliner Damm	zwischen Benno-König-Straße und Gerhard-Sedlmayr-Str., südliche Zufahrt	14.200	9.500	-4.700
Groß-Berliner Damm	zwischen Gerhard-Sedlmayr-Str., südliche Zufahrt und Hermann-Dorner-Allee	14.300	10.500	-3.800
Groß-Berliner Damm	zwischen Hermann-Dorner-Allee und Konrad-Zuse-Straße	4.000	3.000	-1.000
Groß-Berliner Damm	zwischen Konrad-Zuse-Straße und Georg-Schendel-Straße	3.400	2.600	-800
Groß-Berliner Damm	zwischen Georg-Schendel-Straße und Abram-Joffe-Straße	3.200	2.500	-700
Groß-Berliner Damm	zwischen Abram-Joffe-Straße und Hans-Schmidt-Straße	2.600	2.100	-500

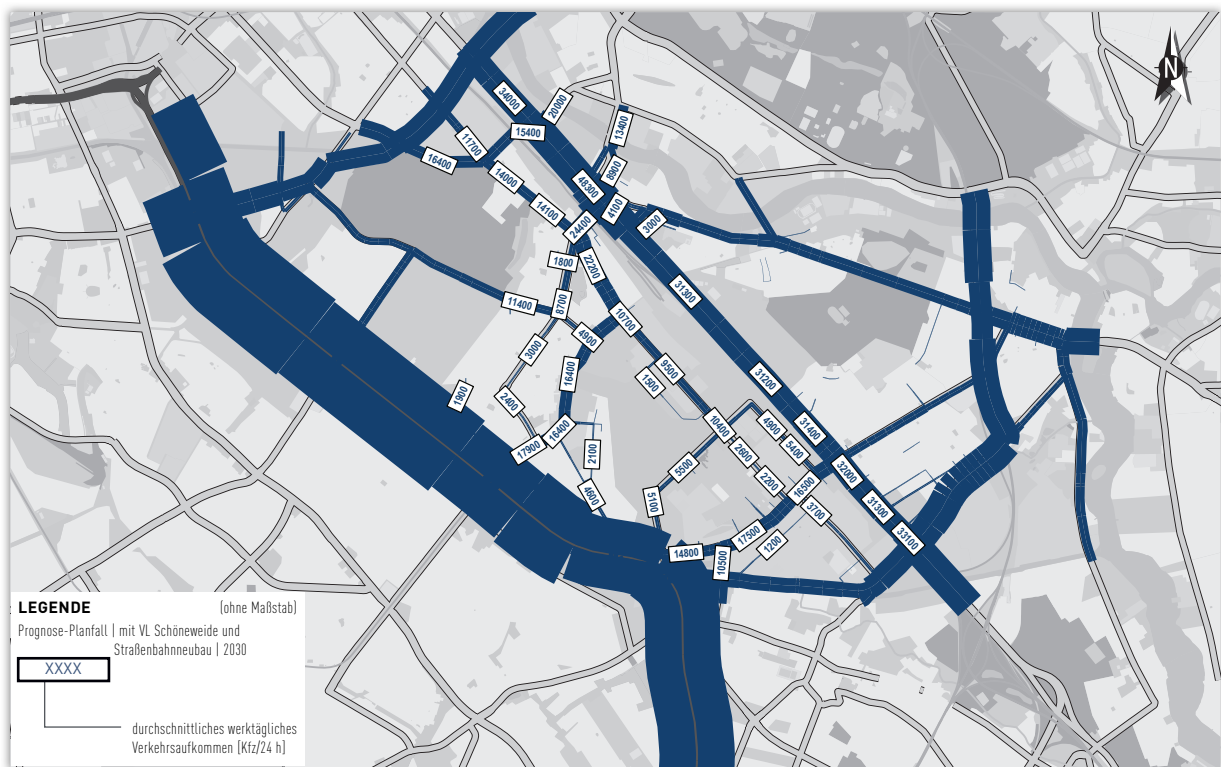
Die Gegenüberstellung zeigt, dass durch das Vorhaben im Zuge des Groß-Berliner Damms entlang der geplanten Straßenbahntrasse, u. a. aufgrund des Wegfalls von Abbiegebeziehungen und Wendern für den MIV, eine Verringerung der Verkehrsstärke im DTV_w bewirkt wird. So nimmt die Verkehrsstärke auf dem Groß-Berliner Damm nördlich des Segelfliegerdamms um ca. 600 Kfz/24h ab. Auf Grund des prognostizierten ausgeprägten Übereckverkehrs zwischen dem nordwestlichen Abschnitt des Groß-Berliner Damms und dem Segelfliegerdamm, ergibt sich für den Groß-Berliner Damm südlich dieses Knotenpunktes eine weitere Abnahme um bis zu ca. 4.700 Kfz/24h. Dagegen wird die Südostallee im Prognose-Planfall gegenüber dem Prognose-Nullfall um bis zu ca. 600 Kfz/24h höher belastet.

Weitere ungerundete Werte der Verkehrsbelastungen für den Prognose-Nullfall und den Prognose-Planfall, die als Grundlage für die schalltechnischen Berechnungen dienen, sind in Anlage 13 enthalten.

4 Knotenstrombelastung in den Spitzenstunden (Prognose 2030)

4.1 Herleitung aus den DTV_w -Kennwerten

Auf Grundlage der Knotenstrombelastungen in den Spitzenstunden im Bestand erfolgte gemäß der in Kapitel 2.3 beschriebenen Methodik die Ermittlung der zu erwartenden Knotenstrombelastungen für den Prognose-Nullfall und -Planfall. Die geplante Straßenbahntrasse hat im betroffenen Netzbereich Auswirkungen auf die Kapazität von Strecken und Knotenpunkten. Nachfolgend wird genauer auf die sich daraus ergebenden unterschiedlichen Knotenstrombelastungen des Prognose-Nullfalls und des Prognose-Planfalls eingegangen.

An dieser Stelle sei darauf hingewiesen, dass es sich bei den im Anschluss dargestellten Belastungen um unbereinigte Werte handelt. Das bedeutet, dass die Werte der einzelnen Knotenpunkte für sich und ohne Berücksichtigung der benachbarten Knotenpunkte berechnet wurden. Da bei einem Vergleich der hier dargestellten Zu- und Abflüsse benachbarter Knotenpunkte gewisse Differenzen deutlich werden, ist eine manuelle Angleichung notwendig (siehe Kapitel 4.2).

4.1.1 Knotenpunkt Schnellerstraße / Brückenstraße - Michael-Brückner-Straße

Für den Knotenpunkt Schnellerstraße / Brückenstraße - Michael-Brückner-Straße wurden die in nachfolgender Tabelle 4-1 enthaltenen Knotenströme im Prognose-Nullfall und -Planfall ermittelt. Es stellen sich insgesamt sowohl für die morgendliche als auch nachmittägliche Spitzenstunde ähnliche Belastungen ein (3.554 Kfz/h gegenüber 3.563 Kfz/h morgens bzw. 4.004 Kfz/h gegenüber 4.003 Kfz/h nachmittags).

Tabelle 4-1 Prognose-Knotenströme Schnellerstraße / Brückenstraße - Michael-Brückner-Straße (unbereinigt)

Prognose-Nullfall					Prognose-Planfall (unbereinigt)						
Spitzenstunde Früh					Spitzenstunde Früh						
3.554					3.563						
nach					nach						
von	1	2	3	4	von	1	2	3	4		
	Schnellerstraße	Zufahrtsstraße	M.-Brückner-Straße	Brückenstraße		Schnellerstraße	Zufahrtsstraße	M.-Brückner-Straße	Brückenstraße		
1	Schnellerstraße	0	9	1.186	0	1	Schnellerstraße	0	9	1.176	0
2	Zufahrtsstraße	8	0	9	4	2	Zufahrtsstraße	8	0	9	4
3	M.-Brückner-Straße	1.584	12	4	598	3	M.-Brückner-Straße	1.594	12	4	596
4	Brückenstraße	89	7	44	0	4	Brückenstraße	91	7	53	0

Prognose-Nullfall					Prognose-Planfall (unbereinigt)						
Spitzenstunde Spät					Spitzenstunde Spät						
4.004					4.003						
nach					nach						
von	1	2	3	4	von	1	2	3	4		
	Schnellerstraße	Zufahrtsstraße	M.-Brückner-Straße	Brückenstraße		Schnellerstraße	Zufahrtsstraße	M.-Brückner-Straße	Brückenstraße		
1	Schnellerstraße	0	30	2.201	0	1	Schnellerstraße	0	31	2.182	0
2	Zufahrtsstraße	28	0	22	9	2	Zufahrtsstraße	28	0	22	9
3	M.-Brückner-Straße	1.087	16	6	465	3	M.-Brückner-Straße	1.094	16	7	463
4	Brückenstraße	75	10	52	0	4	Brückenstraße	77	10	63	0

4.1.2 Knotenpunkt Michael-Brückner-Straße / Sterndamm

Am Knotenpunkt Michael-Brückner-Straße / Sterndamm ergeben sich die in Tabelle 4-2 dargestellten Knotenströme im Prognose-Nullfall bzw. Prognose-Planfall. Insgesamt lässt sich ein leichter Anstieg der Verkehrsbelastungen in der morgendlichen Spitzenstunde (4.738 Kfz/h gegenüber 4.679 Kfz/h) und der Nachmittagsspitze (4.976 Kfz/h gegenüber 4.885 Kfz/h) feststellen. In der morgendlichen Spitzenstunde nehmen die Ströme aus allen Zufahrten der Michael-Brückner-Straße und des Sterndamms im Prognose-Planfall gegenüber dem Prognose-Nullfall leicht zu. Die genannten Unterschiede zwischen Prognose-Nullfall und Prognose-Planfall lassen sich auch für die nachmittägliche Spitzenstunde feststellen.

Tabelle 4-2 Prognose-Knotenströme Michael-Brückner-Straße / Sterndamm (unbereinigt)

Prognose-Nullfall					Prognose-Planfall (unbereinigt)				
		Spitzenstunde Früh			Spitzenstunde Früh				
		4.679			4.738				
nach		1	2	3	nach		1	2	3
von		M.-Brückner-Straße (N)	Sterndamm	M.-Brückner-Straße (S)	von		M.-Brückner-Straße (N)	Sterndamm	M.-Brückner-Straße (S)
1	M.-Brückner-Straße (N)	0	302	990	1	M.-Brückner-Straße (N)	0	283	1.005
2	Sterndamm	865	0	92	2	Sterndamm	877	0	121
3	M.-Brückner-Straße (S)	1.903	527	0	3	M.-Brückner-Straße (S)	1.921	531	0

Prognose-Nullfall					Prognose-Planfall (unbereinigt)				
		Spitzenstunde Spät			Spitzenstunde Spät				
		4.885			4.976				
nach		1	2	3	nach		1	2	3
von		M.-Brückner-Straße (N)	Sterndamm	M.-Brückner-Straße (S)	von		M.-Brückner-Straße (N)	Sterndamm	M.-Brückner-Straße (S)
1	M.-Brückner-Straße (N)	0	450	1.757	1	M.-Brückner-Straße (N)	0	421	1.783
2	Sterndamm	684	0	220	2	Sterndamm	694	0	287
3	M.-Brückner-Straße (S)	1.422	352	0	3	M.-Brückner-Straße (S)	1.436	355	0

4.1.3 Knotenpunkt Groß-Berliner Damm / Sterndamm - Südostallee

Am Knotenpunkt Groß-Berliner Damm / Sterndamm - Südostallee ergeben sich die in Tabelle 4-3 dargestellten Knotenströme im Prognose-Nullfall bzw. Prognose-Planfall. Es stellen sich insgesamt sowohl für die morgendliche als auch die nachmittägliche Spitzenstunde ähnliche Verkehrsbelastungen ein (2.349 Kfz/h gegenüber 2.344 Kfz/h morgens bzw. 2.594 Kfz/h gegenüber 2.588 Kfz/h nachmittags). In der morgendlichen Spitzenstunde nehmen die Ströme aus der nördlichen Zufahrt des Sterndamms im Prognose-Planfall gegenüber dem Prognose-Nullfall leicht ab, wohingegen die Ströme aus der Südostallee und dem Groß-Berliner Damm leichte Zunahmen erfahren. Vergleichbare Veränderungen ergeben sich auch in der nachmittäglichen Spitzenstunde.

Tabelle 4-3 Prognose-Knotenströme Groß-Berliner Damm / Sterndamm - Südostallee (unbereinigt)

Prognose-Nullfall					Prognose-Planfall (unbereinigt)						
Spitzenstunde Früh 2.344					Spitzenstunde Früh 2.349						
nach		1	2	3	4	nach		1	2	3	4
von		Stern-damm (N)	Groß-Berliner Damm	Stern-damm (S)	Südost-allee	von		Stern-damm (N)	Groß-Berliner Damm	Stern-damm (S)	Südost-allee
1	Sterndamm (N)	0	339	182	127	1	Sterndamm (N)	0	327	169	134
2	Groß-Berliner Damm	484	0	5	376	2	Groß-Berliner Damm	509	0	4	366
3	Sterndamm (S)	256	0	0	172	3	Sterndamm (S)	254	0	0	184
4	Südostallee	82	259	61	0	4	Südostallee	111	226	65	0

Prognose-Nullfall					Prognose-Planfall (unbereinigt)						
Spitzenstunde Spät 2.588					Spitzenstunde Spät 2.594						
nach		1	2	3	4	nach		1	2	3	4
von		Stern-damm (N)	Groß-Berliner Damm	Stern-damm (S)	Südost-allee	von		Stern-damm (N)	Groß-Berliner Damm	Stern-damm (S)	Südost-allee
1	Sterndamm (N)	0	553	204	61	1	Sterndamm (N)	0	533	189	65
2	Groß-Berliner Damm	540	0	13	370	2	Groß-Berliner Damm	567	0	10	360
3	Sterndamm (S)	227	0	0	60	3	Sterndamm (S)	226	0	0	64
4	Südostallee	135	295	130	0	4	Südostallee	183	256	140	0

4.1.4 Knotenpunkt Groß-Berliner Damm / Nieberstraße

Für den Knotenpunkt Groß-Berliner Damm / Nieberstraße ergeben sich im Prognose-Planfall sowohl für die morgendliche als auch nachmittägliche Spitzenstunde für die Ströme aus der westlichen Zufahrt der Nieberstraße geringfügig höhere Belastungen als im Prognose-Nullfall. Dagegen erfahren die Ströme der östlichen Zufahrt der Nieberstraße und des Groß-Berliner Damms (aus nördlicher und südlicher Richtung) im Prognose-Planfall eine Abnahme gegenüber dem Prognose-Nullfall. Insgesamt ist die Verkehrsstärke am Knotenpunkt während beider Spitzenstunden im Prognose-Planfall mit 1.615 Kfz/h bzw. 1.775 Kfz/h geringer als im Prognose-Nullfall mit 1.689 Kfz/h bzw. 1.867 Kfz/h. Die Knotenströme aller Zufahrten im Prognose-Nullfall und Prognose-Planfall können der Tabelle 4-4 entnommen werden.

Tabelle 4-4 Prognose-Knotenströme Groß-Berliner Damm / Nieberstraße (unbereinigt)

Prognose-Nullfall		Spitzenstunde Früh				1.689
nach		1	2	3	4	
von		Groß-Berliner Damm (N)	Nieberstraße (O)	Groß-Berliner Damm (S)	Nieberstraße (W)	
1	Groß-Berliner Damm (N)	0	12	661	9	
2	Nieberstraße (O)	17	0	21	0	
3	Groß-Berliner Damm (S)	933	7	0	2	
4	Nieberstraße (W)	21	0	6	0	

Prognose-Planfall (unbereinigt)		Spitzenstunde Früh				1.615
nach		1	2	3	4	
von		Groß-Berliner Damm (N)	Nieberstraße (O)	Groß-Berliner Damm (S)	Nieberstraße (W)	
1	Groß-Berliner Damm (N)	0	18	590	10	
2	Nieberstraße (O)	0	0	19	0	
3	Groß-Berliner Damm (S)	925	6	0	3	
4	Nieberstraße (W)	43	0	1	0	

Prognose-Nullfall		Spitzenstunde Spät				1.867
nach		1	2	3	4	
von		Groß-Berliner Damm (N)	Nieberstraße (O)	Groß-Berliner Damm (S)	Nieberstraße (W)	
1	Groß-Berliner Damm (N)	0	20	783	15	
2	Nieberstraße (O)	17	0	38	0	
3	Groß-Berliner Damm (S)	967	7	0	1	
4	Nieberstraße (W)	14	0	6	0	

Prognose-Planfall (unbereinigt)		Spitzenstunde Spät				1.775
nach		1	2	3	4	
von		Groß-Berliner Damm (N)	Nieberstraße (O)	Groß-Berliner Damm (S)	Nieberstraße (W)	
1	Groß-Berliner Damm (N)	0	28	699	16	
2	Nieberstraße (O)	0	0	35	0	
3	Groß-Berliner Damm (S)	959	6	0	1	
4	Nieberstraße (W)	29	0	1	0	

4.1.5 Knotenpunkt Groß-Berliner Damm / Pilotenstraße

Am Knotenpunkt Groß-Berliner Damm / Pilotenstraße ergibt sich sowohl für die morgendliche als auch die nachmittägliche Spitzenstunde für alle Ströme eine Abnahme der Verkehrsbelastung im Prognose-Planfall gegenüber dem Prognose-Nullfall. Insgesamt ergeben sich für den Prognose-Nullfall 1.637 Kfz/h morgens und 1.825 Kfz/h nachmittags, während für den Prognose-Planfall 1.512 Kfz/h in der morgendlichen und 1.707 Kfz/h in der nachmittäglichen Spitzenstunde zu erwarten sind. Die einzelnen Knotenströme sind in der Tabelle 4-5 enthalten.

Tabelle 4-5 Prognose-Knotenströme Groß-Berliner Damm / Pilotenstraße (unbereinigt)

Prognose-Nullfall		Spitzenstunde Früh				1.637
nach		1	2	3	4	
von		Groß-Berliner Damm (N)	Pilotenstraße (O)	Groß-Berliner Damm (S)	Pilotenstraße (W)	
1	Groß-Berliner Damm (N)	0	3	665	9	
2	Pilotenstraße (O)	11	0	21	0	
3	Groß-Berliner Damm (S)	873	9	0	11	
4	Pilotenstraße (W)	18	0	18	0	

Prognose-Planfall (unbereinigt)		Spitzenstunde Früh				1.512
nach		1	2	3	4	
von		Groß-Berliner Damm (N)	Pilotenstraße (O)	Groß-Berliner Damm (S)	Pilotenstraße (W)	
1	Groß-Berliner Damm (N)	0	0	595	10	
2	Pilotenstraße (O)	20	0	0	0	
3	Groß-Berliner Damm (S)	867	10	0	0	
4	Pilotenstraße (W)	0	0	10	0	

Prognose-Nullfall		Spitzenstunde Spät				1.825
nach		1	2	3	4	
von		Groß-Berliner Damm (N)	Pilotenstraße (O)	Groß-Berliner Damm (S)	Pilotenstraße (W)	
1	Groß-Berliner Damm (N)	0	8	782	13	
2	Pilotenstraße (O)	9	0	15	0	
3	Groß-Berliner Damm (S)	969	8	0	2	
4	Pilotenstraße (W)	10	0	9	0	

Prognose-Planfall (unbereinigt)		Spitzenstunde Spät				1.707
nach		1	2	3	4	
von		Groß-Berliner Damm (N)	Pilotenstraße (O)	Groß-Berliner Damm (S)	Pilotenstraße (W)	
1	Groß-Berliner Damm (N)	0	0	700	15	
2	Pilotenstraße (O)	16	0	0	0	
3	Groß-Berliner Damm (S)	963	8	0	0	
4	Pilotenstraße (W)	0	0	5	0	

4.1.6 Knotenpunkt Groß-Berliner Damm / Segelfliegerdamm – Landfliegerstraße

Für den Knotenpunkt Groß-Berliner Damm / Segelfliegerdamm – Landfliegerstraße ergeben sich die in Tabelle 4-6 dargestellten Knotenströme im Prognose-Nullfall und Prognose-Planfall. Es zeigt sich, dass die Ströme aus dem Segelfliegerdamm und der Landfliegerstraße im Prognose-Planfall eine Zunahme in der morgendlichen Spitzenstunde gegenüber dem Prognose-Nullfall erfahren. Für die Landfliegerstraße trifft dies auch in der nachmittäglichen Spitzenstunde zu, während der Segelfliegerdamm nahezu gleiche Verkehrsstärken in der Nachmittagsspitze im Prognose-Nullfall als auch -Planfall aufweist. Für den Groß-Berliner Damm lässt sich sowohl in der nördlichen als auch der südlichen Zufahrt insgesamt eine Abnahme der Verkehrsstärke in beiden Spitzenstunden im Prognose-Planfall im Vergleich zum Prognose-Nullfall verzeichnen. Auch die Verkehrsbelastung des gesamten Knotenpunktes ist mit 1.784 Kfz/h bzw. 1.984 Kfz/h im Prognose-Planfall geringer als im Prognose-Nullfall (1.861 Kfz/h bzw. 2.150 Kfz/h).

Tabelle 4-6 Prognose-Knotenströme Groß-Berliner Damm / Segelfliegerdamm - Landfliegerstraße (unbereinigt)

Prognose-Nullfall					Prognose-Planfall (unbereinigt)						
Spitzenstunde Früh					Spitzenstunde Früh						
1.861					1.784						
nach	1	2	3	4	nach	1	2	3	4		
von	Groß-Berliner Damm (N)	Land-fliegerstr.	Groß-Berliner Damm (S)	Segelflieger-damm	von	Groß-Berliner Damm (N)	Land-fliegerstr.	Groß-Berliner Damm (S)	Segelflieger-damm		
1	Groß-Berliner Damm (N)	0	1	356	364	1	Groß-Berliner Damm (N)	0	10	227	417
2	Landfliegerstr.	1	0	0	14	2	Landfliegerstr.	0	0	6	30
3	Groß-Berliner Damm (S)	303	0	0	213	3	Groß-Berliner Damm (S)	294	3	0	170
4	Segelfliegerdamm	407	31	172	0	4	Segelfliegerdamm	462	40	126	0

Prognose-Nullfall					Prognose-Planfall (unbereinigt)						
Spitzenstunde Spät					Spitzenstunde Spät						
2.150					1.984						
nach	1	2	3	4	nach	1	2	3	4		
von	Groß-Berliner Damm (N)	Land-fliegerstr.	Groß-Berliner Damm (S)	Segelflieger-damm	von	Groß-Berliner Damm (N)	Land-fliegerstr.	Groß-Berliner Damm (S)	Segelflieger-damm		
1	Groß-Berliner Damm (N)	0	0	319	550	1	Groß-Berliner Damm (N)	0	0	189	587
2	Landfliegerstr.	1	0	0	18	2	Landfliegerstr.	0	0	3	38
3	Groß-Berliner Damm (S)	425	0	0	182	3	Groß-Berliner Damm (S)	382	1	0	135
4	Segelfliegerdamm	504	26	125	0	4	Segelfliegerdamm	533	32	85	0

4.1.7 Knotenpunkt Groß-Berliner Damm / Louis-Bleriot-Straße

Am Knotenpunkt Groß-Berliner Damm / Louis-Bleriot-Straße ergibt sich im Prognose-Planfall für alle Ströme des Groß-Berliner Damms in der morgendlichen und nachmittäglichen Spitzenstunde eine Abnahme der Verkehrsbelastung gegenüber dem Prognose-Nullfall. Insgesamt ist für den Knotenpunkt sowohl in der morgendlichen als auch in der nachmittäglichen Spitzenstunde im Prognose-Planfall (840 Kfz/h bzw. 794 Kfz/h) eine geringere Verkehrsbelastung gegenüber dem Prognose-Nullfall (1.156 Kfz/h bzw. 1.071 Kfz/h) zu erwarten. Die einzelnen Knotenströme aller Zufahrten können der Tabelle 4-7 entnommen werden.

Tabelle 4-7 Prognose-Knotenströme Groß-Berliner Damm / Louis-Bleriot-Straße (unbereinigt)

Prognose-Nullfall		Spitzenstunde Früh			1.156							
nach		1	2	3	Prognose-Planfall (unbereinigt)		Spitzenstunde Früh			840		
von		Groß-Berliner Damm (N)	Louis-Bleriot-Straße	Groß-Berliner Damm (S)	von		Groß-Berliner Damm (N)	Louis-Bleriot-Straße	Groß-Berliner Damm (S)			
1	Groß-Berliner Damm (N)	0	13	514	1	Groß-Berliner Damm (N)	0	0	327			
2	Louis-Bleriot-Straße	1	0	8	2	Louis-Bleriot-Straße	5	0	0			
3	Groß-Berliner Damm (S)	589	30	0	3	Groß-Berliner Damm (S)	492	17	0			

Prognose-Nullfall		Spitzenstunde Spät			1.071							
nach		1	2	3	Prognose-Planfall (unbereinigt)		Spitzenstunde Spät			794		
von		Groß-Berliner Damm (N)	Louis-Bleriot-Straße	Groß-Berliner Damm (S)	von		Groß-Berliner Damm (N)	Louis-Bleriot-Straße	Groß-Berliner Damm (S)			
1	Groß-Berliner Damm (N)	0	2	433	1	Groß-Berliner Damm (N)	0	0	275			
2	Louis-Bleriot-Straße	4	0	28	2	Louis-Bleriot-Straße	16	0	0			
3	Groß-Berliner Damm (S)	598	7	0	3	Groß-Berliner Damm (S)	499	4	0			

4.1.8 Knotenpunkt Groß-Berliner Damm / Hermann-Dorner-Allee - Igo-Etrich-Straße

Der Knotenpunkt Groß-Berliner Damm / Hermann-Dorner-Allee - Igo-Etrich-Straße erfährt insgesamt eine Abnahme der Verkehrsbelastung im Prognose-Planfall in der morgendlichen (1.220 Kfz/h) und in der nachmittäglichen Spitzenstunde (717 Kfz/h) gegenüber dem Prognose-Nullfall (1.511 Kfz/h morgens, bzw. 830 Kfz/h nachmittags). Dabei erfahren lediglich die Ströme aus der Hermann-Dorner-Allee sowohl in der morgendlichen als auch nachmittäglichen Spitzenstunde eine Zunahme, während alle verbleibenden Ströme im Prognose-Planfall gegenüber dem Prognose-Nullfall abnehmen. Die nachfolgende Tabelle 4-8 bietet eine detaillierte Darstellung der einzelnen Knotenströme für beide Prognosefälle.

Tabelle 4-8 Prognose-Knotenströme Groß-Berliner Damm / Hermann-Dorner-Allee - Igo-Etrich-Straße (unbereinigt)

Prognose-Nullfall

nach		Spitzenstunde Früh				1.578
		1	2	3	4	
von	nach	Groß-Berliner Damm (N)	Hermann-Dorner-Allee	Groß-Berliner Damm (S)	Igo-Etrich-Straße	
1	Groß-Berliner Damm (N)	0	162	92	126	
2	Hermann-Dorner-Allee	292	0	49	98	
3	Groß-Berliner Damm (S)	206	2	0	0	
4	Igo-Etrich-Straße	500	48	2	0	

Prognose-Planfall (unbereinigt)

nach		Spitzenstunde Früh				1.248
		1	2	3	4	
von	nach	Groß-Berliner Damm (N)	Hermann-Dorner-Allee	Groß-Berliner Damm (S)	Igo-Etrich-Straße	
1	Groß-Berliner Damm (N)	0	99	52	81	
2	Hermann-Dorner-Allee	251	0	34	104	
3	Groß-Berliner Damm (S)	173	3	0	0	
4	Igo-Etrich-Straße	396	54	1	0	

Prognose-Nullfall

nach		Spitzenstunde Spät				1.300
		1	2	3	4	
von	nach	Groß-Berliner Damm (N)	Hermann-Dorner-Allee	Groß-Berliner Damm (S)	Igo-Etrich-Straße	
1	Groß-Berliner Damm (N)	0	188	113	209	
2	Hermann-Dorner-Allee	225	0	23	91	
3	Groß-Berliner Damm (S)	159	22	0	2	
4	Igo-Etrich-Straße	181	84	2	0	

Prognose-Planfall (unbereinigt)

nach		Spitzenstunde Spät				1.025
		1	2	3	4	
von	nach	Groß-Berliner Damm (N)	Hermann-Dorner-Allee	Groß-Berliner Damm (S)	Igo-Etrich-Straße	
1	Groß-Berliner Damm (N)	0	115	64	135	
2	Hermann-Dorner-Allee	194	0	15	97	
3	Groß-Berliner Damm (S)	133	31	0	2	
4	Igo-Etrich-Straße	143	94	1	0	

4.1.9 Knotenpunkt Wagner-Regény-Straße / Rudower Chaussee - Franz-Ehrlich-Straße

Für den Knotenpunkt Wagner-Regény-Straße / Rudower Chaussee - Franz-Ehrlich-Straße ergeben sich die in Tabelle 4-9 dargestellten Knotenströme im Prognose-Nullfall und Prognose-Planfall. Es zeigt sich, dass sich die Verkehrsbelastung des Knotenpunktes insgesamt sowohl in der morgendlichen (von 1.597 Kfz/h auf 1.632 Kfz/h) als auch in der nachmittäglichen Spitzenstunde (von 1.492 Kfz/h auf 1.499 Kfz/h) leicht erhöht.

Tabelle 4-9 Prognose-Knotenströme Wagner-Regény-Straße / Rudower Chaussee - Franz-Ehrlich-Straße (unbereinigt)

Prognose-Nullfall

nach		Spitzenstunde Früh				1.597
		1	2	3	4	
von		Wagner-Regény-Straße	Rudower Chaussee (O)	Franz-Ehrlich-Straße	Rudower Chaussee (W)	
	1	Wagner-Regény-Straße	0	82	3	21
2	Rudower Chaussee (O)	312	0	22	622	
3	Franz-Ehrlich-Straße	40	3	0	15	
4	Rudower Chaussee (W)	26	435	16	0	

Prognose-Planfall (unbereinigt)

nach		Spitzenstunde Früh				1.632
		1	2	3	4	
von		Wagner-Regény-Straße	Rudower Chaussee (O)	Franz-Ehrlich-Straße	Rudower Chaussee (W)	
	1	Wagner-Regény-Straße	0	74	2	12
2	Rudower Chaussee (O)	297	0	26	682	
3	Franz-Ehrlich-Straße	34	3	0	16	
4	Rudower Chaussee (W)	23	445	17	0	

Prognose-Nullfall

nach		Spitzenstunde Spät				1.492
		1	2	3	4	
von		Wagner-Regény-Straße	Rudower Chaussee (O)	Franz-Ehrlich-Straße	Rudower Chaussee (W)	
	1	Wagner-Regény-Straße	0	279	12	19
2	Rudower Chaussee (O)	187	0	8	446	
3	Franz-Ehrlich-Straße	7	39	0	21	
4	Rudower Chaussee (W)	21	445	8	0	

Prognose-Planfall (unbereinigt)

nach		Spitzenstunde Spät				1.499
		1	2	3	4	
von		Wagner-Regény-Straße	Rudower Chaussee (O)	Franz-Ehrlich-Straße	Rudower Chaussee (W)	
	1	Wagner-Regény-Straße	0	254	7	11
2	Rudower Chaussee (O)	178	0	9	488	
3	Franz-Ehrlich-Straße	6	40	0	23	
4	Rudower Chaussee (W)	19	455	9	0	

4.2 Manuelles Angleichen der Spitzenstundenbelastungen

Ein Vergleich der Zu- und Abflüsse einzelner benachbarter in Kapitel 4.1 dargestellter Knotenpunkte lässt gewisse Differenzen zwischen diesen zu Tage treten. Nachfolgende Ursachen kommen für diese Abweichungen in Frage:

- **Unterschiedliche Erhebungszeiträume im Bestand**
Gemäß Tabelle 2-1 erfolgte die von der VLB zur Verfügung gestellten Verkehrserhebungen zu einem anderen Zeitpunkt als die übrigen durch HL durchgeführten Erhebungen. Zwischen einzelnen Erhebungen benachbarter Knotenpunkte liegen z. T. mehr als zwei Jahre. Entsprechend ist mit Differenzen zu den benachbarten Knotenpunkten zu rechnen.
- **Zu- und Abflüsse zwischen den Knotenpunkten**
Das Verkehrsaufkommen kann auch zwischen zwei Knotenpunkten variieren, da auf der Straße zwischen den beiden Knotenpunkten weitere Zu- und Abflüsse vorhanden sein können. Diese können aus weiteren (untergeordneten) hier nicht näher untersuchten Knotenpunkten und Zufahrten oder verkehrserzeugenden Einrichtungen (z. B. Lebensmittelmärkte) bestehen.
- **Unschärfen der makroskopischen Prognosebetrachtungen**
Die makroskopische Prognosebetrachtung liefert das durchschnittliche werktägliche Verkehrsaufkommen (DTV_w) im Untersuchungsraum. Dieses wurde mit einer Genauigkeit von 100 Kfz/24h bestimmt. Die Herleitung der Knotenströme während der morgendlichen und nachmittäglichen Spitzenstunde erfolgt auf Basis dieser DTV_w -Belastungen. Auf Grund dessen ergeben sich auch für die Spitzenstundenbelastungen im Planfall gewisse Unschärfen. Diese tragen dazu bei, dass Differenzen der Verkehrsbelastungen zwischen den Knotenpunkten auftreten.

- **Sonstige Faktoren**

Beispielsweise fand zum Zeitpunkt der Erhebung am Knotenpunkt Michael-Brückner-Straße / Sterndamm am 05.05.2015 ein Lokführerstreik im S-Bahn-Verkehr statt.

Eine manuelle Anpassung der Knotenströme wurde im Verlauf der Michael-Brückner-Straße vom Knotenpunkt Schnellerstraße / Brückenstraße - Michael-Brückner-Straße über den Sterndamm und den Groß-Berliner Damm bis zum Knotenpunkt Groß-Berliner Damm / Hermann-Dorner-Allee - Igo-Etrich-Straße vorgenommen. Die manuellen Anpassungen der Spitzenstundenbelastungen zwischen Zu- und Abflüssen benachbarter Knotenpunkte wurden unter Berücksichtigung der gegebenen Randbedingungen aus den Verkehrserhebungen und den zukünftigen Entwicklungen (siehe Kapitel 2.2.1) durchgeführt.

Von einer Harmonisierung der Zu- und Abflüsse zwischen den Knotenpunkten Groß-Berliner Damm / Hermann-Dorner-Allee - Igo-Etrich-Straße und Rudower Chaussee / Wagner-Regény-Straße wurde abgesehen, da im Verlauf des Straßenzugs Igo-Etrich-Straße - Wagner-Regény-Straße mehrere (untergeordnete) Knotenpunkte liegen, an denen Zu- und Abflüsse erfolgen.

An dieser Stelle sei auf die Besonderheit bei der Ermittlung der Verkehrsbelastungen am Knotenpunkt Groß-Berliner Damm / Benno-König-Straße - Gerhard-Sedlmayr-Straße hingewiesen. Da dieser Knotenpunkt im Bestand noch nicht existiert, konnte die Ermittlung der Knotenströme im Prognose-Planfall nicht anhand von Zählwerten erfolgen. Zur Berechnung der Knotenstrombelastungen wurden daher die mittleren Spitzenstundenanteile der benachbarten Knotenpunkte herangezogen.

In der Anlage 14 bis Anlage 23 sind Übersichten der sich unter Einbeziehung der genannten Änderungen ergebenden Knotenstrombelastungen während der morgendlichen und nachmittäglichen Spitzenstunde enthalten. Eine Zusammenstellung aller ermittelten Knotenstrombelastungen des Bestands sowie des Prognose-Nullfalls und -Planfalls (unbereinigt und bereinigt) können der Anlage 24 bis Anlage 33 entnommen werden.

Nachfolgend sind die durch die manuelle Anpassung bereinigten Knotenströme aufgeführt.

Knotenpunkt Schnellerstraße / Brückenstraße - Michael-Brückner-Straße

Tabelle 4-10 Prognose-Knotenströme Schnellerstraße / Brückenstraße - Michael-Brückner-Straße (bereinigt)

Prognose-Planfall (bereinigt)					Prognose-Planfall (bereinigt)						
		Spitzenstunde Früh				Spitzenstunde Spät					
nach		1	2	3	4	nach		1	2	3	4
von		Schnellerstraße	Zufahrtsstraße	M.-Brückner-Straße	Brückenstraße	von		Schnellerstraße	Zufahrtsstraße	M.-Brückner-Straße	Brückenstraße
1	Schnellerstraße	0	18	1.176	0	1	Schnellerstraße	0	61	2.152	0
2	Zufahrtsstraße	12	0	19	4	2	Zufahrtsstraße	42	0	42	9
3	M.-Brückner-Straße	1.579	27	4	596	3	M.-Brückner-Straße	1.094	40	7	463
4	Brückenstraße	91	7	53	0	4	Brückenstraße	77	10	63	0

Knotenpunkt Michael-Brückner-Straße / Sterndamm

Tabelle 4-11 Prognose-Knotenströme Michael-Brückner-Straße / Sterndamm (bereinigt)

Prognose-Nullfall (bereinigt)				Prognose-Nullfall (bereinigt)					
		Spitzenstunde Früh			Spitzenstunde Spät				
nach		1	2	3	nach		1	2	3
von		M.-Brückner-Straße (N)	Sterndamm	M.-Brückner-Straße (S)	von		M.-Brückner-Straße (N)	Sterndamm	M.-Brückner-Straße (S)
1	M.-Brückner-Straße (N)	0	229	1.023	1	M.-Brückner-Straße (N)	0	441	1.823
2	Sterndamm	842	0	121	2	Sterndamm	694	0	287
3	M.-Brückner-Straße (S)	2.051	401	0	3	M.-Brückner-Straße (S)	1.445	346	0

Knotenpunkt Groß-Berliner Damm / Sterndamm - Südostallee

Tabelle 4-12 Prognose-Knotenströme Groß-Berliner Damm / Sterndamm - Südostallee (bereinigt)

Prognose-Planfall (bereinigt)					Prognose-Planfall (bereinigt)						
		Spitzenstunde Früh				Spitzenstunde Spät					
nach		1	2	3	4	nach		1	2	3	4
von		Sterndamm (N)	Groß-Berliner Damm	Sterndamm (S)	Südostallee	von		Sterndamm (N)	Groß-Berliner Damm	Sterndamm (S)	Südostallee
1	Sterndamm (N)	0	327	169	134	1	Sterndamm (N)	0	513	189	85
2	Groß-Berliner Damm	509	0	4	366	2	Groß-Berliner Damm	567	0	10	360
3	Sterndamm (S)	254	0	0	184	3	Sterndamm (S)	226	0	0	64
4	Südostallee	111	226	65	0	4	Südostallee	198	241	140	0

Knotenpunkt Groß-Berliner Damm / Nieberstraße

Tabelle 4-13 Prognose-Knotenströme Knotenpunkt Groß-Berliner Damm / Nieberstraße (bereinigt)

Prognose-Planfall (bereinigt)					Prognose-Planfall (bereinigt)						
Spitzenstunde Früh					Spitzenstunde Spät						
1.628					1.760						
nach		1	2	3	4	nach		1	2	3	4
von		Groß-Berliner Damm (N)	Nieberstraße (O)	Groß-Berliner	Nieberstraße (W)	von		Groß-Berliner	Nieberstraße (O)	Groß-Berliner	Nieberstraße (W)
1	Groß-Berliner Damm (N)	0	18	579	21	1	Groß-Berliner Damm (N)	0	28	696	19
2	Nieberstraße (O)	1	0	19	18	2	Nieberstraße (O)	2	0	18	0
3	Groß-Berliner Damm (S)	914	11	0	9	3	Groß-Berliner Damm (S)	942	16	0	8
4	Nieberstraße (W)	28	3	7	0	4	Nieberstraße (W)	22	7	1	0

Knotenpunkt Groß-Berliner Damm / Pilotenstraße

Tabelle 4-14 Prognose-Knotenströme Knotenpunkt Groß-Berliner Damm / Pilotenstraße (bereinigt)

Prognose-Planfall (bereinigt)					Prognose-Planfall (bereinigt)						
Spitzenstunde Früh					Spitzenstunde Spät						
1.600					1.766						
nach		1	2	3	4	nach		1	2	3	4
von		Groß-Berliner Damm (N)	Pilotenstraße (O)	Groß-Berliner Damm (S)	Pilotenstraße (W)	von		Groß-Berliner Damm (N)	Pilotenstraße (O)	Groß-Berliner Damm (S)	Pilotenstraße (W)
1	Groß-Berliner Damm (N)	0	0	599	6	1	Groß-Berliner Damm (N)	0	0	712	3
2	Pilotenstraße (O)	42	0	11	0	2	Pilotenstraße (O)	13	0	19	3
3	Groß-Berliner Damm (S)	871	6	0	0	3	Groß-Berliner Damm (S)	953	16	0	2
4	Pilotenstraße (W)	21	0	44	0	4	Pilotenstraße (W)	0	0	45	0

Knotenpunkt Groß-Berliner Damm / Segelfliegerdamm - Landfliegerstraße

Tabelle 4-15 Prognose-Knotenströme Knotenpunkt Groß-Berliner Damm / Segelfliegerdamm - Landfliegerstraße (bereinigt)

Prognose-Planfall (bereinigt)					Prognose-Planfall (bereinigt)						
Spitzenstunde Früh					Spitzenstunde Spät						
1.853					2.040						
nach		1	2	3	4	nach		1	2	3	4
von		Groß-Berliner Damm (N)	Landfliegerstr.	Groß-Berliner Damm (S)	Segelfliegerdamm	von		Groß-Berliner Damm (N)	Landfliegerstr.	Groß-Berliner Damm (S)	Segelfliegerdamm
1	Groß-Berliner Damm (N)	0	10	227	417	1	Groß-Berliner Damm (N)	0	0	239	537
2	Landfliegerstr.	70	0	17	30	2	Landfliegerstr.	56	0	3	38
3	Groß-Berliner Damm (S)	312	3	0	152	3	Groß-Berliner Damm (S)	382	1	0	135
4	Segelfliegerdamm	495	22	131	0	4	Segelfliegerdamm	533	32	85	0

Knotenpunkt Groß-Berliner Damm / Louis-Bleriot-Straße

Tabelle 4-16 Prognose-Knotenströme Knotenpunkt Groß-Berliner Damm / Louis-Bleriot-Straße (bereinigt)

Prognose-Planfall (bereinigt)					Prognose-Planfall (bereinigt)				
Spitzenstunde Früh					Spitzenstunde Spät				
904					866				
nach		1	2	3	nach		1	2	3
von		Groß-Berliner Damm (N)	Louis-Bleriot-Straße	Groß-Berliner Damm (S)	von		Groß-Berliner Damm (N)	Louis-Bleriot-Straße	Groß-Berliner Damm (S)
1	Groß-Berliner Damm (N)	0	0	375	1	Groß-Berliner Damm (N)	0	0	327
2	Louis-Bleriot-Straße	20	0	0	2	Louis-Bleriot-Straße	30	0	0
3	Groß-Berliner Damm (S)	447	62	0	3	Groß-Berliner Damm (S)	488	21	0

Knotenpunkt Groß-Berliner Damm / Benno-König-Straße - Gerhard-Sedlmayr-Straße

Tabelle 4-17 Prognose-Knotenströme Knotenpunkt Groß-Berliner Damm / Benno-König-Straße - Gerhard-Sedlmayr-Straße (bereinigt)

Prognose-Planfall (bereinigt)						Prognose-Planfall (bereinigt)					
Spitzenstunde Früh						Spitzenstunde Spät					
1.124						1.028					
nach		1	2	3	4	nach		1	2	3	4
von		Groß-Berliner Damm (N)	Benno-König-Straße	Groß-Berliner Damm (S)	Gerhard-Sedlmayr-Straße	von		Groß-Berliner Damm (N)	Benno-König-Straße	Groß-Berliner Damm (S)	Gerhard-Sedlmayr-Straße
1	Groß-Berliner Damm (N)	0	45	252	78	1	Groß-Berliner Damm (N)	0	39	221	68
2	Benno-König-Straße	21	0	40	22	2	Benno-König-Straße	41	0	23	11
3	Groß-Berliner Damm (S)	402	39	0	116	3	Groß-Berliner Damm (S)	376	46	0	101
4	Gerhard-Sedlmayr-Straße	86	15	8	0	4	Gerhard-Sedlmayr-Straße	93	6	3	0

Knotenpunkt Groß-Berliner Damm / Hermann-Dorner-Allee - Igo-Etrich-Straße

Tabelle 4-18 Prognose-Knotenströme Knotenpunkt Groß-Berliner Damm / Hermann-Dorner-Allee - Igo-Etrich-Straße (bereinigt)

Prognose-Planfall (bereinigt)						Prognose-Planfall (bereinigt)					
Spitzenstunde Früh						Spitzenstunde Spät					
1.248						1.025					
nach		1	2	3	4	nach		1	2	3	4
von		Groß-Berliner Damm (N)	Hermann-Dorner-Allee	Groß-Berliner Damm (S)	Igo-Etrich-Straße	von		Groß-Berliner Damm (N)	Hermann-Dorner-Allee	Groß-Berliner Damm (S)	Igo-Etrich-Straße
1	Groß-Berliner Damm (N)	0	99	52	81	1	Groß-Berliner Damm (N)	0	115	64	135
2	Hermann-Dorner-Allee	251	0	34	104	2	Hermann-Dorner-Allee	194	0	15	97
3	Groß-Berliner Damm (S)	167	3	0	6	3	Groß-Berliner Damm (S)	133	31	0	2
4	Igo-Etrich-Straße	366	84	1	0	4	Igo-Etrich-Straße	143	94	1	0

5 Zusammenfassung

Die Berliner Verkehrsbetriebe (BVG) planen die Erweiterung der Straßenbahntrasse vom Sterndamm über den Groß-Berliner Damm zur Karl-Ziegler-Straße in Berlin Treptow-Köpenick. Im Rahmen dieses Projektes wurde für die verkehrstechnische Dimensionierung relevanter Knotenpunkte eine objektkonkrete Verkehrsprognose für das Jahr 2030 erarbeitet, die auf einem Teilnetzausschnitt des qualifizierten Verkehrsmodells für Berlin basiert.

Es wurden Aussagen über das zukünftige Verkehrsaufkommen im Plangebiet sowohl mit der geplanten Straßenbahnneubautrasse (Prognose-Planfall) als auch ohne die geplante Straßenbahntrasse (Prognose-Nullfall) getroffen. Im Ergebnis zeigt sich, dass die Führung der geplanten Straßenbahntrasse über den Groß-Berliner Damm zu Verlagerungen von Verkehren führt, wobei vor allem der Abschnitt des Groß-Berliner Damms südlich des Segelfliegerdamms eine geringere Belastung im Prognose-Planfall gegenüber dem Prognose-Nullfall erfährt.

Des Weiteren wurden für insgesamt neun Knotenpunkte die Strombelastungen in der morgendlichen und nachmittäglichen Spitzenstunde im Prognose-Planfall (also mit Straßenbahntrasse) ermittelt. Diese sollen zur Erarbeitung der jeweiligen Signalprogramme der Lichtsignalanlagen dienen.

Durch die isolierte Betrachtung der einzelnen Knotenpunkte treten bei benachbarten Knotenpunkte mitunter Differenzen der Zu- und Abflüsse auf. Zum Ausgleich dieser Differenzen erfolgte eine manuelle Angleichung der Knotenstrombelastungen während der morgendlichen und nachmittäglichen Spitzenstunde. Somit stehen auch konsistente Eingangsdaten für weitere verkehrstechnische Betrachtungen bereit.

Anlagen

ANLAGENVERZEICHNIS

Anlage 1	Auswertung der Verkehrserhebung Knotenpunkt Schnellerstraße – Michael-Brückner-Straße / Brückenstraße	31
Anlage 2	Auswertung der Verkehrserhebung Knotenpunkt Michael-Brückner-Straße / Sterndamm.....	38
Anlage 3	Auswertung der Verkehrserhebung Knotenpunkt Sterndamm / Südostallee – Groß-Berliner Damm	43
Anlage 4	Auswertung der Verkehrserhebung Knotenpunkt Groß-Berliner Damm / Nieberstraße	50
Anlage 5	Auswertung der Verkehrserhebung Knotenpunkt Groß-Berliner Damm / Pilotenstraße	57
Anlage 6	Auswertung der Verkehrserhebung Knotenpunkt Groß-Berliner Damm / Segelfliegerdamm – Landfliegerstraße	64
Anlage 7	Auswertung der Verkehrserhebung Knotenpunkt Groß-Berliner Damm / Louis-Bleriot-Straße.....	71
Anlage 8	Auswertung der Verkehrserhebung Knotenpunkt Groß-Berliner Damm / Hermann-Dorner-Allee	78
Anlage 9	Auswertung der Verkehrserhebung Knotenpunkt Rudower Chaussee / Wagner-Regeny-Straße.....	85
Anlage 10	Auswertung der Verkehrserhebung Querschnitt Greifstraße	92
Anlage 11	Auswertung der Verkehrserhebung Querschnitt Groß-Berliner Damm (Wendemöglichkeit).....	93
Anlage 12	Auswertung der Verkehrserhebung Querschnitt Pietschkerstraße	94
Anlage 13	DTV _w der Prognose-Nullfälle und des Prognose-Planfalls.....	95
Anlage 14	Ausgeglichene Knotenstrombelastungen während der morgendlichen Spitzenstunde im Prognose-Planfall Schnellerstraße / Michael-Brückner-Straße Teilabschnitt Brückenstraße bis Sterndamm.....	98
Anlage 15	Ausgeglichene Knotenstrombelastungen während der morgendlichen Spitzenstunde im Prognose-Planfall Groß-Berliner Damm Teilabschnitt Sterndamm bis Greifstraße.....	99
Anlage 16	Ausgeglichene Knotenstrombelastungen während der morgendlichen Spitzenstunde im Prognose-Planfall Groß-Berliner Damm Teilabschnitt Nieberstraße bis Pilotenstraße.....	100
Anlage 17	Ausgeglichene Knotenstrombelastungen während der morgendlichen Spitzenstunde im Prognose-Planfall Groß-Berliner Damm Teilabschnitt Landfliegerstraße bis Louis-Bleriot-Straße	101
Anlage 18	Ausgeglichene Knotenstrombelastungen während der morgendlichen Spitzenstunde im Prognose-Planfall Groß-Berliner Damm Teilabschnitt Benno-König-Straße bis Igo-Etrich-Straße	102
Anlage 19	Ausgeglichene Knotenstrombelastungen während der nachmittäglichen Spitzenstunde im Prognose-Planfall Schnellerstraße / Michael-Brückner-Straße Teilabschnitt Brückenstraße bis Sterndamm.....	103
Anlage 20	Ausgeglichene Knotenstrombelastungen während der nachmittäglichen Spitzenstunde im Prognose-Planfall Groß-Berliner Damm Teilabschnitt Sterndamm bis Greifstraße.....	104
Anlage 21	Ausgeglichene Knotenstrombelastungen während der nachmittäglichen Spitzenstunde im Prognose-Planfall Groß-Berliner Damm Teilabschnitt Nieberstraße bis Pilotenstraße	105
Anlage 22	Ausgeglichene Knotenstrombelastungen während der nachmittäglichen Spitzenstunde im Prognose-Planfall Groß-Berliner Damm Teilabschnitt Landfliegerstraße bis Louis-Bleriot-Straße	106
Anlage 23	Ausgeglichene Knotenstrombelastungen während der nachmittäglichen Spitzenstunde im Prognose-Planfall Groß-Berliner Damm Teilabschnitt Benno-König-Straße bis Igo-Etrich-Straße	107
Anlage 24	Knotenstrombelastungen im Bestand und den Prognose-Fällen Knotenpunkt Schnellerstraße – Michael-Brückner-Straße / Brückenstraße	108
Anlage 25	Knotenstrombelastungen im Bestand und den Prognose-Fällen Knotenpunkt Michael-Brückner-Straße / Sterndamm.....	109
Anlage 26	Knotenstrombelastungen im Bestand und den Prognose-Fällen Knotenpunkt Sterndamm / Südostallee – Groß-Berliner Damm.....	110
Anlage 27	Knotenstrombelastungen im Bestand und den Prognose-Fällen Knotenpunkt Groß-Berliner Damm / Nieberstraße	111
Anlage 28	Knotenstrombelastungen im Bestand und den Prognose-Fällen Knotenpunkt Groß-Berliner Damm / Pilotenstraße.....	112
Anlage 29	Knotenstrombelastungen im Bestand und den Prognose-Fällen Knotenpunkt Groß-Berliner Damm / Segelfliegerdamm – Landfliegerstraße	113

Anlage 30	Knotenstrombelastungen im Bestand und den Prognose-Fällen Knotenpunkt Groß-Berliner Damm / Louis-Bleriot-Straße.....	114
Anlage 31	Knotenstrombelastungen im Bestand und den Prognose-Fällen Knotenpunkt Groß-Berliner Damm / Benno-König-Straße - Gerhard-Sedlmayr-Damm.....	115
Anlage 32	Knotenstrombelastungen im Bestand und den Prognose-Fällen Knotenpunkt Groß-Berliner Damm / Hermann-Dorner-Allee.....	116
Anlage 33	Knotenstrombelastungen im Bestand und den Prognose-Fällen Knotenpunkt Wagner-Regé-ny-Straße / Rudower-Chaussee - Franz-Ehrlich-Straße.....	117

Anlage 1 Auswertung der Verkehrserhebung | Knotenpunkt Schnellerstraße - Michael-Brückner-Straße / Brückenstraße

 Knotenpunkt **Schnellerstr. - M.-Brückner-Straße / Brückenstraße**

Arm 1: **Schnellerstraße** 14.09.2017
 Arm 2: **Zufahrtsstraße** 07.00 - 19:00
 Arm 3: **M.-Brückner-Straße**
 Arm 4: **Brückenstraße**

1 → 1 Schnellerstraße nach Schnellerstraße

	Pkw + Lfw	Lkw	Bus	Rad	Summe
07 - 08					0
08 - 09					0
09 - 10					0
10 - 11					0
11 - 12					0
12 - 13					0
13 - 14					0
14 - 15					0
15 - 16					0
16 - 17					0
17 - 18					0
18 - 19					0

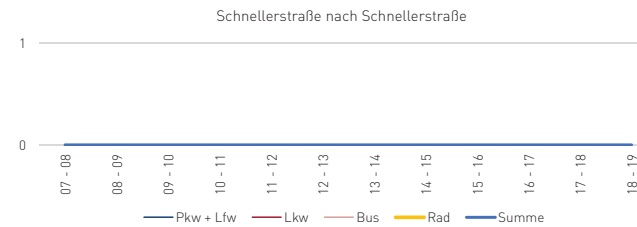

1 → 2 Schnellerstraße nach Zufahrtsstraße

	Pkw + Lfw	Lkw	Bus	Rad	Summe (Kfz)
07 - 08	16	1	0	19	17
08 - 09	29	0	0	15	29
09 - 10	16	0	0	10	16
10 - 11	41	0	0	4	41
11 - 12	35	2	0	8	37
12 - 13	41	0	0	13	41
13 - 14	51	0	0	16	51
14 - 15	40	0	0	21	40
15 - 16	62	1	0	24	63
16 - 17	57	0	0	30	57
17 - 18	44	0	0	30	44
18 - 19	56	0	0	24	56

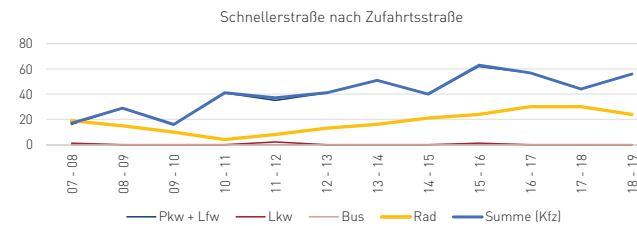

1 → 3 Schnellerstraße nach M.-Brückner-Straße

	Pkw + Lfw	Lkw	Bus	Rad	Summe (Kfz)
07 - 08	1140	55	10	18	1205
08 - 09	1186	70	9	22	1265
09 - 10	1012	81	7	15	1100
10 - 11	966	63	6	10	1035
11 - 12	1021	79	7	12	1107
12 - 13	1278	75	7	17	1360
13 - 14	1441	85	6	14	1532
14 - 15	1714	81	8	12	1803
15 - 16	2187	41	9	16	2237
16 - 17	2184	45	7	27	2236
17 - 18	1971	26	7	23	2004
18 - 19	1677	21	7	19	1705

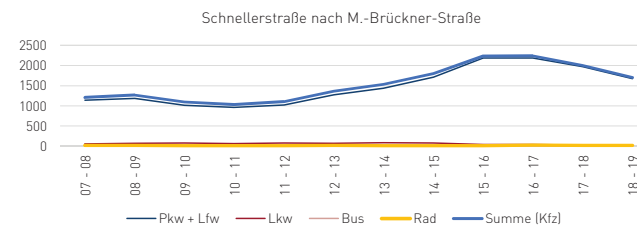

Fortsetzung von Anlage 1

 Knotenpunkt **Schnellerstr. - M.-Brückner-Straße / Brückenstraße**

 Arm 1: **Schnellerstraße** 14.09.2017
 Arm 2: **Zufahrtsstraße** 07.00 - 19:00
 Arm 3: **M.-Brückner-Straße**
 Arm 4: **Brückenstraße**

1 → 4 Schnellerstraße nach Brückenstraße

	Pkw + Lfw	Lkw	Bus	Rad	Summe (Kfz)
07 - 08	0	0	0	0	0
08 - 09	0	0	0	0	0
09 - 10	0	0	0	1	0
10 - 11	0	0	0	2	0
11 - 12	0	0	0	1	0
12 - 13	0	0	0	0	0
13 - 14	0	0	0	1	0
14 - 15	0	0	0	1	0
15 - 16	0	0	0	2	0
16 - 17	0	0	0	1	0
17 - 18	0	0	0	1	0
18 - 19	0	0	0	2	0

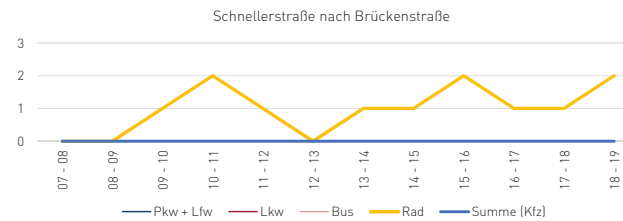

2 → 1 Zufahrtsstraße nach Schnellerstraße

	Pkw + Lfw	Lkw	Bus	Rad	Summe (Kfz)
07 - 08	12	0	0	11	12
08 - 09	14	0	0	4	14
09 - 10	13	0	0	2	13
10 - 11	20	0	0	2	20
11 - 12	42	1	0	4	43
12 - 13	39	0	0	3	39
13 - 14	30	1	0	2	31
14 - 15	25	1	0	5	26
15 - 16	38	0	0	9	38
16 - 17	40	1	0	4	41
17 - 18	26	0	0	3	26
18 - 19	36	0	0	1	36

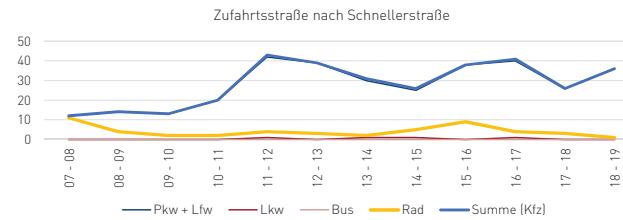

2 → 2 Zufahrtsstraße nach Zufahrtsstraße

	Pkw + Lfw	Lkw	Bus	Rad	Summe (Kfz)
07 - 08	0	0	0	0	0
08 - 09	0	0	0	0	0
09 - 10	0	0	0	0	0
10 - 11	0	0	0	0	0
11 - 12	0	0	0	0	0
12 - 13	0	0	0	0	0
13 - 14	0	0	0	0	0
14 - 15	0	0	0	0	0
15 - 16	0	0	0	0	0
16 - 17	0	0	0	0	0
17 - 18	0	0	0	0	0
18 - 19	0	0	0	0	0

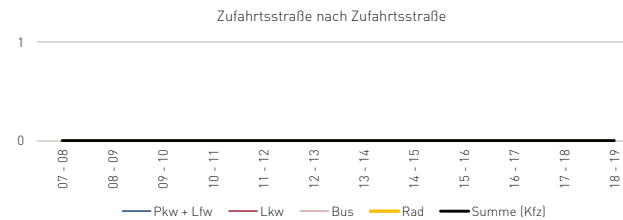

Fortsetzung von Anlage 1
Knotenpunkt Schnellerstr. - M.-Brückner-Straße / Brückenstraße

Arm 1: **Schnellerstraße** 14.09.2017
 Arm 2: **Zufahrtsstraße** 07.00 - 19:00
 Arm 3: **M.-Brückner-Straße**
 Arm 4: **Brückenstraße**

2 → 3
Zufahrtsstraße nach M.-Brückner-Straße

	Pkw + Lfw	Lkw	Bus	Rad	Summe (Kfz)
07 - 08	18	0	0	0	18
08 - 09	25	1	0	1	26
09 - 10	24	2	0	0	26
10 - 11	36	0	0	0	36
11 - 12	26	0	0	0	26
12 - 13	48	0	0	1	48
13 - 14	38	1	0	0	39
14 - 15	45	0	0	0	45
15 - 16	38	0	0	0	38
16 - 17	43	0	0	3	43
17 - 18	49	6	0	4	55
18 - 19	46	0	0	0	46

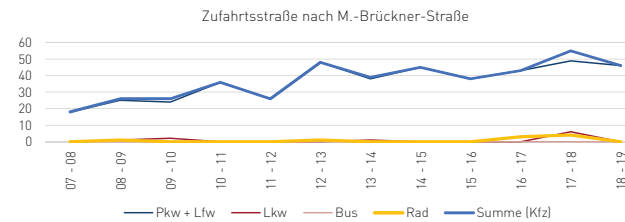
2 → 4
Zufahrtsstraße nach Brückenstraße

	Pkw + Lfw	Lkw	Bus	Rad	Summe (Kfz)
07 - 08	4	0	0	6	4
08 - 09	5	0	0	2	5
09 - 10	2	0	0	6	2
10 - 11	5	0	0	7	5
11 - 12	7	1	0	5	8
12 - 13	3	0	0	2	3
13 - 14	9	0	0	6	9
14 - 15	7	0	0	13	7
15 - 16	7	0	0	7	7
16 - 17	8	0	0	6	8
17 - 18	7	0	0	9	7
18 - 19	10	0	0	9	10

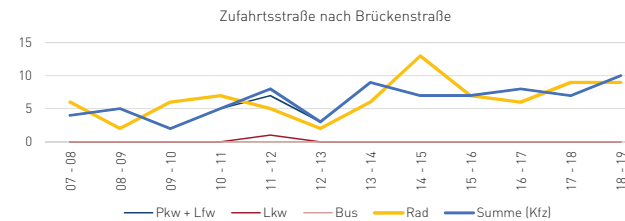
3 → 1
M.-Brückner-Straße nach Schnellerstraße

	Pkw + Lfw	Lkw	Bus	Rad	Summe (Kfz)
07 - 08	1818	57	7	80	1882
08 - 09	1543	60	8	60	1611
09 - 10	1164	66	8	37	1238
10 - 11	1088	70	5	31	1163
11 - 12	1019	59	5	30	1083
12 - 13	896	56	5	28	957
13 - 14	1033	49	10	28	1092
14 - 15	1018	41	7	33	1066
15 - 16	1088	26	10	41	1124
16 - 17	1246	36	10	50	1292
17 - 18	1276	16	8	44	1300
18 - 19	962	13	9	42	984

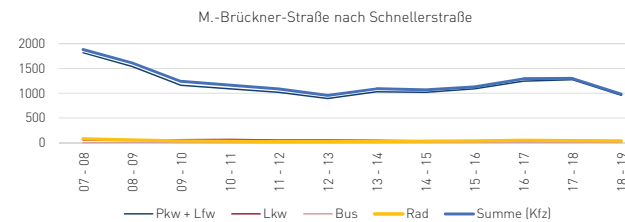

Fortsetzung von Anlage 1
Knotenpunkt Schnellerstr. - M.-Brückner-Straße / Brückenstraße

Arm 1: **Schnellerstraße** 14.09.2017
 Arm 2: **Zufahrtsstraße** 07.00 - 19:00
 Arm 3: **M.-Brückner-Straße**
 Arm 4: **Brückenstraße**

3 → 2

M.-Brückner-Straße nach Zufahrtsstraße

	Pkw + Lfw	Lkw	Bus	Rad	Summe (Kfz)
07 - 08	31	0	0	3	31
08 - 09	37	2	0	0	39
09 - 10	33	0	0	1	33
10 - 11	60	0	0	0	60
11 - 12	38	0	0	0	38
12 - 13	29	0	0	5	29
13 - 14	32	1	0	4	33
14 - 15	43	0	0	0	43
15 - 16	45	0	0	0	45
16 - 17	42	0	0	0	42
17 - 18	34	0	0	0	34
18 - 19	39	0	0	1	39

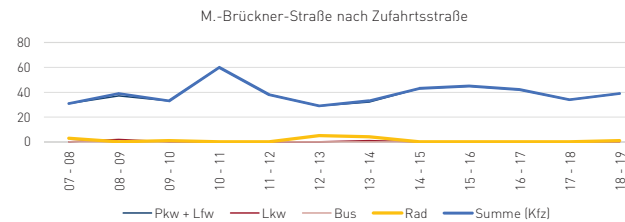
3 → 3

M.-Brückner-Straße nach M.-Brückner-Straße

	Pkw + Lfw	Lkw	Bus	Rad	Summe (Kfz)
07 - 08	7	1	0	0	8
08 - 09	12	2	0	0	14
09 - 10	12	0	0	0	12
10 - 11	17	2	0	0	19
11 - 12	14	1	0	0	15
12 - 13	15	0	0	0	15
13 - 14	13	1	0	0	14
14 - 15	10	1	0	0	11
15 - 16	10	3	0	0	13
16 - 17	14	0	0	0	14
17 - 18	18	0	0	0	18
18 - 19	15	0	0	0	15

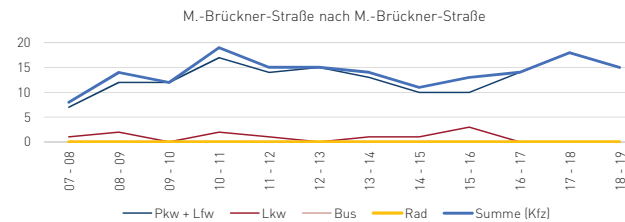
3 → 4

M.-Brückner-Straße nach Brückenstraße

	Pkw + Lfw	Lkw	Bus	Rad	Summe (Kfz)
07 - 08	9	0	0	3	9
08 - 09	6	0	0	1	6
09 - 10	5	0	0	4	5
10 - 11	6	0	0	2	6
11 - 12	3	0	0	3	3
12 - 13	2	0	0	2	2
13 - 14	9	0	0	2	9
14 - 15	10	0	0	3	10
15 - 16	4	0	0	2	4
16 - 17	7	0	0	4	7
17 - 18	3	0	0	1	3
18 - 19	9	0	0	3	9

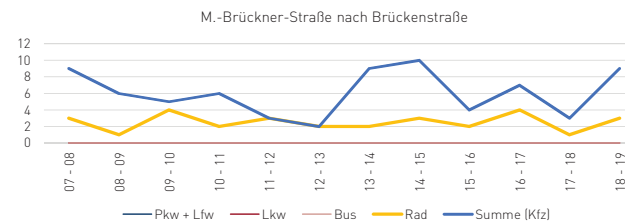

Fortsetzung von Anlage 1

Knotenpunkt Schnellerstr. - M.-Brückner-Straße / Brückenstraße

Arm 1: **Schnellerstraße** 14.09.2017
 Arm 2: **Zufahrtsstraße** 07.00 - 19:00
 Arm 3: **M.-Brückner-Straße**
 Arm 4: **Brückenstraße**

4 → 1 Brückenstraße nach Schnellerstraße

	Pkw + Lfw	Lkw	Bus	Rad	Summe (Kfz)
07 - 08	33	5	1	6	39
08 - 09	36	1	0	2	37
09 - 10	22	2	0	3	24
10 - 11	25	1	0	3	26
11 - 12	21	0	0	2	21
12 - 13	23	1	0	3	24
13 - 14	24	0	0	4	24
14 - 15	29	0	0	2	29
15 - 16	23	0	0	7	23
16 - 17	32	1	0	4	33
17 - 18	19	0	0	2	19
18 - 19	24	0	0	2	24

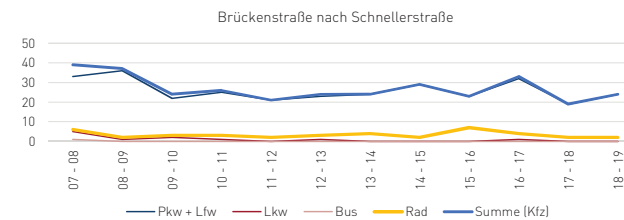

4 → 2 Brückenstraße nach Zufahrtsstraße

	Pkw + Lfw	Lkw	Bus	Rad	Summe (Kfz)
07 - 08	2	0	0	35	2
08 - 09	3	0	0	27	3
09 - 10	2	0	0	15	2
10 - 11	1	0	0	7	1
11 - 12	1	1	0	4	2
12 - 13	2	0	0	8	2
13 - 14	1	0	0	4	1
14 - 15	2	0	0	5	2
15 - 16	3	0	0	6	3
16 - 17	3	0	0	10	3
17 - 18	3	0	0	6	3
18 - 19	3	0	0	8	3

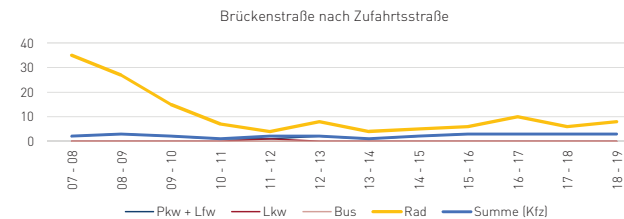

4 → 3 Brückenstraße nach M.-Brückner-Straße

	Pkw + Lfw	Lkw	Bus	Rad	Summe (Kfz)
07 - 08	35	0	0	8	35
08 - 09	27	1	0	2	28
09 - 10	19	2	0	1	21
10 - 11	19	0	0	1	19
11 - 12	17	0	0	4	17
12 - 13	26	1	0	0	27
13 - 14	23	0	0	7	23
14 - 15	73	2	0	4	75
15 - 16	42	0	0	2	42
16 - 17	42	0	0	5	42
17 - 18	39	1	0	7	40
18 - 19	32	0	0	8	32

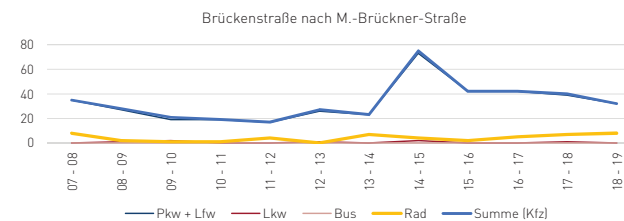

Fortsetzung von Anlage 1

 Knotenpunkt **Schnellerstr. - M.-Brückner-Straße / Brückenstraße**

Arm 1: **Schnellerstraße** 14.09.2017
 Arm 2: **Zufahrtsstraße** 07.00 - 19:00
 Arm 3: **M.-Brückner-Straße**
 Arm 4: **Brückenstraße**

4 → 4	Brückenstraße nach Brückenstraße		Bus	Rad	Summe (Kfz)
	Pkw + Lfw	Lkw			
07 - 08	0	0	0	0	0
08 - 09	0	0	0	0	0
09 - 10	0	0	0	0	0
10 - 11	0	0	0	0	0
11 - 12	0	0	0	0	0
12 - 13	0	0	0	0	0
13 - 14	0	0	0	0	0
14 - 15	0	0	0	0	0
15 - 16	0	0	0	0	0
16 - 17	0	0	0	0	0
17 - 18	0	0	0	0	0
18 - 19	0	0	0	0	0

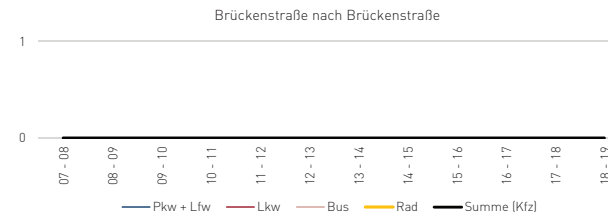

Gesamter Knotenpunkt	Pkw + Lfw	Lkw	Bus	Rad	Summe (Kfz)
07 - 08	3125	119	18	189	3262
08 - 09	2923	137	17	136	3077
09 - 10	2324	153	15	95	2492
10 - 11	2284	136	11	69	2431
11 - 12	2244	144	12	73	2400
12 - 13	2402	133	12	82	2547
13 - 14	2704	138	16	88	2858
14 - 15	3016	126	15	99	3157
15 - 16	3547	71	19	116	3637
16 - 17	3718	83	17	144	3818
17 - 18	3489	49	15	130	3553
18 - 19	2909	34	16	119	2959

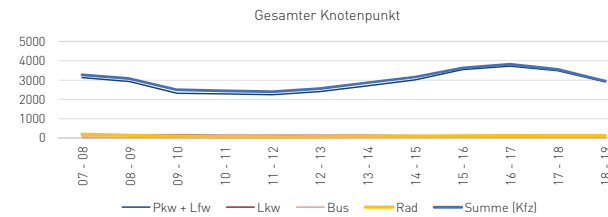

Fortsetzung von Anlage 1

KP **Schnellerstr. - M.-Brückner-Straße / Brückenstraße**

- Arm 1: **Schnellerstraße** 14.09.2017
- Arm 2: **Zufahrtsstraße** 07.00 - 19:00
- Arm 3: **M.-Brückner-Straße**
- Arm 4: **Brückenstraße**

Matrix Zählzeitraum

nach		1	2	3	4
von		Schneller- straße	Zufahrts- straße	M.-Brückner- Straße	Brücken- straße
1	Schnellerstraße	0	492	18589	0
2	Zufahrtsstraße	339	0	446	75
3	M.-Brückner-Straße	14792	466	168	73
4	Brückenstraße	323	27	401	0

Spitzenstunde Früh

3262

nach		1	2	3	4
von		Schneller- straße	Zufahrts- straße	M.-Brückner- Straße	Brücken- straße
1	Schnellerstraße	0	17	1205	0
2	Zufahrtsstraße	12	0	18	4
3	M.-Brückner-Straße	1882	31	8	9
4	Brückenstraße	39	2	35	0

Spitzenstunde Spät

3818

nach		1	2	3	4
von		Schneller- straße	Zufahrts- straße	M.-Brückner- Straße	Brücken- straße
1	Schnellerstraße	0	57	2236	0
2	Zufahrtsstraße	41	0	43	8
3	M.-Brückner-Straße	1292	42	14	7
4	Brückenstraße	33	3	42	0

Anlage 2 Auswertung der Verkehrserhebung | Knotenpunkt Michael-Brückner-Straße / Sterndamm

Knotenpunkt

Michael-Brückner-Straße / Sterndamm

 Arm 1: **Michael-Brückner-Straße (N)** 05.05.2015
 Arm 2: **Sterndamm** 07.00 - 19:00
 Arm 3: **M.-Brückner-Straße (S)**
 Arm 4:

1 → 1

Michael-Brückner-Straße (N) nach Michael-Brückner-Straße (N)

	Pkw + Lfw	Lkw	Bus	Rad	Summe
07 - 08	2	0	0	0	2
08 - 09	1	0	0	0	1
09 - 10	1	0	0	0	1
10 - 11	8	1	0	0	9
11 - 12	5	0	0	0	5
12 - 13	7	1	0	0	8
13 - 14	6	1	0	0	7
14 - 15	6	0	0	0	6
15 - 16	2	0	0	0	2
16 - 17	1	0	0	0	1
17 - 18	8	0	0	0	8
18 - 19	5	0	0	0	5

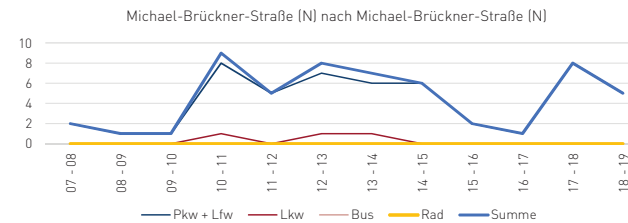
1 → 2

Michael-Brückner-Straße (N) nach Sterndamm

	Pkw + Lfw	Lkw	Bus	Rad	Summe (Kfz)
07 - 08	239	8	0	6	247
08 - 09	251	13	2	11	266
09 - 10	294	16	0	4	310
10 - 11	291	14	0	6	305
11 - 12	232	17	0	6	249
12 - 13	233	12	1	5	246
13 - 14	282	18	0	12	300
14 - 15	299	15	0	8	314
15 - 16	346	11	0	16	357
16 - 17	356	12	0	17	368
17 - 18	328	5	0	10	333
18 - 19	267	6	0	9	273

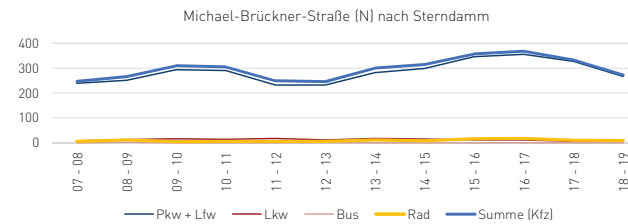
1 → 3

Michael-Brückner-Straße (N) nach M.-Brückner-Straße (S)

	Pkw + Lfw	Lkw	Bus	Rad	Summe (Kfz)
07 - 08	1056	44	7	148	1107
08 - 09	1115	55	8	75	1178
09 - 10	1190	49	3	71	1242
10 - 11	1172	66	7	60	1245
11 - 12	1150	69	3	48	1222
12 - 13	1211	77	5	37	1293
13 - 14	1256	74	6	46	1336
14 - 15	1455	67	5	49	1527
15 - 16	1624	62	3	63	1689
16 - 17	1927	33	4	74	1964
17 - 18	1643	25	6	81	1674
18 - 19	1479	20	4	75	1503

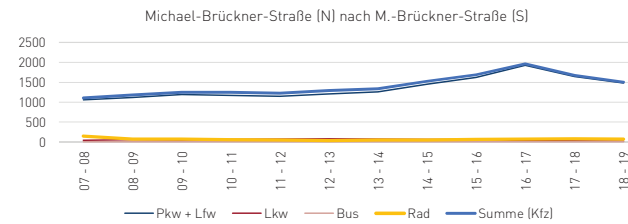

Fortsetzung von Anlage 2

Knotenpunkt **Michael-Brückner-Straße / Sterndamm**

Arm 1: **Michael-Brückner-Straße (N)** 05.05.2015
 Arm 2: **Sterndamm** 07.00 - 19:00
 Arm 3: **M.-Brückner-Straße (S)**
 Arm 4:

2 → 1 Sterndamm nach Michael-Brückner-Straße (N)

	Pkw + Lfw	Lkw	Bus	Rad	Summe (Kfz)
07 - 08	391	14	1	16	406
08 - 09	413	9	0	9	422
09 - 10	288	15	1	6	304
10 - 11	288	10	1	5	299
11 - 12	280	15	0	7	295
12 - 13	250	12	0	7	262
13 - 14	289	18	2	7	309
14 - 15	282	11	2	10	295
15 - 16	334	6	0	24	340
16 - 17	303	17	1	21	321
17 - 18	290	6	3	15	299
18 - 19	292	3	1	18	296

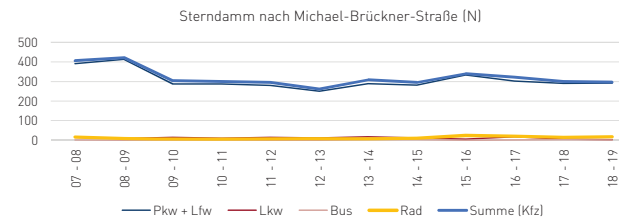

2 → 2 Sterndamm nach Sterndamm

	Pkw + Lfw	Lkw	Bus	Rad	Summe (Kfz)
07 - 08	0	0	0	0	0
08 - 09	0	0	0	0	0
09 - 10	0	0	0	0	0
10 - 11	0	0	0	0	0
11 - 12	0	0	0	0	0
12 - 13	0	0	0	0	0
13 - 14	0	0	0	0	0
14 - 15	0	0	0	0	0
15 - 16	0	0	0	0	0
16 - 17	0	0	0	0	0
17 - 18	0	0	0	0	0
18 - 19	0	0	0	0	0

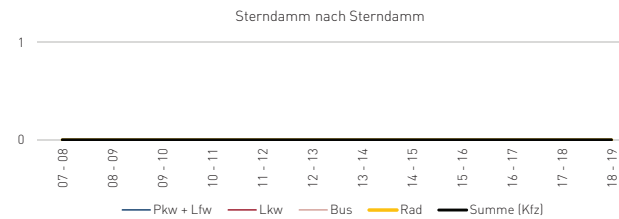

2 → 3 Sterndamm nach M.-Brückner-Straße (S)

	Pkw + Lfw	Lkw	Bus	Rad	Summe (Kfz)
07 - 08	96	3	4	61	103
08 - 09	104	9	3	19	116
09 - 10	123	9	3	16	135
10 - 11	132	5	3	13	140
11 - 12	140	5	3	18	148
12 - 13	143	6	3	11	152
13 - 14	142	5	3	17	150
14 - 15	161	6	3	18	170
15 - 16	207	4	3	27	214
16 - 17	237	5	3	26	245
17 - 18	207	2	3	30	212
18 - 19	222	2	3	24	227

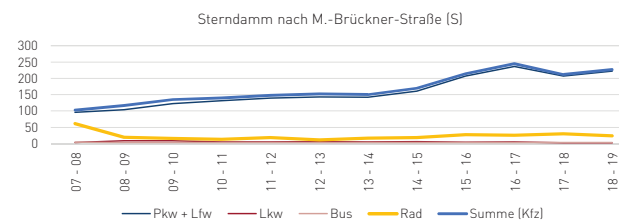

Fortsetzung von Anlage 2

Knotenpunkt **Michael-Brückner-Straße / Sterndamm**

Arm 1: **Michael-Brückner-Straße (N)** 05.05.2015
 Arm 2: **Sterndamm** 07.00 - 19:00
 Arm 3: **M.-Brückner-Straße (S)**
 Arm 4:

3 → 1 M.-Brückner-Straße (S) nach Michael-Brückner-Straße (N)

	Pkw + Lfw	Lkw	Bus	Rad	Summe (Kfz)
07 - 08	1833	54	2	61	1889
08 - 09	1471	68	5	43	1544
09 - 10	1247	76	6	33	1329
10 - 11	1055	53	11	27	1119
11 - 12	956	43	4	27	1003
12 - 13	961	51	4	35	1016
13 - 14	1108	44	4	38	1156
14 - 15	1157	49	5	62	1211
15 - 16	1201	40	4	79	1245
16 - 17	1380	27	5	60	1412
17 - 18	1227	11	8	62	1246
18 - 19	970	16	5	42	991

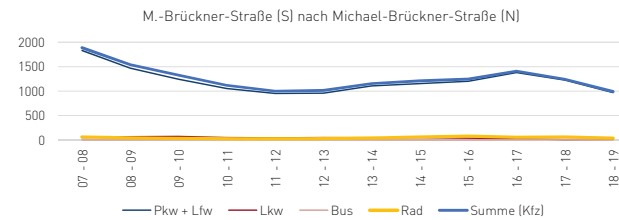

3 → 2 M.-Brückner-Straße (S) nach Sterndamm

	Pkw + Lfw	Lkw	Bus	Rad	Summe (Kfz)
07 - 08	315	6	4	7	325
08 - 09	272	14	3	4	289
09 - 10	194	13	4	1	211
10 - 11	214	14	6	6	234
11 - 12	195	11	3	0	209
12 - 13	193	10	3	3	206
13 - 14	200	12	3	2	215
14 - 15	190	14	3	4	207
15 - 16	194	11	4	9	209
16 - 17	208	6	3	2	217
17 - 18	198	2	3	12	203
18 - 19	168	3	3	18	174

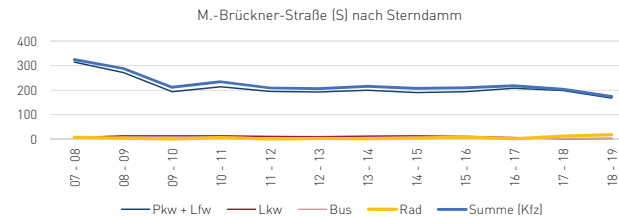

3 → 3 M.-Brückner-Straße (S) nach M.-Brückner-Straße (S)

	Pkw + Lfw	Lkw	Bus	Rad	Summe (Kfz)
07 - 08	0	14	0	0	14
08 - 09	1	0	0	0	1
09 - 10	6	0	0	0	6
10 - 11	10	0	0	0	10
11 - 12	3	0	0	0	3
12 - 13	8	0	0	0	8
13 - 14	18	0	0	0	18
14 - 15	0	1	0	0	1
15 - 16	7	0	0	0	7
16 - 17	9	0	0	0	9
17 - 18	12	0	0	0	12
18 - 19	19	0	0	0	19

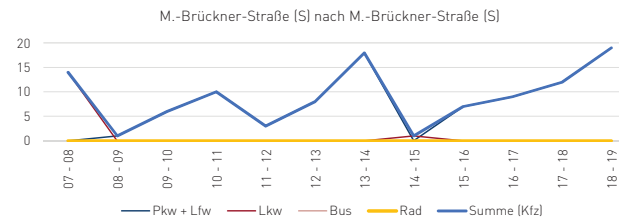

Fortsetzung von Anlage 2

Knotenpunkt Michael-Brückner-Straße / Sterndamm

Arm 1: **Michael-Brückner-Straße (N)** 05.05.2015
 Arm 2: **Sterndamm** 07.00 - 19:00
 Arm 3: **M.-Brückner-Straße (S)**
 Arm 4:

Gesamter Knotenpunkt	Pkw + Lfw	Lkw	Bus	Rad	Summe (Kfz)
07 - 08	3932	143	18	299	4093
08 - 09	3628	168	21	161	3817
09 - 10	3343	178	17	131	3538
10 - 11	3170	163	28	117	3361
11 - 12	2961	160	13	106	3134
12 - 13	3006	169	16	98	3191
13 - 14	3301	172	18	122	3491
14 - 15	3550	163	18	151	3731
15 - 16	3915	134	14	218	4063
16 - 17	4421	100	16	200	4537
17 - 18	3913	51	23	210	3987
18 - 19	3422	50	16	186	3488

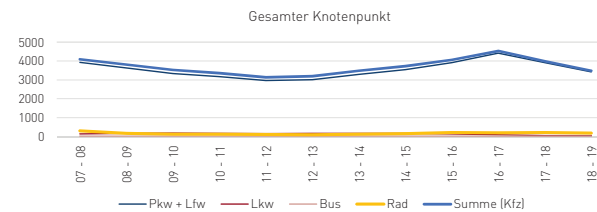

Fortsetzung von Anlage 2

KP **Michael-Brückner-Straße / Sterndamm**

Arm 1: **Michael-Brückner-Straße (N)** 05.05.2015
 Arm 2: **Sterndamm** 07.00 - 19:00
 Arm 3: **M.-Brückner-Straße (S)**

Matrix Zählzeitraum

nach		1	2	3
von		Michael- Brückner-Straße (N)	Sterndamm	M.-Brückner- Straße (S)
1	Michael-Brückner-Straße (N)	55	3568	16980
2	Sterndamm	3848	0	2012
3	M.-Brückner-Straße (S)	15161	2699	108

Spitzenstunde Früh

nach		1	2	3
von		Michael- Brückner-Straße (N)	Sterndamm	M.-Brückner- Straße (S)
1	Michael-Brückner-Straße (N)	2	247	1107
2	Sterndamm	406	0	103
3	M.-Brückner-Straße (S)	1889	325	14

Spitzenstunde Spät

nach		1	2	3
von		Michael- Brückner-Straße (N)	Sterndamm	M.-Brückner- Straße (S)
1	Michael-Brückner-Straße (N)	1	368	1964
2	Sterndamm	321	0	245
3	M.-Brückner-Straße (S)	1412	217	9

Anlage 3 Auswertung der Verkehrserhebung | Knotenpunkt Sterndamm / Südostallee - Groß-Berliner Damm

 Knotenpunkt **Sterndamm / Südostallee - Groß-Berliner Damm**

Arm 1: **Sterndamm (N)** Tag der Erhebung: 01.06.2017
 Arm 2: **Groß-Berliner Damm** Zahlzeitraum: 06.00 - 20:00
 Arm 3: **Sterndamm (S)**
 Arm 4: **Südostallee**

1 → 1 Sterndamm (N) nach Sterndamm (N)

	Pkw + Lfw	Lkw	Bus	Rad	Summe
06 - 07	0	0	0	0	0
07 - 08	0	0	0	0	0
08 - 09	0	0	0	0	0
09 - 10	0	0	0	0	0
10 - 11	3	0	0	0	3
11 - 12	0	0	0	0	0
12 - 13	0	0	0	0	0
13 - 14	0	0	0	0	0
14 - 15	0	0	0	0	0
15 - 16	2	0	0	0	2
16 - 17	0	0	0	0	0
17 - 18	0	0	0	0	0
18 - 19	0	0	0	0	0
19 - 20	0	0	0	0	0

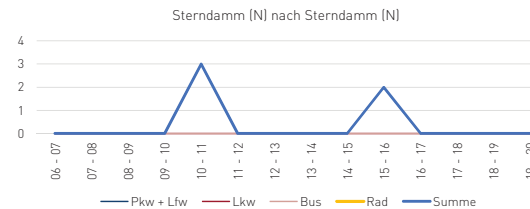

1 → 2 Sterndamm (N) nach Groß-Berliner Damm

	Pkw + Lfw	Lkw	Bus	Rad	Summe
06 - 07	122	0	7	0	129
07 - 08	121	6	6	0	133
08 - 09	164	3	6	0	173
09 - 10	160	5	6	0	171
10 - 11	126	9	6	0	141
11 - 12	183	11	6	0	200
12 - 13	163	9	6	0	178
13 - 14	168	12	6	0	186
14 - 15	170	8	6	0	184
15 - 16	195	16	6	0	217
16 - 17	186	10	6	0	202
17 - 18	171	6	5	0	182
18 - 19	144	3	6	0	153
19 - 20	122	2	6	0	130

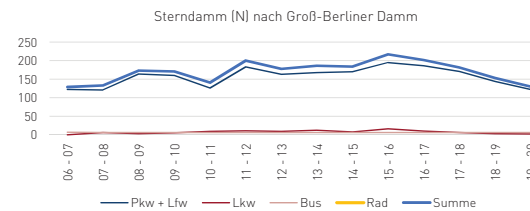

1 → 3 Sterndamm (N) nach Sterndamm (S)

	Pkw + Lfw	Lkw	Bus	Rad	Summe
06 - 07	370	17	16	0	403
07 - 08	314	11	19	0	344
08 - 09	316	19	16	0	351
09 - 10	308	12	15	0	335
10 - 11	257	17	16	0	290
11 - 12	269	13	12	0	294
12 - 13	303	17	13	0	333
13 - 14	324	17	11	0	352
14 - 15	325	10	13	0	348
15 - 16	357	17	12	0	386
16 - 17	343	16	14	0	373
17 - 18	367	10	17	0	394
18 - 19	298	4	15	0	317
19 - 20	310	3	14	0	327

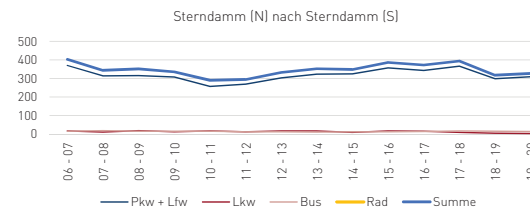

Fortsetzung von Anlage 3

Knotenpunkt **Sterndamm / Südostallee - Groß-Berliner Damm**

Arm 1: **Sterndamm (N)** Tag der Erhebung: 01.06.2017
 Arm 2: **Groß-Berliner Damm** Zählzeitraum: 06.00 - 20.00
 Arm 3: **Sterndamm (S)**
 Arm 4: **Südostallee**

1 → 4 Sterndamm (N) nach Südostallee

	Pkw + Lfw	Lkw	Bus	Rad	Summe
06 - 07	78	4	3		85
07 - 08	89	3	7		99
08 - 09	84	3	3		90
09 - 10	63	6	3		72
10 - 11	51	5	3		59
11 - 12	72	1	3		76
12 - 13	67	2	3		72
13 - 14	41	0	3		44
14 - 15	49	0	3		52
15 - 16	44	1	3		48
16 - 17	36	1	4		41
17 - 18	51	1	2		54
18 - 19	52	1	2		55
19 - 20	36	0	3		39

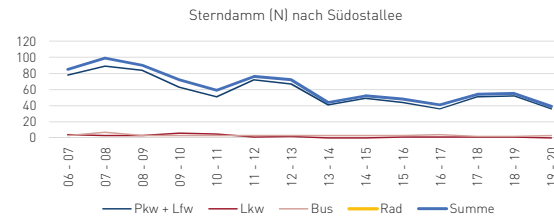

2 → 1 Groß-Berliner Damm nach Sterndamm (N)

	Pkw + Lfw	Lkw	Bus	Rad	Summe
06 - 07	191	11	5		207
07 - 08	250	16	6		272
08 - 09	219	19	6		244
09 - 10	245	12	5		262
10 - 11	203	16	6		225
11 - 12	187	16	4		207
12 - 13	222	12	6		240
13 - 14	195	9	5		209
14 - 15	275	8	6		289
15 - 16	287	10	6		303
16 - 17	302	13	9		324
17 - 18	333	6	6		345
18 - 19	298	3	7		308
19 - 20	151	2	6		159

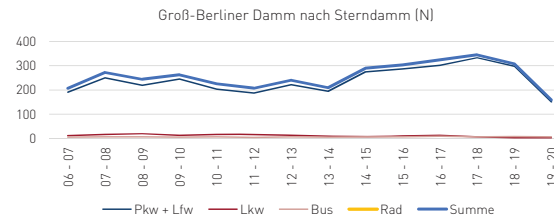

2 → 2 Groß-Berliner Damm nach Groß-Berliner Damm

	Pkw + Lfw	Lkw	Bus	Rad	Summe
06 - 07	1	0	0		1
07 - 08	0	0	0		0
08 - 09	0	0	0		0
09 - 10	0	0	0		0
10 - 11	0	0	0		0
11 - 12	0	0	0		0
12 - 13	0	0	0		0
13 - 14	1	0	0		1
14 - 15	0	0	0		0
15 - 16	0	0	0		0
16 - 17	0	0	0		0
17 - 18	0	0	0		0

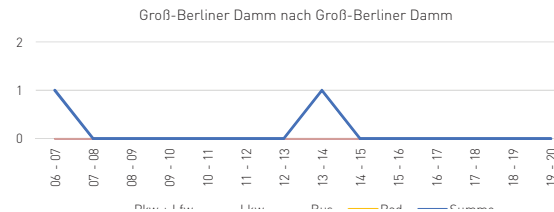

Fortsetzung von Anlage 3
Knotenpunkt Sterndamm / Südostallee - Groß-Berliner Damm

Arm 1: **Sterndamm (N)** Tag der Erhebung: 01.06.2017
 Arm 2: **Groß-Berliner Damm** Zählzeitraum: 06.00 - 20.00
 Arm 3: **Sterndamm (S)**
 Arm 4: **Südostallee**

2 → 3

Groß-Berliner Damm nach Sterndamm (S)

	Pkw + Lfw	Lkw	Bus	Rad	Summe
06 - 07	15	2	0		17
07 - 08	10	0	0		10
08 - 09	13	1	0		14
09 - 10	17	0	0		17
10 - 11	19	2	0		21
11 - 12	20	3	0		23
12 - 13	17	0	0		17
13 - 14	18	1	0		19
14 - 15	17	1	0		18
15 - 16	23	1	0		24
16 - 17	13	1	0		14
17 - 18	18	2	0		20
18 - 19	14	0	0		14
19 - 20	16	0	0		16

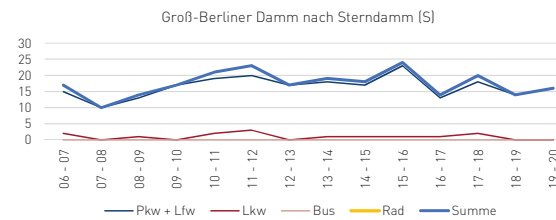

2 → 4

Groß-Berliner Damm nach Südostallee

	Pkw + Lfw	Lkw	Bus	Rad	Summe
06 - 07	254	18	0		272
07 - 08	356	12	1		369
08 - 09	329	23	0		352
09 - 10	233	26	0		259
10 - 11	240	9	0		249
11 - 12	202	8	2		212
12 - 13	180	11	0		191
13 - 14	176	16	0		192
14 - 15	204	9	0		213
15 - 16	350	12	1		363
16 - 17	350	9	0		359
17 - 18	298	12	1		311
18 - 19	204	4	1		209
19 - 20	100	3	0		103

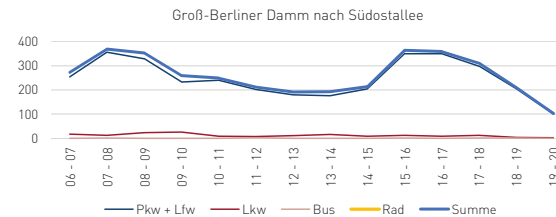

3 → 1

Sterndamm (S) nach Sterndamm (N)

	Pkw + Lfw	Lkw	Bus	Rad	Summe
06 - 07	281	12	10		303
07 - 08	233	20	14		267
08 - 09	223	21	13		257
09 - 10	175	15	13		203
10 - 11	200	19	13		232
11 - 12	196	14	10		220
12 - 13	178	9	14		201
13 - 14	207	19	10		236
14 - 15	243	10	14		267
15 - 16	217	9	11		237
16 - 17	212	6	15		233
17 - 18	186	6	13		205

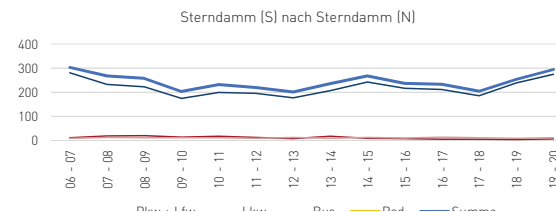

Fortsetzung von Anlage 3
Knotenpunkt Sterndamm / Südostallee - Groß-Berliner Damm

Arm 1: **Sterndamm (N)** Tag der Erhebung: 01.06.2017
 Arm 2: **Groß-Berliner Damm** Zählzeitraum: 06.00 - 20.00
 Arm 3: **Sterndamm (S)**
 Arm 4: **Südostallee**

3 → 2

Sterndamm (S) nach Groß-Berliner Damm

	Pkw + Lfw	Lkw	Bus	Rad	Summe
06 - 07	0	0	0	0	0
07 - 08	0	0	0	0	0
08 - 09	1	0	0	0	1
09 - 10	0	0	0	0	0
10 - 11	3	0	0	0	3
11 - 12	0	0	0	0	0
12 - 13	0	0	0	0	0
13 - 14	5	0	0	0	5
14 - 15	0	0	0	0	0
15 - 16	4	0	0	0	4
16 - 17	0	0	0	0	0
17 - 18	1	0	0	0	1
18 - 19	1	0	0	0	1
19 - 20	2	0	0	0	2

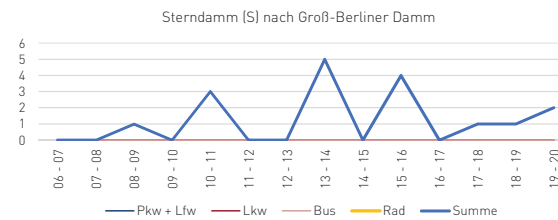

3 → 3

Sterndamm (S) nach Sterndamm (S)

	Pkw + Lfw	Lkw	Bus	Rad	Summe
06 - 07	0	0	0	0	0
07 - 08	3	0	0	0	3
08 - 09	2	1	0	0	3
09 - 10	0	0	0	0	0
10 - 11	0	0	0	0	0
11 - 12	1	0	0	0	1
12 - 13	0	0	0	0	0
13 - 14	0	0	0	0	0
14 - 15	0	0	0	0	0
15 - 16	0	0	0	0	0
16 - 17	3	0	0	0	3
17 - 18	0	0	0	0	0
18 - 19	0	0	0	0	0
19 - 20	4	1	0	0	5

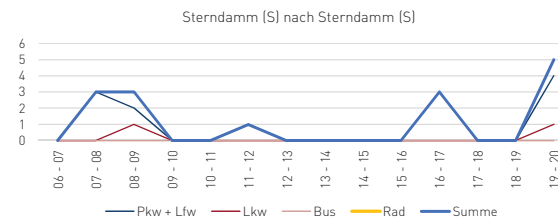

3 → 4

Sterndamm (S) nach Südostallee

	Pkw + Lfw	Lkw	Bus	Rad	Summe
06 - 07	145	3	0	0	148
07 - 08	168	5	4	0	177
08 - 09	145	3	0	0	148
09 - 10	95	9	0	0	104
10 - 11	98	4	0	0	102
11 - 12	75	2	0	0	77
12 - 13	66	5	0	0	71
13 - 14	71	5	0	0	76
14 - 15	54	2	0	0	56
15 - 16	62	0	0	0	62
16 - 17	50	4	0	0	54
17 - 18	57	0	0	0	57

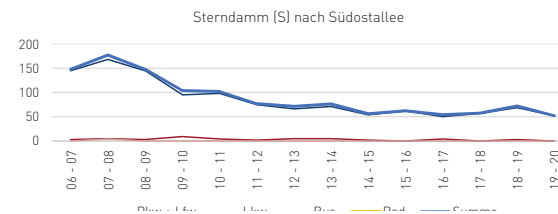

Fortsetzung von Anlage 3
Knotenpunkt Sterndamm / Südostallee - Groß-Berliner Damm

Arm 1: **Sterndamm (N)** Tag der Erhebung: 01.06.2017
 Arm 2: **Groß-Berliner Damm** Zählzeitraum: 06.00 - 20.00
 Arm 3: **Sterndamm (S)**
 Arm 4: **Südostallee**

4 → 1 Südostallee nach Sterndamm (N)

	Pkw + Lfw	Lkw	Bus	Rad	Summe
06 - 07	19	0	3		22
07 - 08	31	0	3		34
08 - 09	32	0	5		37
09 - 10	19	2	2		23
10 - 11	39	2	2		43
11 - 12	49	1	3		53
12 - 13	38	2	3		43
13 - 14	38	1	3		42
14 - 15	63	0	3		66
15 - 16	54	0	2		56
16 - 17	45	3	1		49
17 - 18	55	1	4		60
18 - 19	42	0	3		45
19 - 20	48	1	3		52

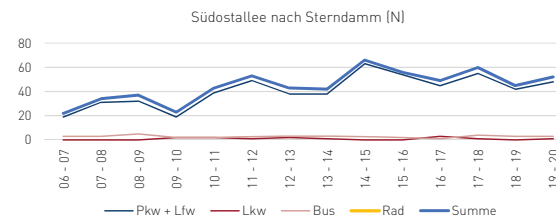

4 → 2 Südostallee nach Groß-Berliner Damm

	Pkw + Lfw	Lkw	Bus	Rad	Summe
06 - 07	111	5	1		117
07 - 08	176	9	0		185
08 - 09	173	10	0		183
09 - 10	167	8	0		175
10 - 11	150	8	0		158
11 - 12	146	10	0		156
12 - 13	150	6	0		156
13 - 14	149	16	0		165
14 - 15	177	10	0		187
15 - 16	197	13	0		210
16 - 17	170	11	0		181
17 - 18	180	4	0		184
18 - 19	149	4	0		153
19 - 20	109	0	0		109

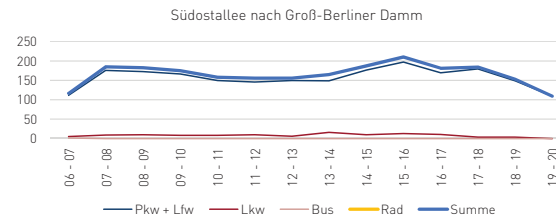

4 → 3 Südostallee nach Sterndamm (S)

	Pkw + Lfw	Lkw	Bus	Rad	Summe
06 - 07	43	5	0		48
07 - 08	61	4	3		68
08 - 09	71	8	0		79
09 - 10	59	9	0		68
10 - 11	71	7	0		78
11 - 12	78	5	0		83
12 - 13	94	6	0		100
13 - 14	94	8	0		102
14 - 15	110	5	0		115
15 - 16	139	7	0		146
16 - 17	109	11	0		120
17 - 18	93	3	0		96

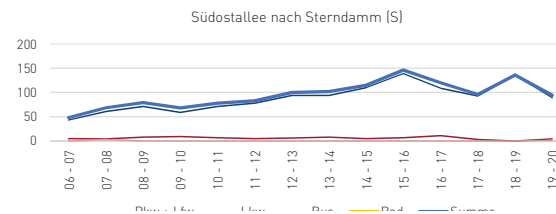

Fortsetzung von Anlage 3

Knotenpunkt Sterndamm / Südostallee - Groß-Berliner Damm

Arm 1: **Sterndamm (N)** Tag der Erhebung: 01.06.2017
 Arm 2: **Groß-Berliner Damm** Zählzeitraum: 06.00 - 20.00
 Arm 3: **Sterndamm (S)**
 Arm 4: **Südostallee**

4 → 4 Südostallee nach Südostallee

	Pkw + Lfw	Lkw	Bus	Rad	Summe
06 - 07	0	0	0	0	0
07 - 08	0	0	0	0	0
08 - 09	0	0	0	0	0
09 - 10	0	0	0	0	0
10 - 11	0	0	0	0	0
11 - 12	0	1	0	0	1
12 - 13	0	0	0	0	0
13 - 14	1	0	0	0	1
14 - 15	0	0	0	0	0
15 - 16	0	0	0	0	0
16 - 17	0	0	0	0	0
17 - 18	0	0	0	0	0
18 - 19	0	0	0	0	0
19 - 20	0	0	0	0	0

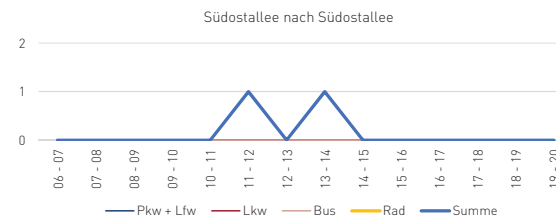

Gesamter Knotenpunkt

	Pkw + Lfw	Lkw	Bus	Rad	Summe
06 - 07	1630	77	45	0	1752
07 - 08	1812	86	63	0	1961
08 - 09	1772	111	49	0	1932
09 - 10	1541	104	44	0	1689
10 - 11	1460	98	46	0	1604
11 - 12	1478	85	40	0	1603
12 - 13	1478	79	45	0	1602
13 - 14	1488	104	38	0	1630
14 - 15	1687	63	45	0	1795
15 - 16	1931	86	41	0	2058
16 - 17	1819	85	49	0	1953
17 - 18	1810	51	48	0	1909
18 - 19	1646	27	44	0	1717
19 - 20	1314	23	46	0	1383

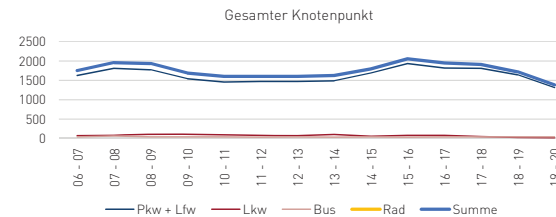

Fortsetzung von Anlage 3

KP **Sterndamm / Südostallee - Groß-Berliner Damm**

Arm 1: **Sterndamm (N)** Tag der Erhebung: 01.06.2017
 Arm 2: **Groß-Berliner Damm** Zählzeitraum: 06.00 - 20:00
 Arm 3: **Sterndamm (S)**
 Arm 4: **Südostallee**

Matrix Zählzeitraum

nach		1	2	3	4
von		Sterndamm (N)	Groß-Berliner Damm	Sterndamm (S)	Südostallee
1	Sterndamm (N)	5	2379	4847	886
2	Groß-Berliner Damm	3594	2	244	3654
3	Sterndamm (S)	3410	17	15	1256
4	Südostallee	625	2319	1333	2

Spitzenstunde Früh 07 - 08 1961

nach		1	2	3	4
von		Sterndamm (N)	Groß-Berliner Damm	Sterndamm (S)	Südostallee
1	Sterndamm (N)	0	133	344	99
2	Groß-Berliner Damm	272	0	10	369
3	Sterndamm (S)	267	0	3	177
4	Südostallee	34	185	68	0

Spitzenstunde Spät 15 - 16 1585

nach		1	2	3	4
von		Sterndamm (N)	Groß-Berliner Damm	Sterndamm (S)	Südostallee
1	Sterndamm (N)	2	217	386	48
2	Groß-Berliner Damm	303	0	24	363
3	Sterndamm (S)	237	4	0	62
4	Südostallee	56	210	146	0

Anlage 4 Auswertung der Verkehrserhebung | Knotenpunkt Groß-Berliner Damm / Nieberstraße

Knotenpunkt

Groß-Berliner Damm / Nieberstraße

 Arm 1: **Groß-Berliner Damm (N)** 01.06.2017
 Arm 2: **Nieberstraße (O)** 06.00 - 20:00
 Arm 3: **Groß-Berliner Damm (S)**
 Arm 4: **Nieberstraße (W)**
1 → 1

Groß-Berliner Damm (N) nach Groß-Berliner Damm (N)

	Pkw + Lfw	Lkw	Bus	Rad	Summe
06 - 07	3	0	0		3
07 - 08	3	2	0		5
08 - 09	2	0	0		2
09 - 10	0	1	0		1
10 - 11	2	0	0		2
11 - 12	2	0	0		2
12 - 13	3	0	0		3
13 - 14	5	0	0		5
14 - 15	3	0	0		3
15 - 16	3	0	0		3
16 - 17	5	0	0		5
17 - 18	4	0	0		4
18 - 19	7	0	0		7
19 - 20	5	0	0		5

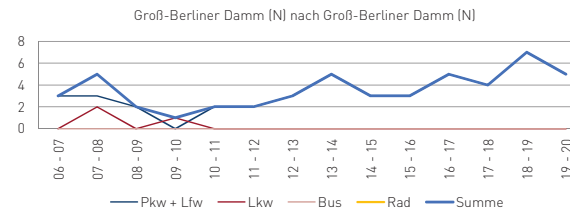
1 → 2

Groß-Berliner Damm (N) nach Nieberstraße (O)

	Pkw + Lfw	Lkw	Bus	Rad	Summe
06 - 07	3	0	0		3
07 - 08	5	0	0		5
08 - 09	6	0	0		6
09 - 10	0	0	0		0
10 - 11	7	0	0		7
11 - 12	7	0	0		7
12 - 13	9	0	0		9
13 - 14	1	0	0		1
14 - 15	5	1	0		6
15 - 16	8	1	0		9
16 - 17	8	0	0		8
17 - 18	5	0	0		5
18 - 19	12	0	0		12
19 - 20	8	0	0		8

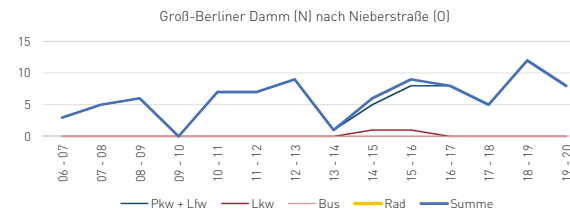
1 → 3

Groß-Berliner Damm (N) nach Groß-Berliner Damm (S)

	Pkw + Lfw	Lkw	Bus	Rad	Summe
06 - 07	203	4	7		214
07 - 08	313	17	6		336
08 - 09	327	12	7		346
09 - 10	302	12	6		320
10 - 11	260	18	6		284
11 - 12	284	21	6		311
12 - 13	309	17	5		331
13 - 14	315	23	6		344
14 - 15	322	20	7		349
15 - 16	367	24	6		397
16 - 17	377	15	6		398
17 - 18	357	6	5		368
18 - 19	295	10	6		311
19 - 20	204	3	5		212

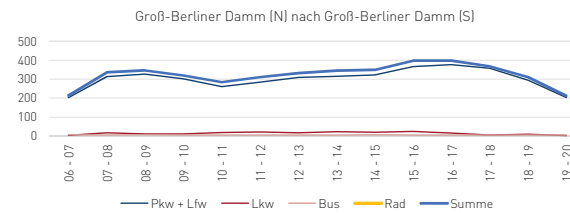

Fortsetzung von Anlage 4

 Knotenpunkt **Groß-Berliner Damm / Nieberstraße**

 Arm 1: **Groß-Berliner Damm (N)** 01.06.2017
 Arm 2: **Nieberstraße (O)** 06.00 - 20:00
 Arm 3: **Groß-Berliner Damm (S)**
 Arm 4: **Nieberstraße (W)**

1 → 4 Groß-Berliner Damm (N) nach Nieberstraße (W)

	Pkw + Lfw	Lkw	Bus	Rad	Summe
06 - 07	10	0	0		10
07 - 08	17	0	0		17
08 - 09	16	1	0		17
09 - 10	12	1	0		13
10 - 11	9	1	0		10
11 - 12	14	1	0		15
12 - 13	10	0	0		10
13 - 14	22	2	0		24
14 - 15	24	1	0		25
15 - 16	29	0	0		29
16 - 17	26	1	0		27
17 - 18	12	1	0		13
18 - 19	16	0	0		16
19 - 20	16	0	0		16

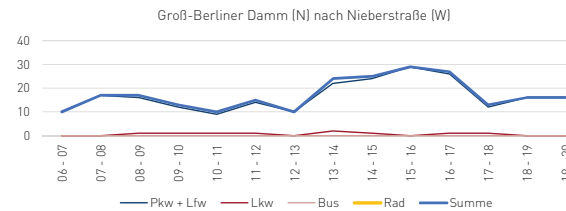

2 → 1 Nieberstraße (O) nach Groß-Berliner Damm (N)

	Pkw + Lfw	Lkw	Bus	Rad	Summe
06 - 07	3	0	0		3
07 - 08	4	0	0		4
08 - 09	1	0	0		1
09 - 10	5	0	0		5
10 - 11	4	0	0		4
11 - 12	4	0	0		4
12 - 13	5	0	0		5
13 - 14	0	0	0		0
14 - 15	5	0	0		5
15 - 16	1	0	0		1
16 - 17	4	0	0		4
17 - 18	2	0	0		2
18 - 19	5	0	0		5
19 - 20	2	0	0		2

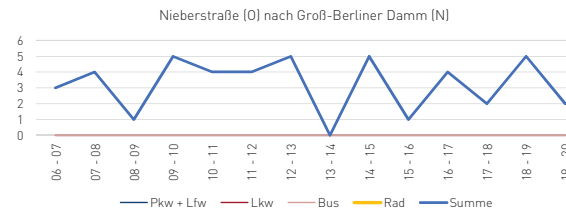

2 → 2 Nieberstraße (O) nach Nieberstraße (O)

	Pkw + Lfw	Lkw	Bus	Rad	Summe
06 - 07	0	0	0		0
07 - 08	0	0	0		0
08 - 09	0	0	0		0
09 - 10	0	0	0		0
10 - 11	0	0	0		0
11 - 12	0	0	0		0
12 - 13	1	0	0		1
13 - 14	0	0	0		0
14 - 15	0	0	0		0
15 - 16	0	0	0		0
16 - 17	0	0	0		0
17 - 18	0	0	0		0
18 - 19	0	0	0		0
19 - 20	0	0	0		0

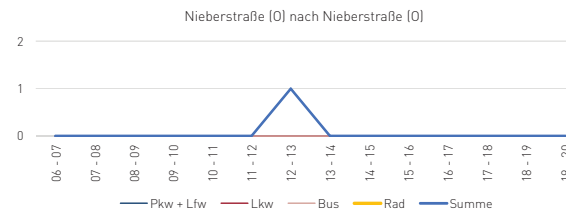

Fortsetzung von Anlage 4

 Knotenpunkt **Groß-Berliner Damm / Nieberstraße**

 Arm 1: **Groß-Berliner Damm (N)** 01.06.2017
 Arm 2: **Nieberstraße (O)** 06.00 - 20:00
 Arm 3: **Groß-Berliner Damm (S)**
 Arm 4: **Nieberstraße (W)**

2 → 3 Nieberstraße (O) nach Groß-Berliner Damm (S)

	Pkw + Lfw	Lkw	Bus	Rad	Summe
06 - 07	3	0	0		3
07 - 08	5	0	0		5
08 - 09	6	0	0		6
09 - 10	2	1	0		3
10 - 11	5	0	0		5
11 - 12	6	0	0		6
12 - 13	7	0	0		7
13 - 14	2	0	0		2
14 - 15	3	0	0		3
15 - 16	3	1	0		4
16 - 17	9	0	0		9
17 - 18	5	0	0		5
18 - 19	1	0	0		1
19 - 20	3	0	0		3

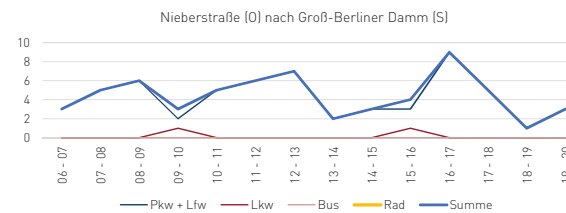

2 → 4 Nieberstraße (O) nach Nieberstraße (W)

	Pkw + Lfw	Lkw	Bus	Rad	Summe
06 - 07	5	0	0		5
07 - 08	1	1	0		2
08 - 09	2	0	0		2
09 - 10	3	0	0		3
10 - 11	2	0	0		2
11 - 12	1	0	0		1
12 - 13	1	0	0		1
13 - 14	1	0	0		1
14 - 15	1	0	0		1
15 - 16	1	0	0		1
16 - 17	2	0	0		2
17 - 18	0	0	0		0
18 - 19	0	0	0		0
19 - 20	2	0	0		2

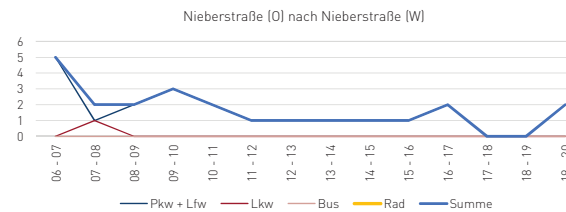

3 → 1 Groß-Berliner Damm (S) nach Groß-Berliner Damm (N)

	Pkw + Lfw	Lkw	Bus	Rad	Summe
06 - 07	397	21	5		423
07 - 08	557	37	3		597
08 - 09	439	36	3		478
09 - 10	392	38	4		434
10 - 11	355	31	3		389
11 - 12	354	32	4		390
12 - 13	352	25	3		380
13 - 14	346	21	4		371
14 - 15	429	16	2		447
15 - 16	571	18	4		593
16 - 17	587	26	6		619
17 - 18	554	16	4		574
18 - 19	429	9	3		441
19 - 20	247	6	3		256

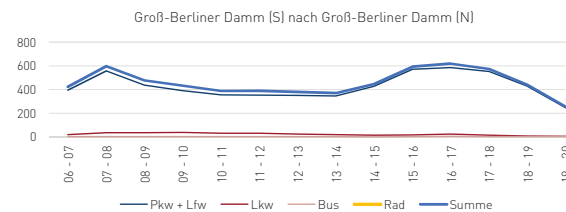

Fortsetzung von Anlage 4

Knotenpunkt **Groß-Berliner Damm / Nieberstraße**

Arm 1: **Groß-Berliner Damm (N)** 01.06.2017
 Arm 2: **Nieberstraße (O)** 06.00 - 20:00
 Arm 3: **Groß-Berliner Damm (S)**
 Arm 4: **Nieberstraße (W)**

3 → 2 Groß-Berliner Damm (S) nach Nieberstraße (O)

	Pkw + Lfw	Lkw	Bus	Rad	Summe
06 - 07	2	0	0		2
07 - 08	3	0	0		3
08 - 09	3	0	0		3
09 - 10	2	1	0		3
10 - 11	2	0	0		2
11 - 12	5	0	0		5
12 - 13	3	0	0		3
13 - 14	3	0	0		3
14 - 15	8	0	0		8
15 - 16	8	0	0		8
16 - 17	3	0	0		3
17 - 18	6	0	0		6
18 - 19	4	0	0		4
19 - 20	4	0	0		4

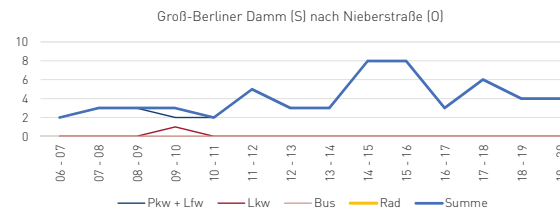

3 → 3 Groß-Berliner Damm (S) nach Groß-Berliner Damm (S)

	Pkw + Lfw	Lkw	Bus	Rad	Summe
06 - 07	0	0	0		0
07 - 08	0	0	0		0
08 - 09	0	0	0		0
09 - 10	4	0	0		4
10 - 11	4	0	0		4
11 - 12	3	1	0		4
12 - 13	3	0	0		3
13 - 14	0	0	0		0
14 - 15	0	0	0		0
15 - 16	1	0	0		1
16 - 17	3	0	0		3
17 - 18	0	0	0		0
18 - 19	2	0	0		2
19 - 20	1	0	0		1

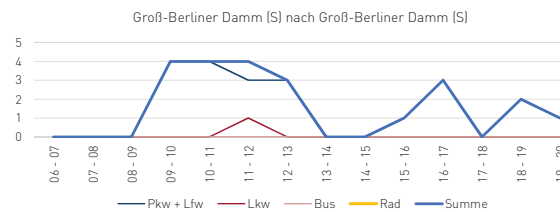

3 → 4 Groß-Berliner Damm (S) nach Nieberstraße (W)

	Pkw + Lfw	Lkw	Bus	Rad	Summe
06 - 07	0	0	0		0
07 - 08	2	0	0		2
08 - 09	1	0	0		1
09 - 10	3	0	0		3
10 - 11	1	0	0		1
11 - 12	0	0	0		0
12 - 13	0	0	0		0
13 - 14	1	0	0		1
14 - 15	1	0	0		1
15 - 16	3	0	0		3
16 - 17	1	0	0		1
17 - 18	1	0	0		1
18 - 19	3	0	0		3
19 - 20	4	0	0		4

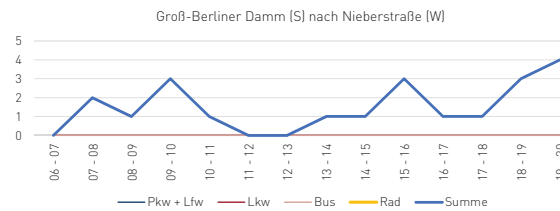

Fortsetzung von Anlage 4
Knotenpunkt Groß-Berliner Damm / Nieberstraße

Arm 1: **Groß-Berliner Damm (N)** 01.06.2017
 Arm 2: **Nieberstraße (O)** 06.00 - 20:00
 Arm 3: **Groß-Berliner Damm (S)**
 Arm 4: **Nieberstraße (W)**

4 → 1 Nieberstraße (W) nach Groß-Berliner Damm (N)

	Pkw + Lfw	Lkw	Bus	Rad	Summe
06 - 07	22	3	3		28
07 - 08	51	0	3		54
08 - 09	25	1	3		29
09 - 10	12	0	3		15
10 - 11	12	0	3		15
11 - 12	12	0	3		15
12 - 13	8	0	3		11
13 - 14	8	1	3		12
14 - 15	28	1	3		32
15 - 16	28	0	3		31
16 - 17	32	1	4		37
17 - 18	34	1	3		38
18 - 19	13	0	3		16
19 - 20	7	0	3		10

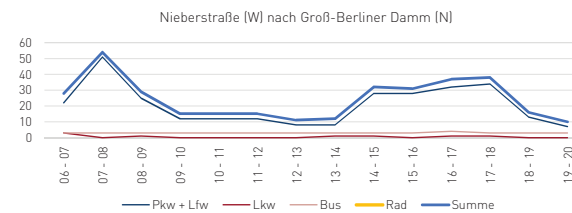

4 → 2 Nieberstraße (W) nach Nieberstraße (O)

	Pkw + Lfw	Lkw	Bus	Rad	Summe
06 - 07	0	0	0		0
07 - 08	0	0	0		0
08 - 09	2	0	0		2
09 - 10	1	0	0		1
10 - 11	3	0	0		3
11 - 12	0	0	0		0
12 - 13	1	0	0		1
13 - 14	0	0	0		0
14 - 15	2	0	0		2
15 - 16	2	0	0		2
16 - 17	4	0	0		4
17 - 18	3	0	0		3
18 - 19	2	0	0		2
19 - 20	1	0	0		1

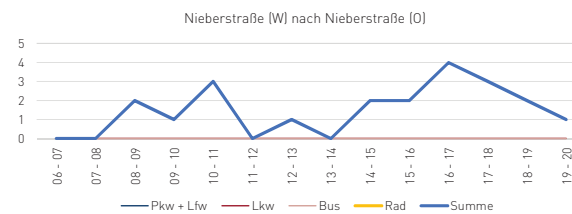

4 → 3 Nieberstraße (W) nach Groß-Berliner Damm (S)

	Pkw + Lfw	Lkw	Bus	Rad	Summe
06 - 07	1	0	0		1
07 - 08	3	0	0		3
08 - 09	2	0	0		2
09 - 10	5	0	0		5
10 - 11	0	0	0		0
11 - 12	0	0	0		0
12 - 13	1	0	0		1
13 - 14	2	0	0		2
14 - 15	0	0	0		0
15 - 16	3	0	0		3
16 - 17	2	1	0		3
17 - 18	4	0	0		4
18 - 19	2	0	0		2
19 - 20	1	0	0		1

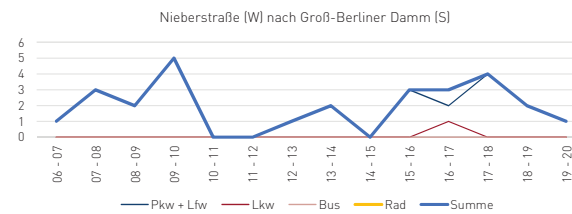

Fortsetzung von Anlage 4

Knotenpunkt Groß-Berliner Damm / Nieberstraße

Arm 1: **Groß-Berliner Damm (N)** 01.06.2017
 Arm 2: **Nieberstraße (O)** 06.00 - 20:00
 Arm 3: **Groß-Berliner Damm (S)**
 Arm 4: **Nieberstraße (W)**

4 → 4 Nieberstraße (W) nach Nieberstraße (W)

	Pkw + Lfw	Lkw	Bus	Rad	Summe
06 - 07	0	0	0		0
07 - 08	0	0	0		0
08 - 09	0	0	0		0
09 - 10	0	0	0		0
10 - 11	0	0	0		0
11 - 12	0	0	0		0
12 - 13	0	0	0		0
13 - 14	0	0	0		0
14 - 15	0	0	0		0
15 - 16	0	0	0		0
16 - 17	0	0	0		0
17 - 18	0	0	0		0
18 - 19	0	0	0		0
19 - 20	0	0	0		0

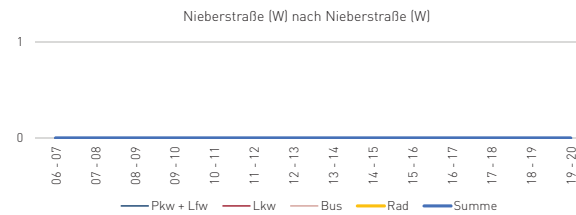

Gesamter Knotenpunkt

	Pkw + Lfw	Lkw	Bus	Rad	Summe
06 - 07	652	28	15		695
07 - 08	964	57	12		1033
08 - 09	832	50	13		895
09 - 10	743	54	13		810
10 - 11	666	50	12		728
11 - 12	692	55	13		760
12 - 13	713	42	11		766
13 - 14	706	47	13		766
14 - 15	831	39	12		882
15 - 16	1028	44	13		1085
16 - 17	1063	44	16		1123
17 - 18	987	24	12		1023
18 - 19	791	19	12		822
19 - 20	505	9	11		525

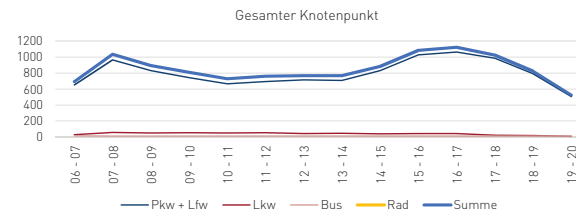

Fortsetzung von Anlage 4

KP **Groß-Berliner Damm / Nieberstraße**Arm 1: **Groß-Berliner Damm (N)**

Tag der Erhebung: 01.06.2017

Arm 2: **Nieberstraße (O)**

Zählzeitraum: 06.00 - 20:00

Arm 3: **Groß-Berliner Damm (S)**Arm 4: **Nieberstraße (W)**

Matrix Zählzeitraum

		nach	1	2	3	4
			Groß-Berliner Damm (N)	Nieberstraße (O)	Groß-Berliner Damm (S)	Nieberstraße (W)
1	Groß-Berliner Damm (N)		50	86	4521	242
2	Nieberstraße (O)		45	1	62	23
3	Groß-Berliner Damm (S)		6392	57	22	21
4	Nieberstraße (W)		343	21	27	0

Spitzenstunde Früh

07 - 08

1033

		nach	1	2	3	4
			Groß-Berliner Damm (N)	Nieberstraße (O)	Groß-Berliner Damm (S)	Nieberstraße (W)
1	Groß-Berliner Damm (N)		5	5	336	17
2	Nieberstraße (O)		4	0	5	2
3	Groß-Berliner Damm (S)		597	3	0	2
4	Nieberstraße (W)		54	0	3	0

Spitzenstunde Spät

16 - 17

1123

		nach	1	2	3	4
			Groß-Berliner Damm (N)	Nieberstraße (O)	Groß-Berliner Damm (S)	Nieberstraße (W)
1	Groß-Berliner Damm (N)		5	8	398	27
2	Nieberstraße (O)		4	0	9	2
3	Groß-Berliner Damm (S)		619	3	3	1
4	Nieberstraße (W)		37	4	3	0

Anlage 5 Auswertung der Verkehrserhebung | Knotenpunkt Groß-Berliner Damm / Pilotenstraße

 Knotenpunkt **Groß-Berliner Damm / Pilotenstraße**

Arm 1: **Groß-Berliner Damm (N)** 01.06.2017
 Arm 2: **Pilotenstraße (O)** 06.00 - 20:00
 Arm 3: **Groß-Berliner Damm (S)**
 Arm 4: **Pilotenstraße (W)**

1 → 1

Groß-Berliner Damm (N) nach Groß-Berliner Damm (N)

	Pkw + Lfw	Lkw	Bus	Rad	Summe
06 - 07	0	0	0		0
07 - 08	1	0	0		1
08 - 09	0	0	0		0
09 - 10	0	0	0		0
10 - 11	0	0	0		0
11 - 12	1	0	0		1
12 - 13	2	0	0		2
13 - 14	0	0	0		0
14 - 15	0	0	0		0
15 - 16	0	0	0		0
16 - 17	0	0	0		0
17 - 18	1	0	0		1
18 - 19	1	0	0		1
19 - 20	0	0	0		0

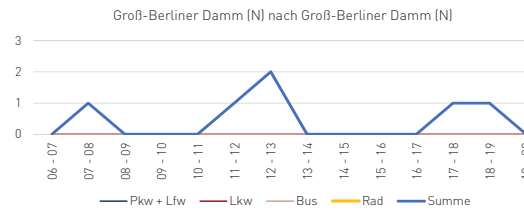

1 → 2

Groß-Berliner Damm (N) nach Pilotenstraße (O)

	Pkw + Lfw	Lkw	Bus	Rad	Summe
06 - 07	2	0	0		2
07 - 08	2	0	0		2
08 - 09	5	0	0		5
09 - 10	4	0	0		4
10 - 11	2	0	0		2
11 - 12	3	1	0		4
12 - 13	9	0	0		9
13 - 14	2	0	0		2
14 - 15	2	0	1		3
15 - 16	6	0	0		6
16 - 17	7	0	0		7
17 - 18	4	0	0		4
18 - 19	6	0	0		6
19 - 20	3	0	0		3

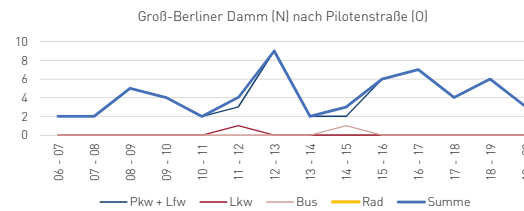

1 → 3

Groß-Berliner Damm (N) nach Groß-Berliner Damm (S)

	Pkw + Lfw	Lkw	Bus	Rad	Summe
06 - 07	222	10	4		236
07 - 08	310	17	3		330
08 - 09	343	12	4		359
09 - 10	302	15	3		320
10 - 11	275	15	2		292
11 - 12	286	18	3		307
12 - 13	302	15	3		320
13 - 14	315	26	3		344
14 - 15	313	19	4		336
15 - 16	360	25	3		388
16 - 17	384	10	3		397
17 - 18	354	10	3		367
18 - 19	278	10	3		291
19 - 20	193	3	3		199

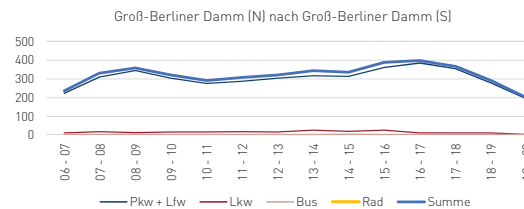

Fortsetzung von Anlage 5

Knotenpunkt Groß-Berliner Damm / Pilotenstraße

Arm 1: **Groß-Berliner Damm (N)** 01.06.2017
 Arm 2: **Pilotenstraße (O)** 06.00 - 20:00
 Arm 3: **Groß-Berliner Damm (S)**
 Arm 4: **Pilotenstraße (W)**

1 → 4 Groß-Berliner Damm (N) nach Pilotenstraße (W)

	Pkw + Lfw	Lkw	Bus	Rad	Summe
06 - 07	3	1	3		7
07 - 08	7	0	3		10
08 - 09	3	0	3		6
09 - 10	2	0	3		5
10 - 11	6	1	3		10
11 - 12	5	0	3		8
12 - 13	4	0	3		7
13 - 14	3	0	3		6
14 - 15	8	0	3		11
15 - 16	12	0	3		15
16 - 17	4	1	3		8
17 - 18	9	0	2		11
18 - 19	14	0	3		17
19 - 20	13	0	3		16

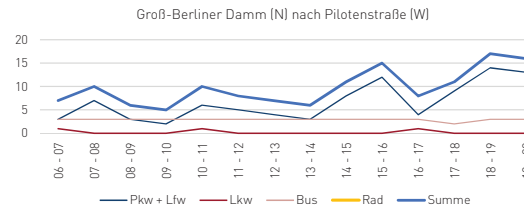

2 → 1 Pilotenstraße (O) nach Groß-Berliner Damm (N)

	Pkw + Lfw	Lkw	Bus	Rad	Summe
06 - 07	3	0	0		3
07 - 08	6	0	0		6
08 - 09	1	1	0		2
09 - 10	5	0	0		5
10 - 11	9	1	0		10
11 - 12	6	0	0		6
12 - 13	5	1	0		6
13 - 14	3	0	0		3
14 - 15	3	0	0		3
15 - 16	5	0	0		5
16 - 17	1	0	0		1
17 - 18	2	0	0		2
18 - 19	5	0	0		5
19 - 20	2	1	0		3

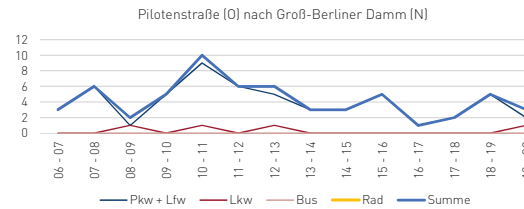

2 → 2 Pilotenstraße (O) nach Pilotenstraße (O)

	Pkw + Lfw	Lkw	Bus	Rad	Summe
06 - 07	0	0	0	0	0
07 - 08	0	0	0	0	0
08 - 09	0	0	0	0	0
09 - 10	0	0	0	0	0
10 - 11	0	0	0	0	0
11 - 12	0	0	0	0	0
12 - 13	0	0	0	0	0
13 - 14	0	0	0	0	0
14 - 15	0	0	0	0	0
15 - 16	0	0	0	0	0
16 - 17	0	0	0	0	0
17 - 18	0	0	0	0	0
18 - 19	0	0	0	0	0
19 - 20	0	0	0	0	0

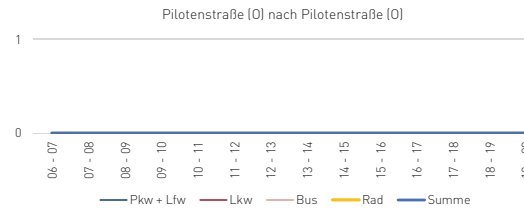

Fortsetzung von Anlage 5

Knotenpunkt Groß-Berliner Damm / Pilotenstraße

Arm 1: **Groß-Berliner Damm (N)** 01.06.2017
 Arm 2: **Pilotenstraße (O)** 06.00 - 20:00
 Arm 3: **Groß-Berliner Damm (S)**
 Arm 4: **Pilotenstraße (W)**

2 → 3 Pilotenstraße (O) nach Groß-Berliner Damm (S)

	Pkw + Lfw	Lkw	Bus	Rad	Summe
06 - 07	8	0	0		8
07 - 08	13	1	0		14
08 - 09	10	0	0		10
09 - 10	5	0	0		5
10 - 11	5	0	0		5
11 - 12	5	2	0		7
12 - 13	10	1	0		11
13 - 14	6	2	0		8
14 - 15	15	0	0		15
15 - 16	10	0	0		10
16 - 17	8	0	0		8
17 - 18	14	0	0		14
18 - 19	12	0	0		12
19 - 20	5	0	0		5

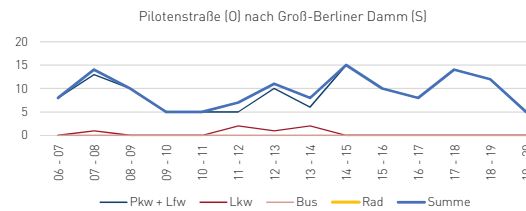

2 → 4 Pilotenstraße (O) nach Pilotenstraße (W)

	Pkw + Lfw	Lkw	Bus	Rad	Summe
06 - 07	2	0	0		2
07 - 08	4	0	0		4
08 - 09	3	0	0		3
09 - 10	4	0	0		4
10 - 11	4	0	0		4
11 - 12	2	0	0		2
12 - 13	1	0	0		1
13 - 14	1	0	0		1
14 - 15	5	0	0		5
15 - 16	3	1	0		4
16 - 17	3	0	0		3
17 - 18	1	0	0		1
18 - 19	0	0	0		0
19 - 20	4	0	0		4

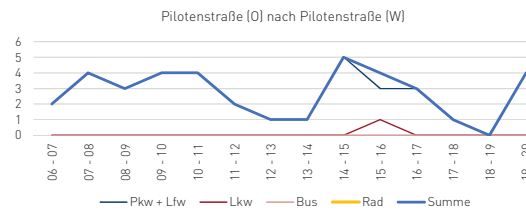

3 → 1 Groß-Berliner Damm (S) nach Groß-Berliner Damm (N)

	Pkw + Lfw	Lkw	Bus	Rad	Summe
06 - 07	398	37	3		438
07 - 08	507	42	3		552
08 - 09	431	32	3		466
09 - 10	385	35	4		424
10 - 11	353	28	3		384
11 - 12	349	30	3		382
12 - 13	343	24	2		369
13 - 14	342	21	4		367
14 - 15	427	4	13		444
15 - 16	573	30	10		613
16 - 17	574	21	4		599
17 - 18	528	26	8		562
18 - 19	423	11	4		438
19 - 20	254	4	3		261

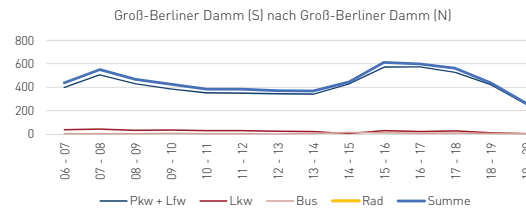

Fortsetzung von Anlage 5

 Knotenpunkt **Groß-Berliner Damm / Pilotenstraße**

 Arm 1: **Groß-Berliner Damm (N)** 01.06.2017
 Arm 2: **Pilotenstraße (O)** 06.00 - 20:00
 Arm 3: **Groß-Berliner Damm (S)**
 Arm 4: **Pilotenstraße (W)**

3 → 2	Groß-Berliner Damm (S) nach Pilotenstraße (O)				Summe
	Pkw + Lfw	Lkw	Bus	Rad	
06 - 07	6	0	0		6
07 - 08	6	0	0		6
08 - 09	6	1	0		7
09 - 10	10	0	0		10
10 - 11	12	0	0		12
11 - 12	0	0	0		0
12 - 13	2	1	0		3
13 - 14	8	0	0		8
14 - 15	4	0	0		4
15 - 16	4	1	0		5
16 - 17	11	0	0		11
17 - 18	5	0	0		5
18 - 19	7	0	0		7
19 - 20	7	0	0		7

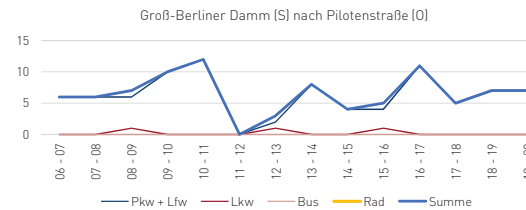

3 → 3	Groß-Berliner Damm (S) nach Groß-Berliner Damm (S)				Summe
	Pkw + Lfw	Lkw	Bus	Rad	
06 - 07	1	0	0		1
07 - 08	1	0	0		1
08 - 09	5	0	0		5
09 - 10	1	0	0		1
10 - 11	5	0	0		5
11 - 12	4	0	0		4
12 - 13	2	0	0		2
13 - 14	1	0	0		1
14 - 15	5	0	0		5
15 - 16	0	1	0		1
16 - 17	1	0	0		1
17 - 18	3	0	0		3
18 - 19	2	0	0		2
19 - 20	5	0	0		5

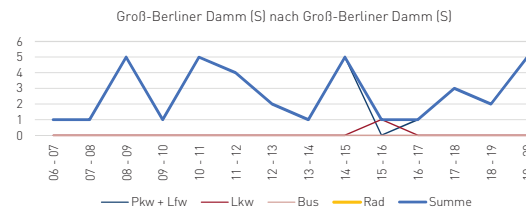

3 → 4	Groß-Berliner Damm (S) nach Pilotenstraße (W)				Summe
	Pkw + Lfw	Lkw	Bus	Rad	
06 - 07	0	0	0		0
07 - 08	7	0	0		7
08 - 09	4	0	0		4
09 - 10	5	0	0		5
10 - 11	1	0	0		1
11 - 12	3	0	0		3
12 - 13	2	0	0		2
13 - 14	3	0	0		3
14 - 15	2	0	0		2
15 - 16	1	0	0		1
16 - 17	5	0	0		5
17 - 18	2	0	0		2
18 - 19	1	0	0		1
19 - 20	4	0	0		4

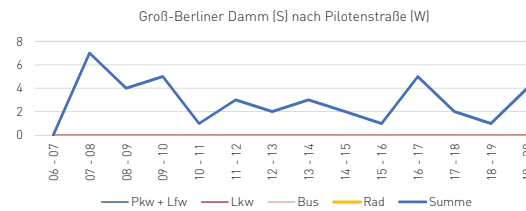

Fortsetzung von Anlage 5

Knotenpunkt Groß-Berliner Damm / Pilotenstraße

 Arm 1: **Groß-Berliner Damm (N)** 01.06.2017
 Arm 2: **Pilotenstraße (O)** 06.00 - 20:00
 Arm 3: **Groß-Berliner Damm (S)**
 Arm 4: **Pilotenstraße (W)**

4 → 1 Pilotenstraße (W) nach Groß-Berliner Damm (N)

	Pkw + Lfw	Lkw	Bus	Rad	Summe
06 - 07	12	1	0		13
07 - 08	19	1	0		20
08 - 09	13	0	0		13
09 - 10	6	0	0		6
10 - 11	9	0	0		9
11 - 12	5	0	0		5
12 - 13	9	1	0		10
13 - 14	6	0	0		6
14 - 15	6	0	0		6
15 - 16	11	0	0		11
16 - 17	13	0	0		13
17 - 18	12	0	0		12
18 - 19	7	0	0		7
19 - 20	5	0	0		5

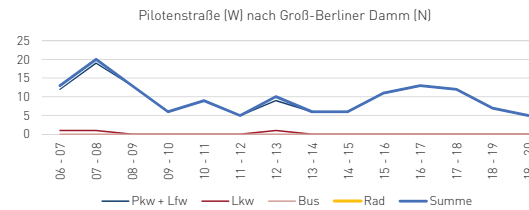

4 → 2 Pilotenstraße (W) nach Pilotenstraße (O)

	Pkw + Lfw	Lkw	Bus	Rad	Summe
06 - 07	1	0	0		1
07 - 08	4	1	0		5
08 - 09	1	0	0		1
09 - 10	2	0	0		2
10 - 11	3	0	0		3
11 - 12	4	0	0		4
12 - 13	1	0	0		1
13 - 14	1	0	0		1
14 - 15	0	1	0		1
15 - 16	3	0	0		3
16 - 17	2	0	0		2
17 - 18	3	0	0		3
18 - 19	1	0	0		1
19 - 20	4	0	0		4

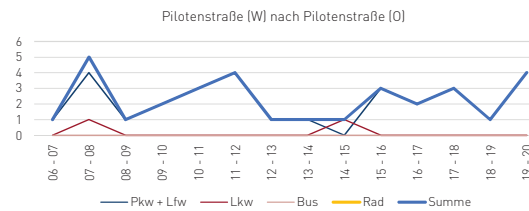

4 → 3 Pilotenstraße (W) nach Groß-Berliner Damm (S)

	Pkw + Lfw	Lkw	Bus	Rad	Summe
06 - 07	3	0	0		3
07 - 08	10	0	0		10
08 - 09	5	0	0		5
09 - 10	3	0	0		3
10 - 11	1	0	0		1
11 - 12	0	0	0		0
12 - 13	2	0	0		2
13 - 14	7	0	0		7
14 - 15	4	0	0		4
15 - 16	5	0	0		5
16 - 17	3	0	0		3
17 - 18	6	0	0		6
18 - 19	6	0	0		6
19 - 20	6	0	0		6

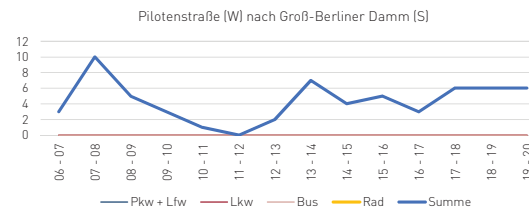

Fortsetzung von Anlage 5

Knotenpunkt Groß-Berliner Damm / Pilotenstraße

Arm 1: **Groß-Berliner Damm (N)** 01.06.2017
 Arm 2: **Pilotenstraße (O)** 06.00 - 20:00
 Arm 3: **Groß-Berliner Damm (S)**
 Arm 4: **Pilotenstraße (W)**

4 → 4 Pilotenstraße (W) nach Pilotenstraße (W)

	Pkw + Lfw	Lkw	Bus	Rad	Summe
06 - 07	0	0	0	0	0
07 - 08	0	0	0	0	0
08 - 09	0	0	0	0	0
09 - 10	0	0	0	0	0
10 - 11	0	0	0	0	0
11 - 12	0	0	0	0	0
12 - 13	0	0	0	0	0
13 - 14	0	0	0	0	0
14 - 15	0	0	0	0	0
15 - 16	0	0	0	0	0
16 - 17	0	0	0	0	0
17 - 18	0	0	0	0	0
18 - 19	0	0	0	0	0
19 - 20	0	0	0	0	0

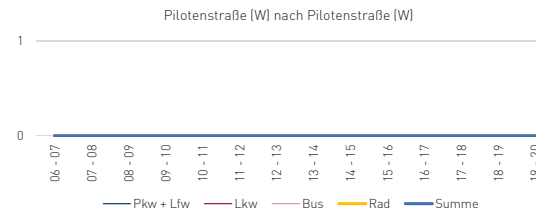

Gesamter Knotenpunkt

	Pkw + Lfw	Lkw	Bus	Rad	Summe
06 - 07	661	49	10		720
07 - 08	897	62	9		968
08 - 09	830	46	10		886
09 - 10	734	50	10		794
10 - 11	685	45	8		738
11 - 12	673	51	9		733
12 - 13	694	43	8		745
13 - 14	698	49	10		757
14 - 15	794	24	21		839
15 - 16	993	58	16		1067
16 - 17	1016	32	10		1058
17 - 18	944	36	13		993
18 - 19	763	21	10		794
19 - 20	505	8	9		522

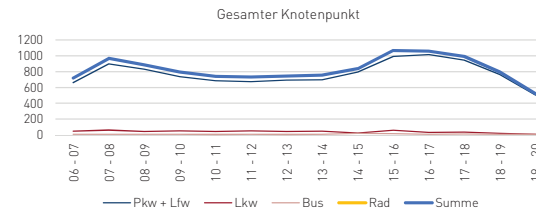

Fortsetzung von Anlage 5

KP **Groß-Berliner Damm / Pilotenstraße**

Arm 1: **Groß-Berliner Damm (N)** Tag der Erhebung: 01.06.2017
 Arm 2: **Pilotenstraße (O)** Zählzeitraum: 06.00 - 20:00
 Arm 3: **Groß-Berliner Damm (S)**
 Arm 4: **Pilotenstraße (W)**

Matrix Zählzeitraum

		nach			
		1	2	3	4
von		Groß-Berliner Damm (N)	Pilotenstraße (O)	Groß-Berliner Damm (S)	Pilotenstraße (W)
1	Groß-Berliner Damm (N)	6	59	4486	137
2	Pilotenstraße (O)	60	0	132	38
3	Groß-Berliner Damm (S)	6299	91	37	40
4	Pilotenstraße (W)	136	32	61	0

Spitzenstunde Früh 07 - 08 968

		nach			
		1	2	3	4
von		Groß-Berliner Damm (N)	Pilotenstraße (O)	Groß-Berliner Damm (S)	Pilotenstraße (W)
1	Groß-Berliner Damm (N)	1	2	330	10
2	Pilotenstraße (O)	6	0	14	4
3	Groß-Berliner Damm (S)	552	6	1	7
4	Pilotenstraße (W)	20	5	10	0

Spitzenstunde Spät 15 - 16 1067

		nach			
		1	2	3	4
von		Groß-Berliner Damm (N)	Pilotenstraße (O)	Groß-Berliner Damm (S)	Pilotenstraße (W)
1	Groß-Berliner Damm (N)	0	6	388	15
2	Pilotenstraße (O)	5	0	10	4
3	Groß-Berliner Damm (S)	613	5	1	1
4	Pilotenstraße (W)	11	3	5	0

Anlage 6 Auswertung der Verkehrserhebung | Knotenpunkt Groß-Berliner Damm / Segelfliegerdamm - Landfliegerstraße

 Knotenpunkt **Groß-Berliner Damm / Segelfliegerdamm - Landfliegerstraße**

Arm 1: **Groß-Berliner Damm (N)** 01.06.2017
 Arm 2: **Landfliegerstraße** 06.00 - 20:00
 Arm 3: **Groß-Berliner Damm (S)**
 Arm 4: **Segelfliegerdamm**

1 → 1

Groß-Berliner Damm (N) nach Groß-Berliner Damm (N)

	Pkw + Lfw	Lkw	Bus	Rad	Summe
06 - 07	1	0	0		1
07 - 08	1	0	0		1
08 - 09	2	0	0		2
09 - 10	1	0	0		1
10 - 11	3	0	0		3
11 - 12	1	0	0		1
12 - 13	1	0	0		1
13 - 14	0	0	0		0
14 - 15	1	0	0		1
15 - 16	0	0	0		0
16 - 17	1	0	0		1
17 - 18	2	1	0		3
18 - 19	4	0	0		4
19 - 20	5	0	0		5

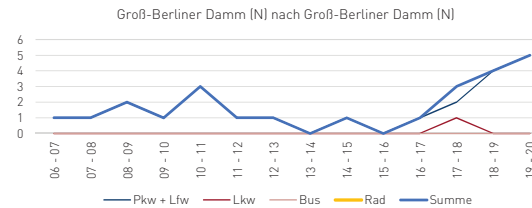

1 → 2

Groß-Berliner Damm (N) nach Landfliegerstraße

	Pkw + Lfw	Lkw	Bus	Rad	Summe
06 - 07	4	0	0		4
07 - 08	5	1	0		6
08 - 09	7	0	0		7
09 - 10	6	1	0		7
10 - 11	4	0	0		4
11 - 12	9	0	0		9
12 - 13	6	0	0		6
13 - 14	5	2	0		7
14 - 15	0	0	0		0
15 - 16	0	0	0		0
16 - 17	3	0	0		3
17 - 18	8	0	0		8
18 - 19	6	0	0		6
19 - 20	5	0	0		5

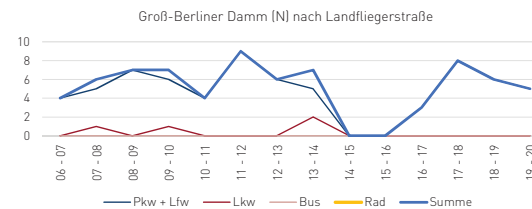

1 → 3

Groß-Berliner Damm (N) nach Groß-Berliner Damm (S)

	Pkw + Lfw	Lkw	Bus	Rad	Summe
06 - 07	129	7	4		140
07 - 08	198	9	3		210
08 - 09	235	5	3		243
09 - 10	206	7	3		216
10 - 11	166	14	3		183
11 - 12	144	19	3		166
12 - 13	183	12	3		198
13 - 14	199	14	3		216
14 - 15	178	15	3		196
15 - 16	203	12	3		218
16 - 17	221	5	6		232
17 - 18	196	9	3		208
18 - 19	166	5	3		174
19 - 20	101	1	3		105

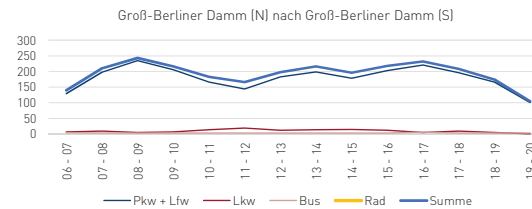

Fortsetzung von Anlage 6

Knotenpunkt **Groß-Berliner Damm / Segelfliegerdamm - Landfliegerstraße**

Arm 1: **Groß-Berliner Damm (N)** 01.06.2017
 Arm 2: **Landfliegerstraße** 06.00 - 20:00
 Arm 3: **Groß-Berliner Damm (S)**
 Arm 4: **Segelfliegerdamm**

1 → 4 Groß-Berliner Damm (N) nach Segelfliegerdamm

	Pkw + Lfw	Lkw	Bus	Rad	Summe
06 - 07	89	1	0		90
07 - 08	113	8	0		121
08 - 09	118	5	0		123
09 - 10	97	4	0		101
10 - 11	104	4	0		108
11 - 12	129	7	0		136
12 - 13	127	6	0		133
13 - 14	105	7	0		112
14 - 15	155	3	0		158
15 - 16	175	10	1		186
16 - 17	144	1	3		148
17 - 18	169	5	0		174
18 - 19	124	6	0		130
19 - 20	97	2	0		99

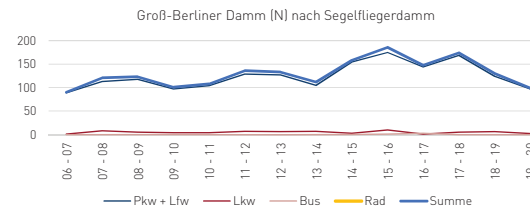

2 → 1 Landfliegerstraße nach Groß-Berliner Damm (N)

	Pkw + Lfw	Lkw	Bus	Rad	Summe
06 - 07	4	1	0		5
07 - 08	15	2	0		17
08 - 09	8	0	0		8
09 - 10	6	1	0		7
10 - 11	8	1	0		9
11 - 12	8	1	0		9
12 - 13	8	1	0		9
13 - 14	4	0	0		4
14 - 15	5	1	0		6
15 - 16	8	0	0		8
16 - 17	7	1	0		8
17 - 18	4	0	0		4
18 - 19	9	0	0		9
19 - 20	6	0	0		6

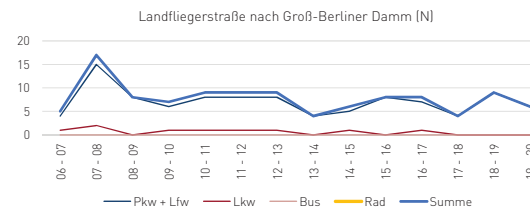

2 → 2 Landfliegerstraße nach Landfliegerstraße

	Pkw + Lfw	Lkw	Bus	Rad	Summe
06 - 07	0	0	0		0
07 - 08	0	0	0		0
08 - 09	0	0	0		0
09 - 10	0	0	0		0
10 - 11	0	0	0		0
11 - 12	0	0	0		0
12 - 13	0	0	0		0
13 - 14	0	0	0		0
14 - 15	0	0	0		0
15 - 16	0	0	0		0
16 - 17	0	0	0		0
17 - 18	0	0	0		0
18 - 19	0	0	0		0
19 - 20	0	0	0		0

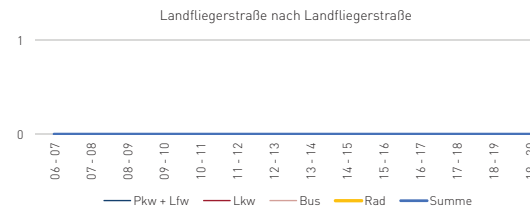

Fortsetzung von Anlage 6
Knotenpunkt Groß-Berliner Damm / Segelfliegerdamm - Landfliegerstraße

Arm 1: **Groß-Berliner Damm (N)** 01.06.2017
 Arm 2: **Landfliegerstraße** 06.00 - 20:00
 Arm 3: **Groß-Berliner Damm (S)**
 Arm 4: **Segelfliegerdamm**

2 → 3 Landfliegerstraße nach Groß-Berliner Damm (S)

	Pkw + Lfw	Lkw	Bus	Rad	Summe
06 - 07	4	0	0		4
07 - 08	6	1	0		7
08 - 09	12	1	0		13
09 - 10	7	2	0		9
10 - 11	8	1	0		9
11 - 12	5	0	0		5
12 - 13	6	0	0		6
13 - 14	14	0	0		14
14 - 15	13	0	0		13
15 - 16	8	0	0		8
16 - 17	6	0	0		6
17 - 18	6	0	0		6
18 - 19	9	0	0		9
19 - 20	4	0	0		4

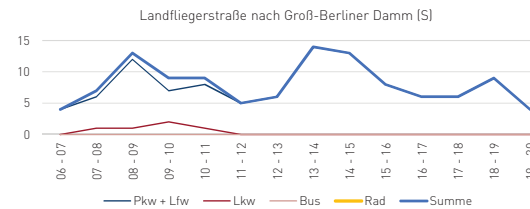

2 → 4 Landfliegerstraße nach Segelfliegerdamm

	Pkw + Lfw	Lkw	Bus	Rad	Summe
06 - 07	10	0	0		10
07 - 08	17	1	0		18
08 - 09	13	2	0		15
09 - 10	7	1	0		8
10 - 11	6	2	0		8
11 - 12	9	1	0		10
12 - 13	17	2	0		19
13 - 14	18	0	0		18
14 - 15	11	1	0		12
15 - 16	19	1	0		20
16 - 17	14	0	0		14
17 - 18	18	0	0		18
18 - 19	10	0	0		10
19 - 20	5	0	0		5

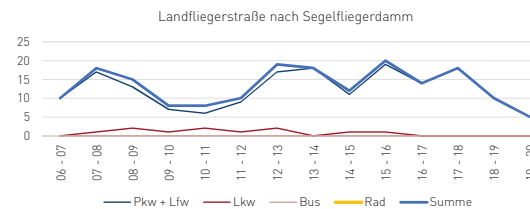

3 → 1 Groß-Berliner Damm (S) nach Groß-Berliner Damm (N)

	Pkw + Lfw	Lkw	Bus	Rad	Summe
06 - 07	197	12	3		212
07 - 08	247	8	2		257
08 - 09	211	3	14		228
09 - 10	192	15	4		211
10 - 11	208	11	3		222
11 - 12	194	18	3		215
12 - 13	179	12	2		193
13 - 14	168	12	4		184
14 - 15	208	6	2		216
15 - 16	302	13	4		319
16 - 17	287	5	4		296
17 - 18	328	12	4		344
18 - 19	232	5	4		241
19 - 20	125	0	3		128

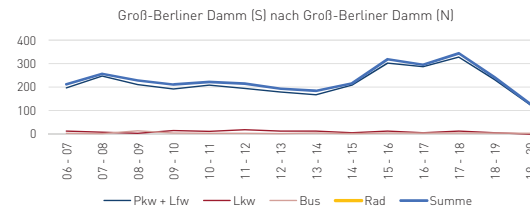

Fortsetzung von Anlage 6
Knotenpunkt Groß-Berliner Damm / Segelfliegerdamm - Landfliegerstraße

Arm 1: **Groß-Berliner Damm (N)** 01.06.2017
 Arm 2: **Landfliegerstraße** 06.00 - 20:00
 Arm 3: **Groß-Berliner Damm (S)**
 Arm 4: **Segelfliegerdamm**

3 → 2 Groß-Berliner Damm (S) nach Landfliegerstraße

	Pkw + Lfw	Lkw	Bus	Rad	Summe
06 - 07	3	0	0		3
07 - 08	5	2	0		7
08 - 09	19	1	1		21
09 - 10	14	1	0		15
10 - 11	6	2	0		8
11 - 12	11	0	0		11
12 - 13	9	1	0		10
13 - 14	7	0	0		7
14 - 15	3	0	0		3
15 - 16	8	0	0		8
16 - 17	11	0	0		11
17 - 18	9	0	0		9
18 - 19	12	0	0		12
19 - 20	3	0	0		3

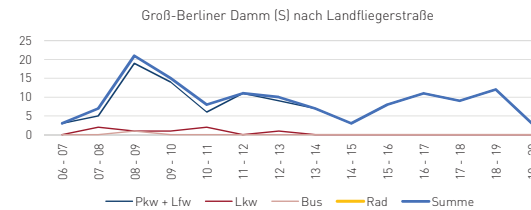

3 → 3 Groß-Berliner Damm (S) nach Groß-Berliner Damm (S)

	Pkw + Lfw	Lkw	Bus	Rad	Summe
06 - 07	2	0	0		2
07 - 08	5	0	0		5
08 - 09	16	0	0		16
09 - 10	14	1	0		15
10 - 11	14	1	0		15
11 - 12	9	0	0		9
12 - 13	14	0	0		14
13 - 14	5	1	0		6
14 - 15	7	1	0		8
15 - 16	2	0	0		2
16 - 17	5	1	0		6
17 - 18	7	0	0		7
18 - 19	5	0	0		5
19 - 20	4	0	0		4

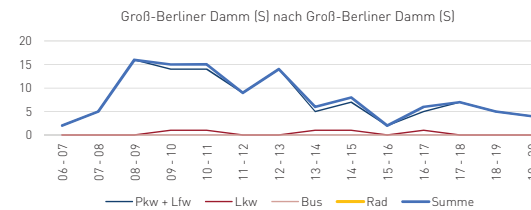

3 → 4 Groß-Berliner Damm (S) nach Segelfliegerdamm

	Pkw + Lfw	Lkw	Bus	Rad	Summe
06 - 07	112	10	0		122
07 - 08	136	10	0		146
08 - 09	178	11	0		189
09 - 10	137	3	0		140
10 - 11	129	4	0		133
11 - 12	107	10	0		117
12 - 13	117	10	0		127
13 - 14	116	3	0		119
14 - 15	128	5	0		133
15 - 16	152	9	0		161
16 - 17	145	3	0		148
17 - 18	148	4	0		152
18 - 19	128	1	0		129
19 - 20	101	0	1		102

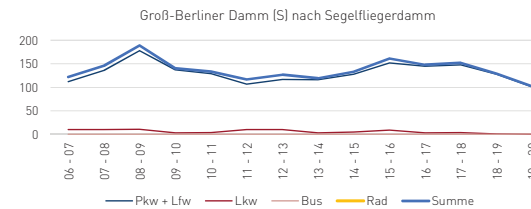

Fortsetzung von Anlage 6

Knotenpunkt Groß-Berliner Damm / Segelfliegerdamm - Landfliegerstraße

Arm 1: **Groß-Berliner Damm (N)** 01.06.2017
 Arm 2: **Landfliegerstraße** 06.00 - 20:00
 Arm 3: **Groß-Berliner Damm (S)**
 Arm 4: **Segelfliegerdamm**

4 → 1 Segelfliegerdamm nach Groß-Berliner Damm (N)

	Pkw + Lfw	Lkw	Bus	Rad	Summe
06 - 07	193	13	0		206
07 - 08	259	26	0		285
08 - 09	185	24	0		209
09 - 10	205	22	3		230
10 - 11	155	13	0		168
11 - 12	148	17	0		165
12 - 13	162	9	0		171
13 - 14	161	7	0		168
14 - 15	221	7	1		229
15 - 16	242	16	1		259
16 - 17	291	15	0		306
17 - 18	240	15	0		255
18 - 19	185	6	0		191
19 - 20	122	2	0		124

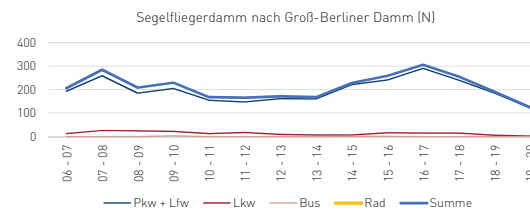

4 → 2 Segelfliegerdamm nach Landfliegerstraße

	Pkw + Lfw	Lkw	Bus	Rad	Summe
06 - 07	13	0	0		13
07 - 08	9	2	0		11
08 - 09	20	1	0		21
09 - 10	4	0	0		4
10 - 11	6	1	0		7
11 - 12	5	2	0		7
12 - 13	8	3	0		11
13 - 14	13	2	0		15
14 - 15	18	1	0		19
15 - 16	17	1	0		18
16 - 17	16	1	0		17
17 - 18	14	0	0		14
18 - 19	8	0	0		8
19 - 20	4	1	0		5

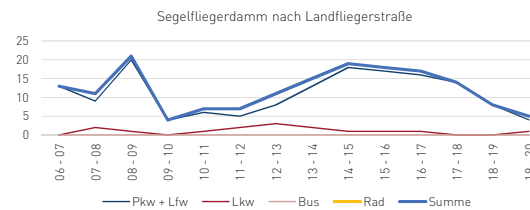

4 → 3 Segelfliegerdamm nach Groß-Berliner Damm (S)

	Pkw + Lfw	Lkw	Bus	Rad	Summe
06 - 07	75	7	0		82
07 - 08	156	8	0		164
08 - 09	156	10	0		166
09 - 10	133	15	0		148
10 - 11	115	7	0		122
11 - 12	123	6	1		130
12 - 13	103	6	0		109
13 - 14	109	9	0		118
14 - 15	123	4	0		127
15 - 16	116	5	0		121
16 - 17	125	4	0		129
17 - 18	116	8	0		124
18 - 19	88	3	0		91
19 - 20	64	1	1		66

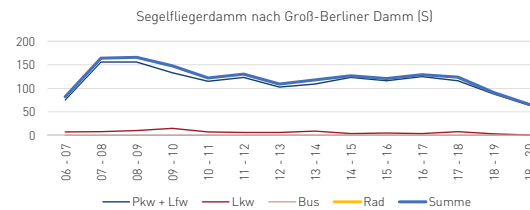

Fortsetzung von Anlage 6

Knotenpunkt **Groß-Berliner Damm / Segelfliegerdamm - Landfliegerstraße**

Arm 1: **Groß-Berliner Damm (N)** 01.06.2017
 Arm 2: **Landfliegerstraße** 06.00 - 20:00
 Arm 3: **Groß-Berliner Damm (S)**
 Arm 4: **Segelfliegerdamm**

4 → 4 Segelfliegerdamm nach Segelfliegerdamm

	Pkw + Lfw	Lkw	Bus	Rad	Summe
06 - 07	1	0	0		1
07 - 08	4	0	0		4
08 - 09	1	0	0		1
09 - 10	2	0	0		2
10 - 11	1	0	0		1
11 - 12	3	0	0		3
12 - 13	0	0	0		0
13 - 14	3	0	0		3
14 - 15	1	0	0		1
15 - 16	1	0	0		1
16 - 17	3	0	0		3
17 - 18	2	0	0		2
18 - 19	0	0	0		0
19 - 20	2	0	0		2

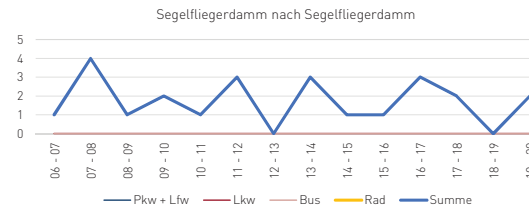

Gesamter Knotenpunkt

	Pkw + Lfw	Lkw	Bus	Rad	Summe
06 - 07	837	51	7		895
07 - 08	1176	78	5		1259
08 - 09	1181	63	18		1262
09 - 10	1031	73	10		1114
10 - 11	933	61	6		1000
11 - 12	905	81	7		993
12 - 13	940	62	5		1007
13 - 14	927	57	7		991
14 - 15	1072	44	6		1122
15 - 16	1253	67	9		1329
16 - 17	1279	36	13		1328
17 - 18	1267	54	7		1328
18 - 19	986	26	7		1019
19 - 20	648	7	8		663

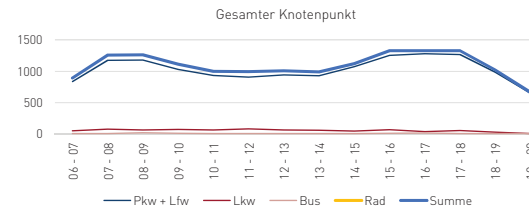

Fortsetzung von Anlage 6

KP **Groß-Berliner Damm / Segelfliegerdamm - Landfliegerstraße**

Arm 1: **Groß-Berliner Damm (N)** Tag der Erhebung: 01.06.2017
 Arm 2: **Landfliegerstraße** Zählzeitraum: 06.00 - 20:00
 Arm 3: **Groß-Berliner Damm (S)**
 Arm 4: **Segelfliegerdamm**

Matrix Zählzeitraum

		nach			
		1	2	3	4
von		Groß-Berliner Damm (N)	Landfliegerstraße	Groß-Berliner Damm (S)	Segelfliegerdamm
1	Groß-Berliner Damm (N)	24	72	2705	1819
2	Landfliegerstraße	109	0	113	185
3	Groß-Berliner Damm (S)	3266	128	114	1918
4	Segelfliegerdamm	2966	170	1697	24

Spitzenstunde Früh 08 - 09 1262

		nach			
		1	2	3	4
von		Groß-Berliner Damm (N)	Landfliegerstraße	Groß-Berliner Damm (S)	Segelfliegerdamm
1	Groß-Berliner Damm (N)	2	7	243	123
2	Landfliegerstraße	8	0	13	15
3	Groß-Berliner Damm (S)	228	21	16	189
4	Segelfliegerdamm	209	21	166	1

Spitzenstunde Spät 15 - 16 1329

		nach			
		1	2	3	4
von		Groß-Berliner Damm (N)	Landfliegerstraße	Groß-Berliner Damm (S)	Segelfliegerdamm
1	Groß-Berliner Damm (N)	0	0	218	186
2	Landfliegerstraße	8	0	8	20
3	Groß-Berliner Damm (S)	319	8	2	161
4	Segelfliegerdamm	259	18	121	1

Anlage 7 Auswertung der Verkehrserhebung | Knotenpunkt Groß-Berliner Damm / Louis-Bleriot-Straße

 Knotenpunkt **Groß-Berliner Damm / Louis-Bleriot-Str**

 Arm 1: **Groß-Berliner Damm (N)** 01.06.2017
 Arm 2: **Louis-Bleriot-Straße** 06.00 - 20:00
 Arm 3: **Groß-Berliner Damm (S)**
 Arm 4: **Melli-Beese-Straße**

1 → 1

Groß-Berliner Damm (N) nach Groß-Berliner Damm (N)

	Pkw + Lfw	Lkw	Bus	Rad	Summe
06 - 07	10	0	0		10
07 - 08	13	2	0		15
08 - 09	23	1	0		24
09 - 10	19	1	0		20
10 - 11	21	1	0		22
11 - 12	14	3	0		17
12 - 13	15	2	0		17
13 - 14	18	1	0		19
14 - 15	15	1	0		16
15 - 16	12	3	0		15
16 - 17	17	0	0		17
17 - 18	21	0	0		21
18 - 19	6	0	0		6
19 - 20	11	0	0		11

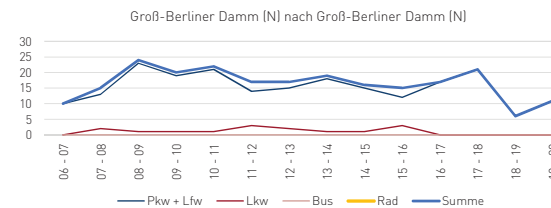

1 → 2

Groß-Berliner Damm (N) nach Louis-Bleriot-Straße

	Pkw + Lfw	Lkw	Bus	Rad	Summe
06 - 07	35	0	0		35
07 - 08	37	1	0		38
08 - 09	32	0	0		32
09 - 10	17	0	0		17
10 - 11	9	0	0		9
11 - 12	19	3	0		22
12 - 13	13	1	0		14
13 - 14	10	1	0		11
14 - 15	9	0	0		9
15 - 16	4	0	0		4
16 - 17	12	0	0		12
17 - 18	11	1	0		12
18 - 19	2	0	0		2
19 - 20	2	0	0		2

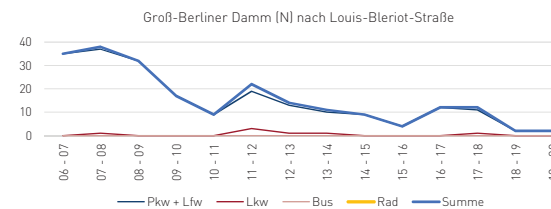

1 → 3

Groß-Berliner Damm (N) nach Groß-Berliner Damm (S)

	Pkw + Lfw	Lkw	Bus	Rad	Summe
06 - 07	178	12	4		194
07 - 08	309	14	3		326
08 - 09	352	21	3		376
09 - 10	310	25	3		338
10 - 11	268	19	3		290
11 - 12	240	22	4		266
12 - 13	270	15	2		287
13 - 14	297	24	3		324
14 - 15	291	17	3		311
15 - 16	297	17	3		317
16 - 17	330	15	3		348
17 - 18	292	10	3		305
18 - 19	258	9	3		270
19 - 20	151	3	4		158

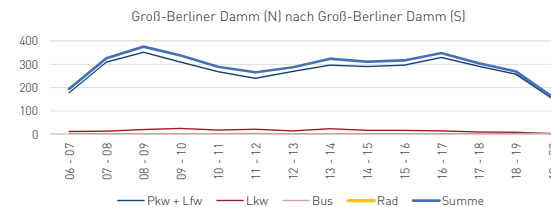

Fortsetzung von Anlage 7
Knotenpunkt Groß-Berliner Damm / Louis-Bleriot-Str

Arm 1: **Groß-Berliner Damm (N)** 01.06.2017
 Arm 2: **Louis-Bleriot-Straße** 06.00 - 20:00
 Arm 3: **Groß-Berliner Damm (S)**
 Arm 4: **Melli-Beese-Straße**

1 → 4 Groß-Berliner Damm (N) nach Melli-Beese-Straße

	Pkw + Lfw	Lkw	Bus	Rad	Summe
06 - 07	1	0	0		1
07 - 08	9	1	0		10
08 - 09	3	0	0		3
09 - 10	4	0	0		4
10 - 11	4	1	0		5
11 - 12	2	0	0		2
12 - 13	4	0	0		4
13 - 14	3	2	0		5
14 - 15	6	0	0		6
15 - 16	3	0	0		3
16 - 17	3	0	0		3
17 - 18	1	0	0		1
18 - 19	1	0	0		1
19 - 20	7	0	0		7

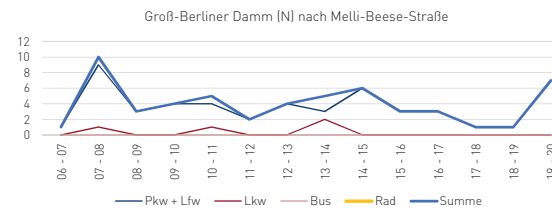

2 → 1 Louis-Bleriot-Straße nach Groß-Berliner Damm (N)

	Pkw + Lfw	Lkw	Bus	Rad	Summe
06 - 07	2	0	0		2
07 - 08	3	0	0		3
08 - 09	8	1	0		9
09 - 10	20	1	0		21
10 - 11	13	0	0		13
11 - 12	9	0	0		9
12 - 13	18	2	0		20
13 - 14	20	1	0		21
14 - 15	41	0	0		41
15 - 16	29	1	0		30
16 - 17	24	2	0		26
17 - 18	22	0	0		22
18 - 19	19	0	0		19
19 - 20	4	0	0		4

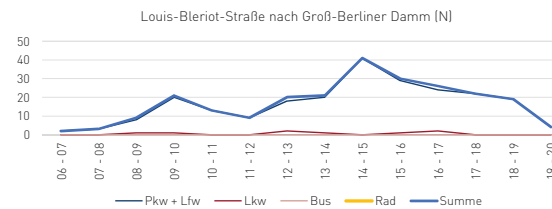

2 → 2 Louis-Bleriot-Straße nach Louis-Bleriot-Straße

	Pkw + Lfw	Lkw	Bus	Rad	Summe
06 - 07	0	0	0		0
07 - 08	0	0	0		0
08 - 09	0	0	0		0
09 - 10	0	0	0		0
10 - 11	0	0	0		0
11 - 12	0	0	0		0
12 - 13	0	0	0		0
13 - 14	0	0	0		0
14 - 15	0	0	0		0
15 - 16	0	0	0		0
16 - 17	0	0	0		0
17 - 18	0	0	0		0
18 - 19	0	0	0		0
19 - 20	0	0	0		0

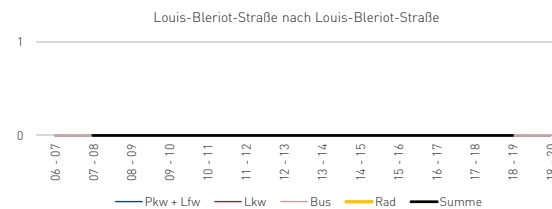

Fortsetzung von Anlage 7

 Knotenpunkt **Groß-Berliner Damm / Louis-Bleriot-Str**

 Arm 1: **Groß-Berliner Damm (N)** 01.06.2017
 Arm 2: **Louis-Bleriot-Straße** 06.00 - 20:00
 Arm 3: **Groß-Berliner Damm (S)**
 Arm 4: **Melli-Beese-Straße**

2 → 3 Louis-Bleriot-Straße nach Groß-Berliner Damm (S)

	Pkw + Lfw	Lkw	Bus	Rad	Summe
06 - 07	2	0	0		2
07 - 08	4	1	0		5
08 - 09	8	1	0		9
09 - 10	4	1	0		5
10 - 11	3	1	0		4
11 - 12	8	0	0		8
12 - 13	6	0	0		6
13 - 14	21	0	0		21
14 - 15	12	0	0		12
15 - 16	30	0	0		30
16 - 17	15	0	0		15
17 - 18	8	0	0		8
18 - 19	18	0	0		18
19 - 20	7	0	0		7

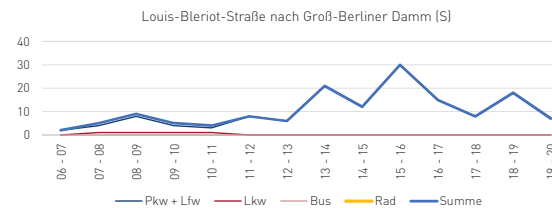

2 → 4 Louis-Bleriot-Straße nach Melli-Beese-Straße

	Pkw + Lfw	Lkw	Bus	Rad	Summe
06 - 07	0	0	0		0
07 - 08	0	0	0		0
08 - 09	0	0	0		0
09 - 10	0	0	0		0
10 - 11	0	0	0		0
11 - 12	1	0	0		1
12 - 13	0	0	0		0
13 - 14	0	0	0		0
14 - 15	0	0	0		0
15 - 16	0	0	0		0
16 - 17	0	0	0		0
17 - 18	0	0	0		0
18 - 19	0	0	0		0
19 - 20	0	0	0		0

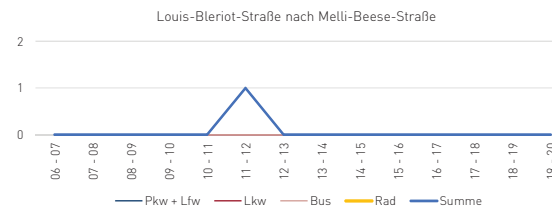

3 → 1 Groß-Berliner Damm (S) nach Groß-Berliner Damm (N)

	Pkw + Lfw	Lkw	Bus	Rad	Summe
06 - 07	322	28	3		353
07 - 08	411	19	3		433
08 - 09	433	26	3		462
09 - 10	304	20	3		327
10 - 11	318	18	3		339
11 - 12	300	30	3		333
12 - 13	280	15	1		296
13 - 14	269	17	4		290
14 - 15	288	9	2		299
15 - 16	449	14	6		469
16 - 17	432	7	4		443
17 - 18	454	14	4		472
18 - 19	356	6	4		366
19 - 20	231	1	4		236

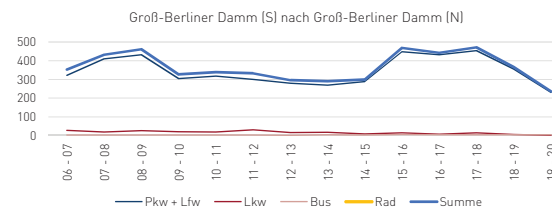

Fortsetzung von Anlage 7

Knotenpunkt **Groß-Berliner Damm / Louis-Bleriot-Str**

Arm 1: **Groß-Berliner Damm (N)** 01.06.2017
 Arm 2: **Louis-Bleriot-Straße** 06.00 - 20:00
 Arm 3: **Groß-Berliner Damm (S)**
 Arm 4: **Melli-Beese-Straße**

3 → 2 Groß-Berliner Damm (S) nach Louis-Bleriot-Straße

	Pkw + Lfw	Lkw	Bus	Rad	Summe
06 - 07	36	0	0		36
07 - 08	27	1	0		28
08 - 09	22	1	0		23
09 - 10	14	1	0		15
10 - 11	11	4	0		15
11 - 12	5	1	0		6
12 - 13	8	0	0		8
13 - 14	9	1	0		10
14 - 15	6	0	0		6
15 - 16	5	0	0		5
16 - 17	4	0	0		4
17 - 18	1	0	0		1
18 - 19	4	0	0		4
19 - 20	0	0	0		0

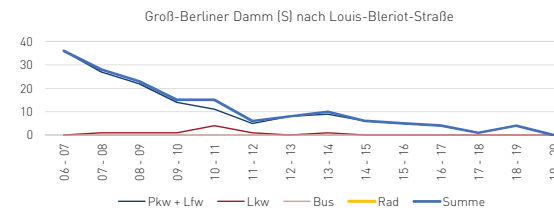

3 → 3 Groß-Berliner Damm (S) nach Groß-Berliner Damm (S)

	Pkw + Lfw	Lkw	Bus	Rad	Summe
06 - 07	11	0	0		11
07 - 08	26	3	0		29
08 - 09	20	1	0		21
09 - 10	14	0	0		14
10 - 11	21	2	0		23
11 - 12	10	2	0		12
12 - 13	10	1	0		11
13 - 14	12	2	0		14
14 - 15	23	3	0		26
15 - 16	19	5	0		24
16 - 17	14	3	0		17
17 - 18	5	1	0		6
18 - 19	9	2	0		11
19 - 20	9	0	0		9

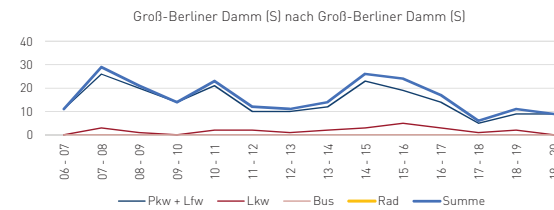

3 → 4 Groß-Berliner Damm (S) nach Melli-Beese-Straße

	Pkw + Lfw	Lkw	Bus	Rad	Summe
06 - 07	0	0	0		0
07 - 08	4	0	0		4
08 - 09	2	1	0		3
09 - 10	1	0	0		1
10 - 11	4	0	0		4
11 - 12	6	0	0		6
12 - 13	5	0	0		5
13 - 14	1	1	0		2
14 - 15	2	1	0		3
15 - 16	1	0	0		1
16 - 17	0	0	0		0
17 - 18	0	0	0		0
18 - 19	2	0	0		2
19 - 20	0	0	0		0

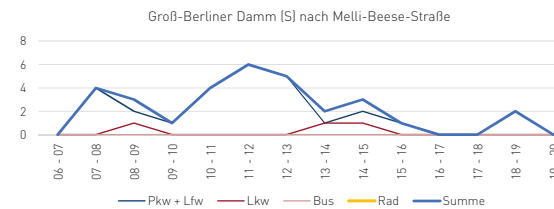

Fortsetzung von Anlage 7

Knotenpunkt Groß-Berliner Damm / Louis-Bleriot-Str

 Arm 1: **Groß-Berliner Damm (N)** 01.06.2017
 Arm 2: **Louis-Bleriot-Straße** 06.00 - 20:00
 Arm 3: **Groß-Berliner Damm (S)**
 Arm 4: **Melli-Beese-Straße**

4 → 1 Melli-Beese-Straße nach Groß-Berliner Damm (N)

	Pkw + Lfw	Lkw	Bus	Rad	Summe
06 - 07	1	1	0		2
07 - 08	4	0	0		4
08 - 09	1	0	0		1
09 - 10	2	0	0		2
10 - 11	3	0	0		3
11 - 12	4	0	0		4
12 - 13	5	0	0		5
13 - 14	2	0	0		2
14 - 15	10	1	0		11
15 - 16	4	1	0		5
16 - 17	4	0	0		4
17 - 18	1	0	0		1
18 - 19	4	0	0		4
19 - 20	1	0	0		1

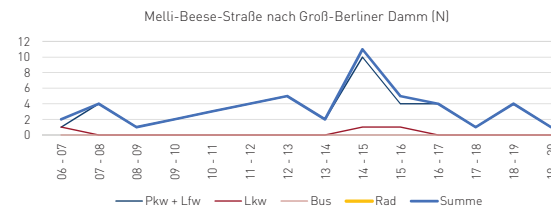

4 → 2 Melli-Beese-Straße nach Louis-Bleriot-Straße

	Pkw + Lfw	Lkw	Bus	Rad	Summe
06 - 07	0	0	0		0
07 - 08	0	0	0		0
08 - 09	0	1	0		1
09 - 10	0	0	0		0
10 - 11	1	0	0		1
11 - 12	0	0	0		0
12 - 13	0	0	0		0
13 - 14	0	0	0		0
14 - 15	0	0	0		0
15 - 16	0	0	0		0
16 - 17	0	0	0		0
17 - 18	0	0	0		0
18 - 19	0	0	0		0
19 - 20	0	0	0		0

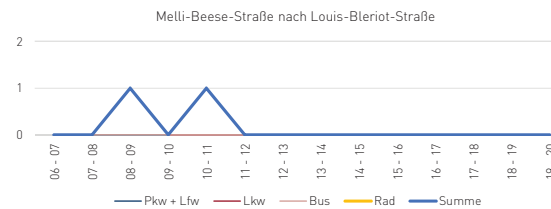

4 → 3 Melli-Beese-Straße nach Groß-Berliner Damm (S)

	Pkw + Lfw	Lkw	Bus	Rad	Summe
06 - 07	0	0	0		0
07 - 08	0	0	0		0
08 - 09	3	1	0		4
09 - 10	2	0	0		2
10 - 11	3	0	0		3
11 - 12	1	0	0		1
12 - 13	5	0	0		5
13 - 14	4	1	0		5
14 - 15	0	0	0		0
15 - 16	4	0	0		4
16 - 17	2	0	0		2
17 - 18	1	0	0		1
18 - 19	0	0	0		0
19 - 20	1	0	0		1

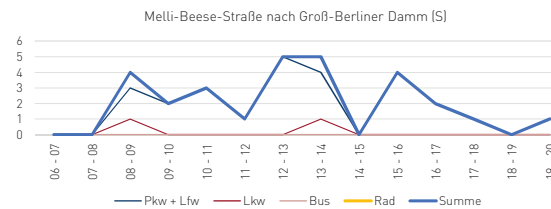

Fortsetzung von Anlage 7

Knotenpunkt Groß-Berliner Damm / Louis-Bleriot-Str

Arm 1: **Groß-Berliner Damm (N)** 01.06.2017
 Arm 2: **Louis-Bleriot-Straße** 06.00 - 20:00
 Arm 3: **Groß-Berliner Damm (S)**
 Arm 4: **Melli-Beese-Straße**

4 → 4 Melli-Beese-Straße nach Melli-Beese-Straße

	Pkw + Lfw	Lkw	Bus	Rad	Summe
06 - 07	0	0	0	0	0
07 - 08	0	0	0	0	0
08 - 09	0	0	0	0	0
09 - 10	0	0	0	0	0
10 - 11	0	0	0	0	0
11 - 12	0	0	0	0	0
12 - 13	0	0	0	0	0
13 - 14	0	0	0	0	0
14 - 15	0	0	0	0	0
15 - 16	0	0	0	0	0
16 - 17	0	0	0	0	0
17 - 18	0	0	0	0	0
18 - 19	0	0	0	0	0
19 - 20	0	0	0	0	0

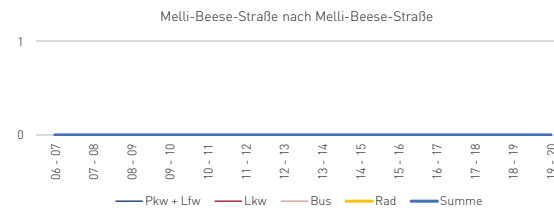

Gesamter Knotenpunkt

	Pkw + Lfw	Lkw	Bus	Rad	Summe
06 - 07	598	41	7	7	646
07 - 08	847	42	6	6	895
08 - 09	907	55	6	6	968
09 - 10	711	49	6	6	766
10 - 11	679	46	6	7	731
11 - 12	619	61	7	7	687
12 - 13	639	36	3	7	678
13 - 14	666	51	7	7	724
14 - 15	703	32	5	7	740
15 - 16	857	41	9	7	907
16 - 17	857	27	7	7	891
17 - 18	817	26	7	7	850
18 - 19	679	17	7	7	703
19 - 20	424	4	8	7	436

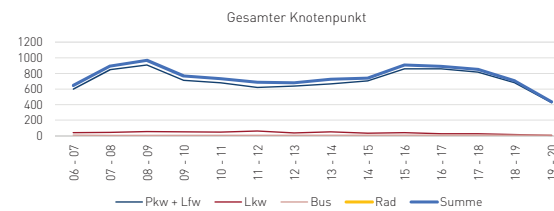

Fortsetzung von Anlage 7

KP **Groß-Berliner Damm / Louis-Bleriot-Str**

Arm 1: **Groß-Berliner Damm (N)** Tag der Erhebung: 01.06.2017
 Arm 2: **Louis-Bleriot-Straße** Zählzeitraum: 06.00 - 20:00
 Arm 3: **Groß-Berliner Damm (S)**
 Arm 4: **Melli-Beese-Straße**

Matrix Zählzeitraum

		nach			
		1	2	3	4
von		Groß-Berliner Damm (N)	Louis-Bleriot-Straße	Groß-Berliner Damm (S)	Melli-Beese-Straße
		1	Groß-Berliner Damm (N)	230	219
2	Louis-Bleriot-Straße	240	0	150	1
3	Groß-Berliner Damm (S)	5118	161	228	31
4	Melli-Beese-Straße	49	2	28	0

Spitzenstunde Früh 08 - 09 968

		nach			
		1	2	3	4
von		Groß-Berliner Damm (N)	Louis-Bleriot-Straße	Groß-Berliner Damm (S)	Melli-Beese-Straße
		1	Groß-Berliner Damm (N)	24	32
2	Louis-Bleriot-Straße	9	0	9	0
3	Groß-Berliner Damm (S)	462	23	21	3
4	Melli-Beese-Straße	1	1	4	0

Spitzenstunde Spät 15 - 16 907

		nach			
		1	2	3	4
von		Groß-Berliner Damm (N)	Louis-Bleriot-Straße	Groß-Berliner Damm (S)	Melli-Beese-Straße
		1	Groß-Berliner Damm (N)	15	4
2	Louis-Bleriot-Straße	30	0	30	0
3	Groß-Berliner Damm (S)	469	5	24	1
4	Melli-Beese-Straße	5	0	4	0

Anlage 8 Auswertung der Verkehrserhebung | Knotenpunkt Groß-Berliner Damm / Hermann-Dorner-Allee

Knotenpunkt **Groß-Berliner Damm / Hermann-Dorner-Allee**

Arm 1: **Groß-Berliner Damm (N)** 26.11.2014
 Arm 2: **Hermann-Dorner-Allee** 07.00 - 19.00
 Arm 3: **Groß-Berliner Damm (S)**
 Arm 4: **Igo-Etrich-Straße**

1 → 1 Groß-Berliner Damm (N) nach Groß-Berliner Damm (N)

	Pkw + Lfw	Lkw	Bus	Rad	Summe (Kfz)
07 - 08	0	2	0	0	2
08 - 09	2	2	0	0	4
09 - 10	1	2	0	0	3
10 - 11	1	1	0	0	2
11 - 12	2	1	0	0	3
12 - 13	3	2	0	0	5
13 - 14	2	1	0	0	3
14 - 15	1	0	0	0	1
15 - 16	2	2	0	0	4
16 - 17	0	1	0	0	1
17 - 18	0	0	0	0	0
18 - 19	1	0	0	0	1

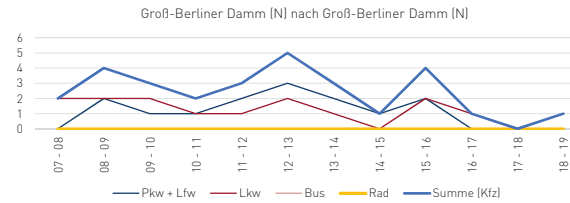

1 → 2 Groß-Berliner Damm (N) nach Hermann-Dorner-Allee

	Pkw + Lfw	Lkw	Bus	Rad	Summe (Kfz)
07 - 08	28	3	0	8	31
08 - 09	53	6	0	25	59
09 - 10	36	3	0	1	39
10 - 11	24	7	0	7	31
11 - 12	41	5	0	1	46
12 - 13	29	5	0	3	34
13 - 14	26	7	0	2	33
14 - 15	34	6	0	4	40
15 - 16	32	4	0	3	36
16 - 17	44	1	0	1	45
17 - 18	17	1	0	2	18
18 - 19	10	0	0	2	10

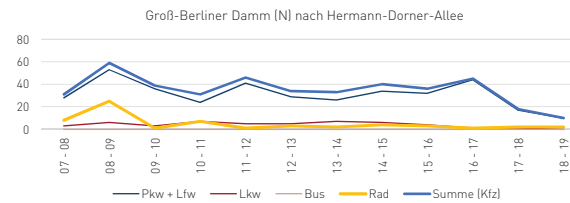

1 → 3 Groß-Berliner Damm (N) nach Groß-Berliner Damm (S)

	Pkw + Lfw	Lkw	Bus	Rad	Summe (Kfz)
07 - 08	193	11	4	33	208
08 - 09	261	6	3	70	270
09 - 10	172	10	2	50	184
10 - 11	188	6	1	23	195
11 - 12	169	18	2	18	189
12 - 13	134	19	3	6	156
13 - 14	162	16	2	15	180
14 - 15	184	16	3	23	203
15 - 16	234	17	3	18	254
16 - 17	233	8	3	21	244
17 - 18	220	1	3	10	224
18 - 19	132	1	4	6	137

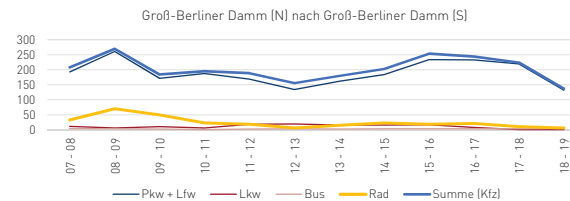

Fortsetzung von Anlage 8
Knotenpunkt Groß-Berliner Damm / Hermann-Dorner-Allee

Arm 1: **Groß-Berliner Damm (N)** 26.11.2014
 Arm 2: **Hermann-Dorner-Allee** 07.00 - 19:00
 Arm 3: **Groß-Berliner Damm (S)**
 Arm 4: **Igo-Etrich-Straße**

1 → 4 Groß-Berliner Damm (N) nach Igo-Etrich-Straße

	Pkw + Lfw	Lkw	Bus	Rad	Summe (Kfz)
07 - 08	12	0	0	5	12
08 - 09	7	0	0	2	7
09 - 10	14	0	1	2	15
10 - 11	9	0	0	1	9
11 - 12	14	0	0	2	14
12 - 13	15	4	0	1	19
13 - 14	16	3	0	2	19
14 - 15	13	1	0	3	14
15 - 16	18	2	0	4	20
16 - 17	20	1	0	2	21
17 - 18	15	1	0	1	16
18 - 19	13	0	0	1	13
					0

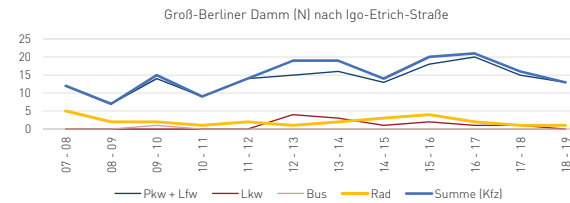

2 → 1 Hermann-Dorner-Allee nach Groß-Berliner Damm (N)

	Pkw + Lfw	Lkw	Bus	Rad	Summe (Kfz)
07 - 08	63	11	0	3	74
08 - 09	55	9	0	0	64
09 - 10	28	7	0	0	35
10 - 11	19	2	0	1	21
11 - 12	30	4	0	0	34
12 - 13	29	3	0	1	32
13 - 14	32	1	0	1	33
14 - 15	33	1	0	2	34
15 - 16	54	3	0	13	57
16 - 17	46	3	0	12	49
17 - 18	41	1	0	12	42
18 - 19	29	3	0	8	32

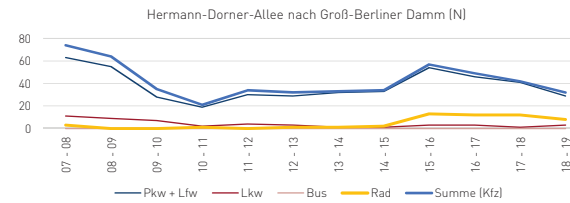

2 → 2 Hermann-Dorner-Allee nach Hermann-Dorner-Allee

	Pkw + Lfw	Lkw	Bus	Rad	Summe (Kfz)
07 - 08	0	0	0		0
08 - 09	0	0	0		0
09 - 10	0	0	0		0
10 - 11	0	0	0		0
11 - 12	0	0	0		0
12 - 13	0	0	0		0
13 - 14	0	0	0		0
14 - 15	0	0	0		0
15 - 16	0	0	0		0
16 - 17	0	0	0		0
17 - 18	0	0	0		0
18 - 19	0	0	0		0

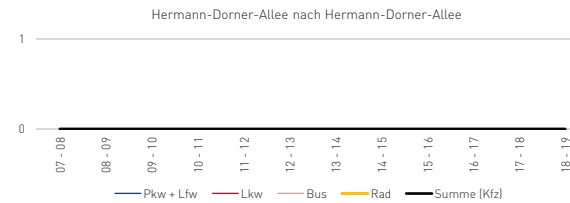

Fortsetzung von Anlage 8
Knotenpunkt Groß-Berliner Damm / Hermann-Dorner-Allee

Arm 1: **Groß-Berliner Damm (N)** 26.11.2014
 Arm 2: **Hermann-Dorner-Allee** 07.00 - 19.00
 Arm 3: **Groß-Berliner Damm (S)**
 Arm 4: **Igo-Etrich-Straße**

2 → 3 Hermann-Dorner-Allee nach Groß-Berliner Damm (S)

	Pkw + Lfw	Lkw	Bus	Rad	Summe (Kfz)
07 - 08	22	2	0	0	24
08 - 09	11	6	0	1	17
09 - 10	10	3	0	0	13
10 - 11	16	3	0	0	19
11 - 12	9	0	0	0	9
12 - 13	7	0	0	0	7
13 - 14	12	3	0	0	15
14 - 15	7	1	0	0	8
15 - 16	9	2	0	0	11
16 - 17	11	0	0	0	11
17 - 18	8	0	0	1	8
18 - 19	3	0	0	0	3

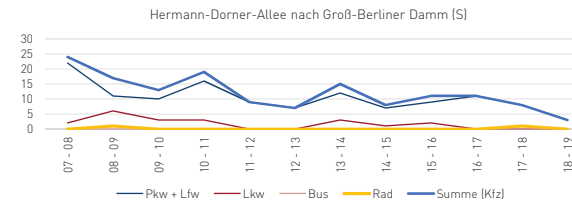

2 → 4 Hermann-Dorner-Allee nach Igo-Etrich-Straße

	Pkw + Lfw	Lkw	Bus	Rad	Summe (Kfz)
07 - 08	14	1	0	5	15
08 - 09	6	2	0	2	8
09 - 10	4	3	0	1	7
10 - 11	5	1	0	1	6
11 - 12	1	0	0	0	1
12 - 13	8	4	0	0	12
13 - 14	7	3	1	0	11
14 - 15	4	2	0	2	6
15 - 16	13	1	0	3	14
16 - 17	3	0	0	4	3
17 - 18	10	2	0	5	12
18 - 19	7	0	0	3	7

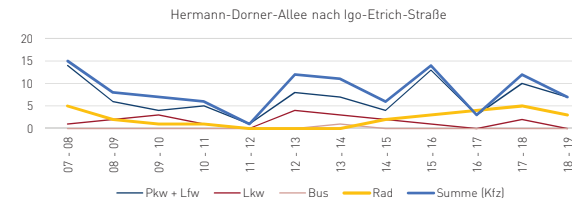

3 → 1 Groß-Berliner Damm (S) nach Groß-Berliner Damm (N)

	Pkw + Lfw	Lkw	Bus	Rad	Summe (Kfz)
07 - 08	275	12	3	11	290
08 - 09	217	11	3	16	231
09 - 10	157	13	2	16	172
10 - 11	146	9	2	7	157
11 - 12	133	5	1	13	139
12 - 13	92	5	2	8	99
13 - 14	101	7	2	6	110
14 - 15	130	6	4	13	140
15 - 16	210	11	3	24	224
16 - 17	243	5	3	41	251
17 - 18	184	1	3	38	188
18 - 19	114	2	3	34	119

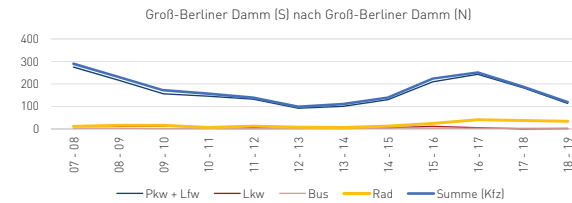

Fortsetzung von Anlage 8

Knotenpunkt **Groß-Berliner Damm / Hermann-Dorner-Allee**

Arm 1: **Groß-Berliner Damm (N)** 26.11.2014
 Arm 2: **Hermann-Dorner-Allee** 07.00 - 19:00
 Arm 3: **Groß-Berliner Damm (S)**
 Arm 4: **Igo-Etrich-Straße**

3 → 2 Groß-Berliner Damm (S) nach Hermann-Dorner-Allee

	Pkw + Lfw	Lkw	Bus	Rad	Summe (Kfz)
07 - 08	2	1	0	0	3
08 - 09	7	5	0	0	12
09 - 10	6	4	0	0	10
10 - 11	15	1	0	0	16
11 - 12	9	0	0	0	9
12 - 13	12	5	0	0	17
13 - 14	8	3	0	0	11
14 - 15	13	2	0	0	15
15 - 16	25	6	2	0	33
16 - 17	17	3	0	0	20
17 - 18	26	1	0	0	27
18 - 19	8	3	0	0	11

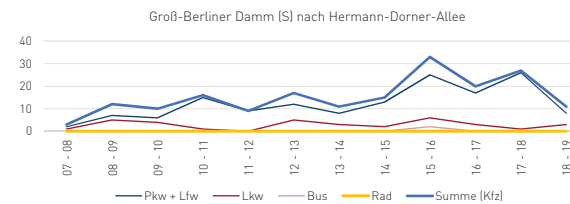

3 → 3 Groß-Berliner Damm (S) nach Groß-Berliner Damm (S)

	Pkw + Lfw	Lkw	Bus	Rad	Summe (Kfz)
07 - 08	3	2	0	0	5
08 - 09	3	0	0	0	3
09 - 10	3	2	0	0	5
10 - 11	5	2	0	0	7
11 - 12	1	0	0	0	1
12 - 13	1	0	0	0	1
13 - 14	4	3	0	0	7
14 - 15	3	3	1	0	7
15 - 16	2	1	0	0	3
16 - 17	1	1	0	0	2
17 - 18	2	0	0	0	2
18 - 19	2	0	0	0	2

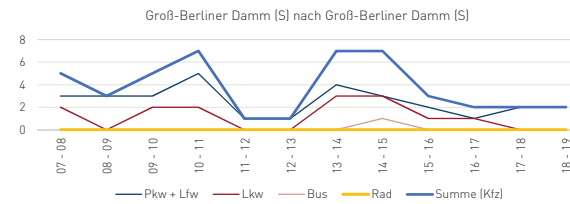

3 → 4 Groß-Berliner Damm (S) nach Igo-Etrich-Straße

	Pkw + Lfw	Lkw	Bus	Rad	Summe (Kfz)
07 - 08	0	0	0	0	0
08 - 09	0	0	0	0	0
09 - 10	0	1	0	0	1
10 - 11	0	1	0	1	1
11 - 12	2	1	0	0	3
12 - 13	2	1	0	0	3
13 - 14	2	0	0	0	2
14 - 15	0	1	0	0	1
15 - 16	2	0	0	0	2
16 - 17	1	0	0	0	1
17 - 18	2	0	0	0	2
18 - 19	1	0	0	0	1

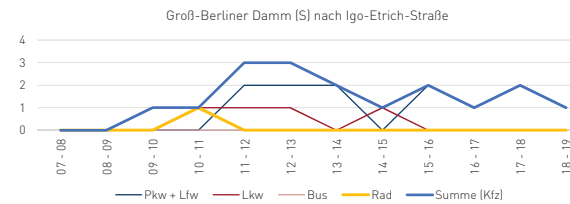

Fortsetzung von Anlage 8
Knotenpunkt Groß-Berliner Damm / Hermann-Dorner-Allee

Arm 1: **Groß-Berliner Damm (N)** 26.11.2014
 Arm 2: **Hermann-Dorner-Allee** 07.00 - 19:00
 Arm 3: **Groß-Berliner Damm (S)**
 Arm 4: **Igo-Etrich-Straße**

4 → 1 Igo-Etrich-Straße nach Groß-Berliner Damm (N)

	Pkw + Lfw	Lkw	Bus	Rad	Summe (Kfz)
07 - 08	136	4	1	14	141
08 - 09	98	2	1	6	101
09 - 10	49	0	0	1	49
10 - 11	41	5	0	2	46
11 - 12	29	2	0	3	31
12 - 13	34	2	0	2	36
13 - 14	28	2	0	2	30
14 - 15	31	2	0	3	33
15 - 16	49	2	0	1	51
16 - 17	60	3	1	3	64
17 - 18	35	6	0	4	41
18 - 19	46	2	0	5	48

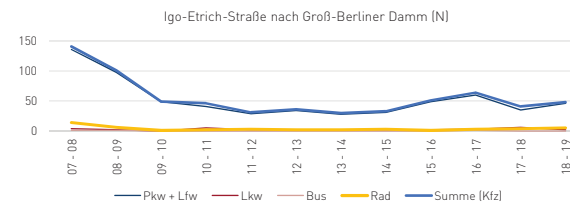

4 → 2 Igo-Etrich-Straße nach Hermann-Dorner-Allee

	Pkw + Lfw	Lkw	Bus	Rad	Summe (Kfz)
07 - 08	6	2	0	0	8
08 - 09	5	0	0	0	5
09 - 10	1	1	0	0	2
10 - 11	4	1	0	0	5
11 - 12	4	0	0	0	4
12 - 13	11	3	0	1	14
13 - 14	6	2	0	0	8
14 - 15	6	1	0	0	7
15 - 16	12	1	1	0	14
16 - 17	4	2	0	0	6
17 - 18	9	1	0	0	10
18 - 19	4	0	0	0	4

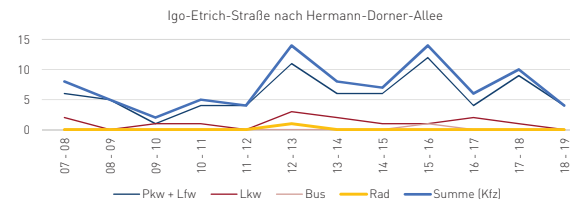

4 → 3 Igo-Etrich-Straße nach Groß-Berliner Damm (S)

	Pkw + Lfw	Lkw	Bus	Rad	Summe (Kfz)
07 - 08	1	0	0	0	1
08 - 09	2	0	0	0	2
09 - 10	1	1	0	0	2
10 - 11	2	0	0	0	2
11 - 12	1	0	0	0	1
12 - 13	0	1	0	0	1
13 - 14	1	0	0	0	1
14 - 15	2	4	0	0	6
15 - 16	1	0	0	0	1
16 - 17	0	0	0	0	0
17 - 18	2	1	0	0	3
18 - 19	1	0	0	0	1

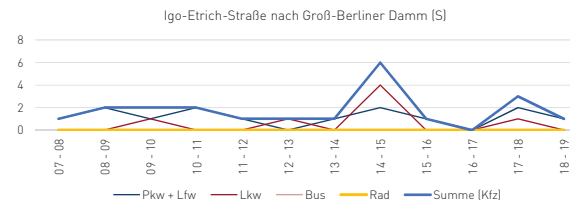

Fortsetzung von Anlage 8

Knotenpunkt Groß-Berliner Damm / Hermann-Dorner-Allee

Arm 1: **Groß-Berliner Damm (N)** 26.11.2014
 Arm 2: **Hermann-Dorner-Allee** 07.00 - 19.00
 Arm 3: **Groß-Berliner Damm (S)**
 Arm 4: **Igo-Etrich-Straße**

4 → 4	Igo-Etrich-Straße nach Igo-Etrich-Straße				
	Pkw + Lfw	Lkw	Bus	Rad	Summe (Kfz)
07 - 08	0	0	0	0	0
08 - 09	0	0	0	0	0
09 - 10	0	0	0	0	0
10 - 11	0	0	0	0	0
11 - 12	0	0	0	0	0
12 - 13	0	0	0	0	0
13 - 14	0	0	0	0	0
14 - 15	0	0	0	0	0
15 - 16	0	0	0	0	0
16 - 17	0	0	0	0	0
17 - 18	0	0	0	0	0
18 - 19	0	0	0	0	0

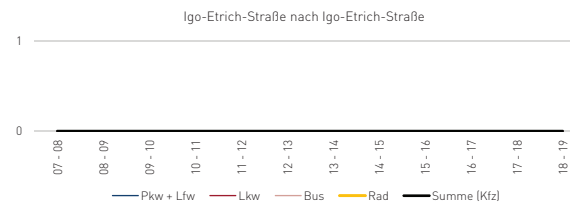

Gesamter Knotenpunkt	Pkw + Lfw	Lkw	Bus	Rad	Summe (Kfz)
07 - 08	755	51	8	79	814
08 - 09	727	49	7	122	783
09 - 10	482	50	5	71	537
10 - 11	475	39	3	43	517
11 - 12	445	36	3	37	484
12 - 13	377	54	5	22	436
13 - 14	407	51	5	28	463
14 - 15	461	46	8	50	515
15 - 16	663	52	9	66	724
16 - 17	683	28	7	84	718
17 - 18	571	16	6	73	593
18 - 19	371	11	7	59	389

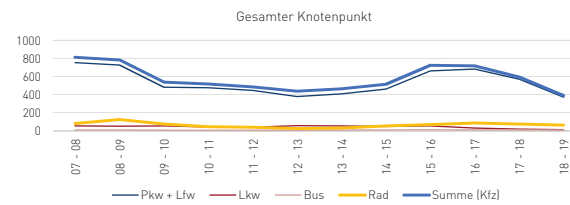

Fortsetzung von Anlage 8

KP **Groß-Berliner Damm / Hermann-Dorner-Allee**

Arm 1: **Groß-Berliner Damm (N)** Tag der Erhebung: 26.11.2014
 Arm 2: **Hermann-Dorner-Allee** Zählzeitraum: 07.00 - 19:00
 Arm 3: **Groß-Berliner Damm (S)**
 Arm 4: **Igo-Etrich-Straße**

Matrix Zählzeitraum

		nach			
		1	2	3	4
von		Groß-Berliner Damm (N)	Hermann-Dorner Allee	Groß-Berliner Damm (S)	Igo-Etrich-Straße
1	Groß-Berliner Damm (N)	29	422	2444	179
2	Hermann-Dorner-Allee	507	0	145	102
3	Groß-Berliner Damm (S)	2120	184	45	17
4	Igo-Etrich-Straße	671	87	21	0

Spitzenstunde Früh

814

		nach			
		1	2	3	4
von		Groß-Berliner Damm (N)	Hermann-Dorner Allee	Groß-Berliner Damm (S)	Igo-Etrich-Straße
1	Groß-Berliner Damm (N)	2	31	208	12
2	Hermann-Dorner-Allee	74	0	24	15
3	Groß-Berliner Damm (S)	290	3	5	0
4	Igo-Etrich-Straße	141	8	1	0

Spitzenstunde Spät

724

		nach			
		1	2	3	4
von		Groß-Berliner Damm (N)	Hermann-Dorner Allee	Groß-Berliner Damm (S)	Igo-Etrich-Straße
1	Groß-Berliner Damm (N)	4	36	254	20
2	Hermann-Dorner-Allee	57	0	11	14
3	Groß-Berliner Damm (S)	224	33	3	2
4	Igo-Etrich-Straße	51	14	1	0

Anlage 9 Auswertung der Verkehrserhebung | Knotenpunkt Rudower Chaussee / Wagner-Regeny-Straße

 Knotenpunkt **Rudower Chaussee / Wagner-Regeny-Straße**

 Arm 1: **Wagner-Regeny-Straße** 01.06.2017
 Arm 2: **Rudower Chaussee (O)** 06.00 - 20:00
 Arm 3: **Franz-Ehrlich-Straße**
 Arm 4: **Rudower Chaussee (W)**

1 → 1 Wagner-Regeny-Straße nach Wagner-Regeny-Straße

	Pkw + Lfw	Lkw	Bus	Rad	Summe
06 - 07	0	0	0		0
07 - 08	0	0	0		0
08 - 09	0	0	0		0
09 - 10	0	0	0		0
10 - 11	0	0	0		0
11 - 12	0	0	0		0
12 - 13	0	0	0		0
13 - 14	0	0	0		0
14 - 15	0	0	0		0
15 - 16	0	0	0		0
16 - 17	0	0	0		0
17 - 18	0	0	0		0
18 - 19	0	0	0		0
19 - 20	0	0	0		0

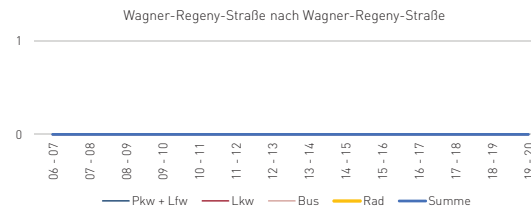

1 → 2 Wagner-Regeny-Straße nach Rudower Chaussee (O)

	Pkw + Lfw	Lkw	Bus	Rad	Summe
06 - 07	14	2	0		16
07 - 08	43	2	0		45
08 - 09	45	1	0		46
09 - 10	43	2	0		45
10 - 11	56	2	0		58
11 - 12	50	2	0		52
12 - 13	62	1	0		63
13 - 14	83	5	0		88
14 - 15	117	6	0		123
15 - 16	152	5	0		157
16 - 17	141	1	0		142
17 - 18	131	1	0		132
18 - 19	134	0	0		134
19 - 20	53	0	0		53

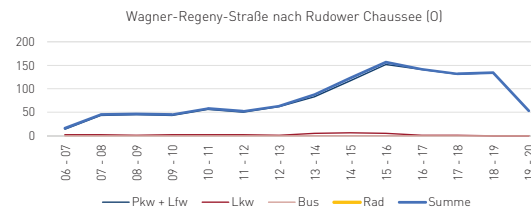

1 → 3 Wagner-Regeny-Straße nach Franz-Ehrlich-Straße

	Pkw + Lfw	Lkw	Bus	Rad	Summe
06 - 07	1	0	0		1
07 - 08	4	2	0		6
08 - 09	1	1	0		2
09 - 10	4	0	0		4
10 - 11	1	0	0		1
11 - 12	7	0	0		7
12 - 13	3	0	0		3
13 - 14	4	0	0		4
14 - 15	3	0	0		3
15 - 16	6	1	0		7
16 - 17	6	0	0		6
17 - 18	10	0	0		10
18 - 19	6	0	0		6
19 - 20	3	0	0		3

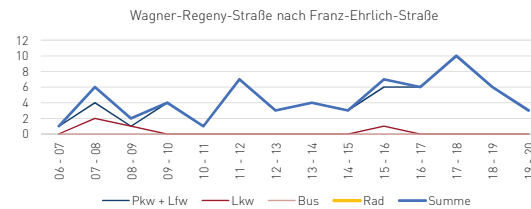

Fortsetzung von Anlage 9

Knotenpunkt **Rudower Chaussee / Wagner-Regeny-Straße**

Arm 1: **Wagner-Regeny-Straße** 01.06.2017
 Arm 2: **Rudower Chaussee (O)** 06.00 - 20:00
 Arm 3: **Franz-Ehrlich-Straße**
 Arm 4: **Rudower Chaussee (W)**

1 → 4 Wagner-Regeny-Straße nach Rudower Chaussee (W)

	Pkw + Lfw	Lkw	Bus	Rad	Summe
06 - 07	2	0	0		2
07 - 08	6	0	0		6
08 - 09	8	1	0		9
09 - 10	7	3	0		10
10 - 11	7	2	0		9
11 - 12	17	0	0		17
12 - 13	7	0	0		7
13 - 14	4	0	0		4
14 - 15	15	1	0		16
15 - 16	7	1	0		8
16 - 17	12	1	0		13
17 - 18	12	0	0		12
18 - 19	4	0	0		4
19 - 20	7	0	0		7

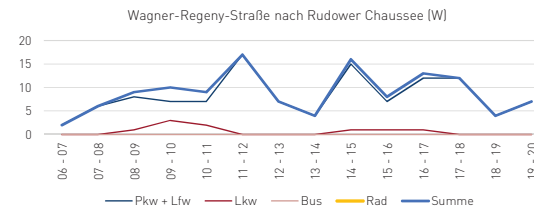

2 → 1 Rudower Chaussee (O) nach Wagner-Regeny-Straße

	Pkw + Lfw	Lkw	Bus	Rad	Summe
06 - 07	207	6	0		213
07 - 08	194	3	0		197
08 - 09	201	6	0		207
09 - 10	126	5	0		131
10 - 11	122	6	0		128
11 - 12	92	3	0		95
12 - 13	87	7	0		94
13 - 14	99	4	0		103
14 - 15	82	3	0		85
15 - 16	122	2	0		124
16 - 17	109	2	0		111
17 - 18	81	2	0		83
18 - 19	78	0	0		78
19 - 20	71	0	1		72

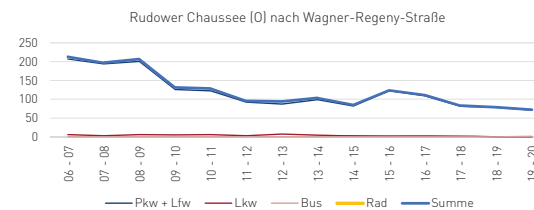

2 → 2 Rudower Chaussee (O) nach Rudower Chaussee (O)

	Pkw + Lfw	Lkw	Bus	Rad	Summe
06 - 07	4	0	0		4
07 - 08	1	0	0		1
08 - 09	3	0	0		3
09 - 10	2	0	0		2
10 - 11	4	0	0		4
11 - 12	2	0	0		2
12 - 13	6	0	0		6
13 - 14	1	0	0		1
14 - 15	0	0	0		0
15 - 16	4	0	0		4
16 - 17	0	0	0		0
17 - 18	2	0	0		2
18 - 19	4	0	0		4
19 - 20	2	0	0		2

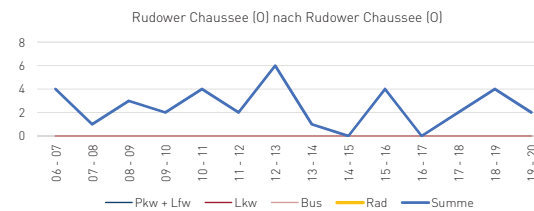

Fortsetzung von Anlage 9

Knotenpunkt **Rudower Chaussee / Wagner-Regeny-Straße**

Arm 1: **Wagner-Regeny-Straße** 01.06.2017
 Arm 2: **Rudower Chaussee (O)** 06.00 - 20:00
 Arm 3: **Franz-Ehrlich-Straße**
 Arm 4: **Rudower Chaussee (W)**

2 → 3 Rudower Chaussee (O) nach Franz-Ehrlich-Straße

	Pkw + Lfw	Lkw	Bus	Rad	Summe
06 - 07	24	2	0		26
07 - 08	33	0	0		33
08 - 09	35	2	0		37
09 - 10	33	1	0		34
10 - 11	27	2	0		29
11 - 12	18	4	0		22
12 - 13	25	3	0		28
13 - 14	16	3	0		19
14 - 15	12	3	0		15
15 - 16	10	3	0		13
16 - 17	13	1	0		14
17 - 18	8	2	0		10
18 - 19	4	1	0		5
19 - 20	8	2	0		10

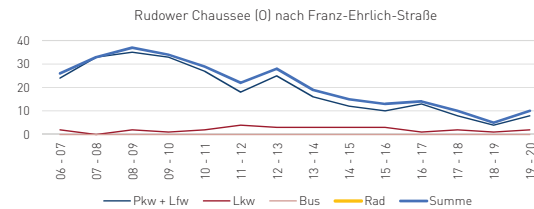

2 → 4 Rudower Chaussee (O) nach Rudower Chaussee (W)

	Pkw + Lfw	Lkw	Bus	Rad	Summe
06 - 07	476	21	20		517
07 - 08	518	29	24		571
08 - 09	569	19	15		603
09 - 10	513	12	25		550
10 - 11	402	17	23		442
11 - 12	422	16	21		459
12 - 13	409	21	21		451
13 - 14	386	11	14		411
14 - 15	404	9	18		431
15 - 16	402	12	18		432
16 - 17	445	14	24		483
17 - 18	383	5	26		414
18 - 19	323	5	21		349
19 - 20	275	5	16		296

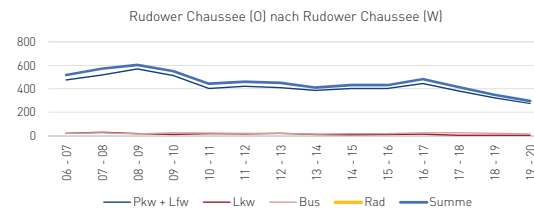

3 → 1 Franz-Ehrlich-Straße nach Wagner-Regeny-Straße

	Pkw + Lfw	Lkw	Bus	Rad	Summe
06 - 07	0	0	0		0
07 - 08	4	2	0		6
08 - 09	11	0	0		11
09 - 10	1	0	0		1
10 - 11	4	1	0		5
11 - 12	4	1	0		5
12 - 13	3	0	0		3
13 - 14	2	0	0		2
14 - 15	0	0	0		0
15 - 16	2	0	0		2
16 - 17	4	0	0		4
17 - 18	1	0	0		1
18 - 19	0	0	0		0
19 - 20	0	0	0		0

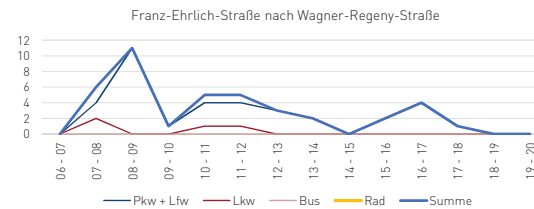

Fortsetzung von Anlage 9

Knotenpunkt Rudower Chaussee / Wagner-Regeny-Straße

Arm 1: **Wagner-Regeny-Straße** 01.06.2017
 Arm 2: **Rudower Chaussee (O)** 06.00 - 20:00
 Arm 3: **Franz-Ehrlich-Straße**
 Arm 4: **Rudower Chaussee (W)**

3 → 2 Franz-Ehrlich-Straße nach Rudower Chaussee (O)

	Pkw + Lfw	Lkw	Bus	Rad	Summe
06 - 07	4	0	0		4
07 - 08	15	0	0		15
08 - 09	15	1	0		16
09 - 10	19	0	0		19
10 - 11	17	1	0		18
11 - 12	30	2	0		32
12 - 13	29	3	0		32
13 - 14	31	5	0		36
14 - 15	51	1	0		52
15 - 16	187	2	0		189
16 - 17	128	0	1		129
17 - 18	94	1	0		95
18 - 19	71	1	0		72
19 - 20	26	2	0		28

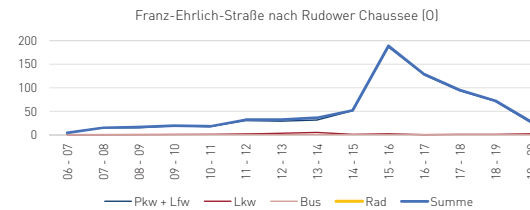

3 → 3 Franz-Ehrlich-Straße nach Franz-Ehrlich-Straße

	Pkw + Lfw	Lkw	Bus	Rad	Summe
06 - 07	0	0	0		0
07 - 08	0	0	0		0
08 - 09	0	0	0		0
09 - 10	0	0	0		0
10 - 11	0	0	0		0
11 - 12	0	0	0		0
12 - 13	0	0	0		0
13 - 14	0	0	0		0
14 - 15	0	0	0		0
15 - 16	1	0	0		1
16 - 17	0	0	0		0
17 - 18	0	0	0		0
18 - 19	0	0	0		0
19 - 20	0	0	0		0

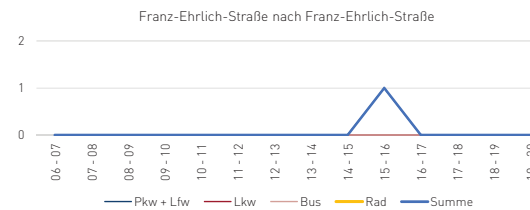

3 → 4 Franz-Ehrlich-Straße nach Rudower Chaussee (W)

	Pkw + Lfw	Lkw	Bus	Rad	Summe
06 - 07	5	0	0		5
07 - 08	8	0	0		8
08 - 09	12	0	0		12
09 - 10	8	0	0		8
10 - 11	14	0	0		14
11 - 12	19	0	0		19
12 - 13	11	0	0		11
13 - 14	3	0	0		3
14 - 15	12	1	0		13
15 - 16	17	0	0		17
16 - 17	12	1	0		13
17 - 18	8	0	0		8
18 - 19	7	0	0		7
19 - 20	12	0	0		12

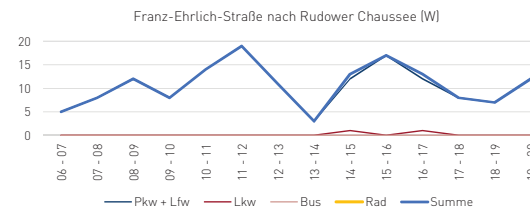

Fortsetzung von Anlage 9

 Knotenpunkt **Rudower Chaussee / Wagner-Regeny-Straße**

 Arm 1: **Wagner-Regeny-Straße** 01.06.2017
 Arm 2: **Rudower Chaussee (O)** 06.00 - 20:00
 Arm 3: **Franz-Ehrlich-Straße**
 Arm 4: **Rudower Chaussee (W)**

4 → 1	Rudower Chaussee (W) nach Wagner-Regeny-Straße				Rad	Summe
	Pkw + Lfw	Lkw	Bus			
06 - 07	3	0	0		3	
07 - 08	6	1	0		7	
08 - 09	5	0	0		5	
09 - 10	10	0	0		10	
10 - 11	7	1	0		8	
11 - 12	10	1	0		11	
12 - 13	2	1	0		3	
13 - 14	3	0	0		3	
14 - 15	10	0	0		10	
15 - 16	3	1	0		4	
16 - 17	6	0	0		6	
17 - 18	1	0	0		1	
18 - 19	6	0	0		6	
19 - 20	2	0	0		2	

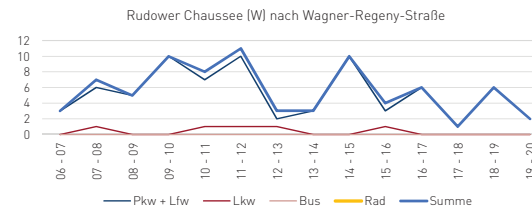

4 → 2	Rudower Chaussee (W) nach Rudower Chaussee (O)				Rad	Summe
	Pkw + Lfw	Lkw	Bus			
06 - 07	163	15	21		199	
07 - 08	224	13	23		260	
08 - 09	336	15	21		372	
09 - 10	317	12	22		351	
10 - 11	353	17	19		389	
11 - 12	383	12	21		416	
12 - 13	383	23	22		428	
13 - 14	409	20	21		450	
14 - 15	431	17	27		475	
15 - 16	349	9	23		381	
16 - 17	330	6	26		362	
17 - 18	313	15	25		353	
18 - 19	352	2	26		380	
19 - 20	295	6	20		321	

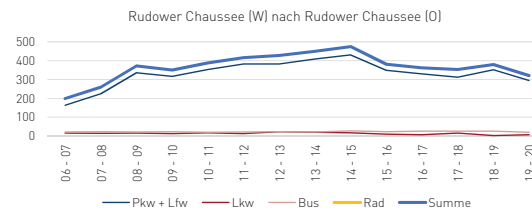

4 → 3	Rudower Chaussee (W) nach Franz-Ehrlich-Straße				Rad	Summe
	Pkw + Lfw	Lkw	Bus			
06 - 07	5	0	0		5	
07 - 08	13	2	0		15	
08 - 09	16	1	0		17	
09 - 10	20	3	0		23	
10 - 11	29	0	0		29	
11 - 12	17	1	0		18	
12 - 13	10	1	0		11	
13 - 14	3	1	0		4	
14 - 15	9	1	0		10	
15 - 16	9	0	0		9	
16 - 17	3	0	0		3	
17 - 18	0	0	0		0	
18 - 19	9	0	0		9	
19 - 20	8	0	0		8	

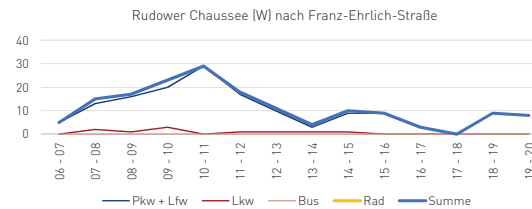

Fortsetzung von Anlage 9

 Knotenpunkt **Rudower Chaussee / Wagner-Regeny-Straße**

Arm 1: **Wagner-Regeny-Straße** 01.06.2017
 Arm 2: **Rudower Chaussee (O)** 06.00 - 20:00
 Arm 3: **Franz-Ehrlich-Straße**
 Arm 4: **Rudower Chaussee (W)**

4 → 4 Rudower Chaussee (W) nach Rudower Chaussee (W)

	Pkw + Lfw	Lkw	Bus	Rad	Summe
06 - 07	0	0	0		0
07 - 08	6	0	0		6
08 - 09	4	0	0		4
09 - 10	8	0	0		8
10 - 11	13	1	0		14
11 - 12	7	0	0		7
12 - 13	7	0	0		7
13 - 14	0	0	0		0
14 - 15	3	0	0		3
15 - 16	4	0	0		4
16 - 17	1	0	0		1
17 - 18	6	0	0		6
18 - 19	15	0	0		15
19 - 20	9	0	0		9

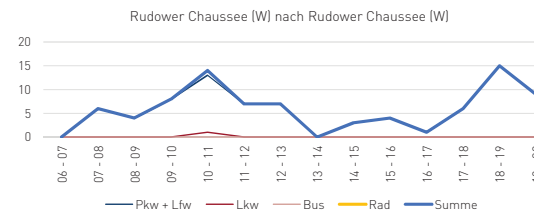

Gesamter Knotenpunkt

	Pkw + Lfw	Lkw	Bus	Rad	Summe
06 - 07	908	46	41		995
07 - 08	1075	54	47		1176
08 - 09	1261	47	36		1344
09 - 10	1111	38	47		1196
10 - 11	1056	50	42		1148
11 - 12	1078	42	42		1162
12 - 13	1044	60	43		1147
13 - 14	1044	49	35		1128
14 - 15	1149	42	45		1236
15 - 16	1275	36	41		1352
16 - 17	1210	26	51		1287
17 - 18	1050	26	51		1127
18 - 19	1013	9	47		1069
19 - 20	771	15	37		823

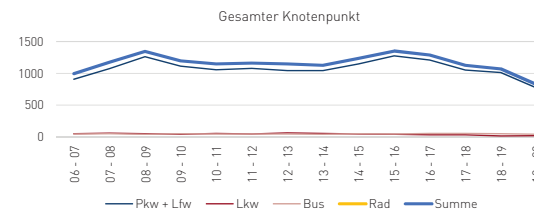

Fortsetzung von Anlage 9

KP **Rudower Chaussee / Wagner-Regeny-Straße**

Arm 1: **Wagner-Regeny-Straße** Tag der Erhebung: 01.06.2017
 Arm 2: **Rudower Chaussee (O)** Zählzeitraum: 06.00 - 20:00
 Arm 3: **Franz-Ehrlich-Straße**
 Arm 4: **Rudower Chaussee (W)**

Matrix Zählzeitraum

		nach	1	2	3	4
von			Wagner-Regeny-Straße	Rudower Chaussee (O)	Franz-Ehrlich-Straße	Rudower Chaussee (W)
1	Wagner-Regeny-Straße		0	1154	63	124
2	Rudower Chaussee (O)		1721	35	295	6409
3	Franz-Ehrlich-Straße		40	737	1	150
4	Rudower Chaussee (W)		79	5137	161	84

Spitzenstunde Früh 08 - 09 1344

		nach	1	2	3	4
von			Wagner-Regeny-Straße	Rudower Chaussee (O)	Franz-Ehrlich-Straße	Rudower Chaussee (W)
1	Wagner-Regeny-Straße		0	46	2	9
2	Rudower Chaussee (O)		207	3	37	603
3	Franz-Ehrlich-Straße		11	16	0	12
4	Rudower Chaussee (W)		5	372	17	4

Spitzenstunde Spät 15 - 16 1352

		nach	1	2	3	4
von			Wagner-Regeny-Straße	Rudower Chaussee (O)	Franz-Ehrlich-Straße	Rudower Chaussee (W)
1	Wagner-Regeny-Straße		0	157	7	8
2	Rudower Chaussee (O)		124	4	13	432
3	Franz-Ehrlich-Straße		2	189	1	17
4	Rudower Chaussee (W)		4	381	9	4

Anlage 10 Auswertung der Verkehrserhebung | Querschnitt Greifstraße

Querschnitt | Greifstraße

Do. 01.06.2017	Fahrtrichtung West				Summe	Fahrtrichtung Ost				Summe	Gesamt	SV-Anteil
Zeit	Pkw	Lkw	Bus	Kfz		Pkw	Lkw	Bus	Kfz		Kfz	%
06:00 - 07:00	36	0	0	36		14	0	0	14		50	0%
07:00 - 08:00	25	0	0	25		25	0	0	25		50	0%
08:00 - 09:00	32	0	0	32		15	0	0	15		47	0%
09:00 - 10:00	32	1	0	33		33	2	0	35		68	4%
10:00 - 11:00	45	1	0	46		45	0	0	45		91	1%
11:00 - 12:00	27	1	0	28		26	1	0	27		55	4%
12:00 - 13:00	36	0	0	36		50	1	0	51		87	1%
13:00 - 14:00	23	0	0	23		28	0	0	28		51	0%
14:00 - 15:00	31	0	0	31		32	1	0	33		64	2%
15:00 - 16:00	35	0	0	35		28	0	0	28		63	0%
16:00 - 17:00	23	2	0	25		31	1	0	32		57	5%
17:00 - 18:00	24	0	0	24		28	0	0	28		52	0%
18:00 - 19:00	27	1	0	28		28	0	0	28		56	2%
19:00 - 20:00	19	0	0	19		28	1	0	29		48	2%
Summe	415	6	0	421		411	7	0	418		839	2%

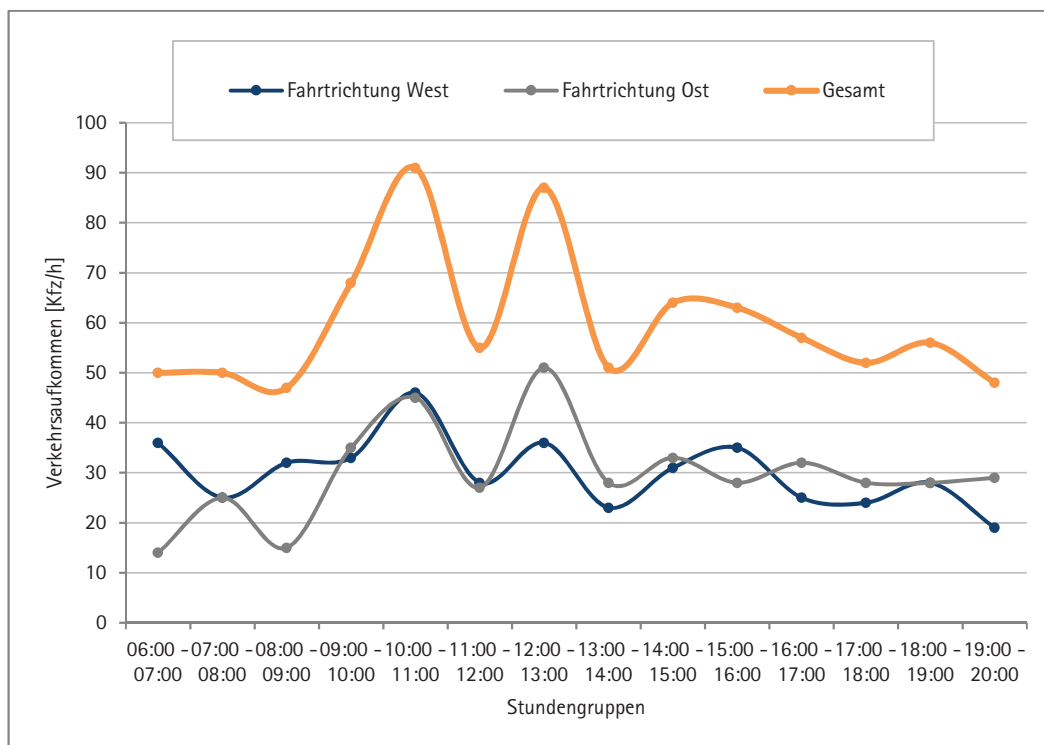

Anlage 11 Auswertung der Verkehrserhebung | Querschnitt Groß-Berliner Damm (Wendemöglichkeit)

Querschnitt | Groß-Berliner Damm (Überfahrt)

Do. 01.06.2017	Fahrtrichtung Süd				Summe	Fahrtrichtung Nord				Summe	Gesamt	SV-Anteil
	Pkw	Lkw	Bus	Kfz		Pkw	Lkw	Bus	Kfz			
Zeit	Pkw	Lkw	Bus	Kfz		Pkw	Lkw	Bus	Kfz		Kfz	%
06:00 - 07:00	243	10	7	260		472	25	5	502		762	6%
07:00 - 08:00	331	18	6	355		635	35	6	676		1.031	6%
08:00 - 09:00	368	11	6	385		577	42	6	625		1.010	6%
09:00 - 10:00	331	13	6	350		484	37	6	527		877	7%
10:00 - 11:00	312	16	5	333		482	29	6	517		850	7%
11:00 - 12:00	366	21	6	393		440	31	6	477		870	7%
12:00 - 13:00	360	16	8	384		447	24	6	477		861	6%
13:00 - 14:00	355	25	6	386		410	25	8	443		829	8%
14:00 - 15:00	374	20	7	401		537	18	5	560		961	5%
15:00 - 16:00	427	22	6	455		718	29	5	752		1.207	5%
16:00 - 17:00	414	15	4	433		725	19	8	752		1.185	4%
17:00 - 18:00	397	6	5	408		705	18	7	730		1.138	3%
18:00 - 19:00	343	7	6	356		546	9	5	560		916	3%
19:00 - 20:00	259	3	6	268		282	6	6	294		562	4%
Summe	4.880	203	84	5.167		7.460	347	85	7.892		13.059	6%

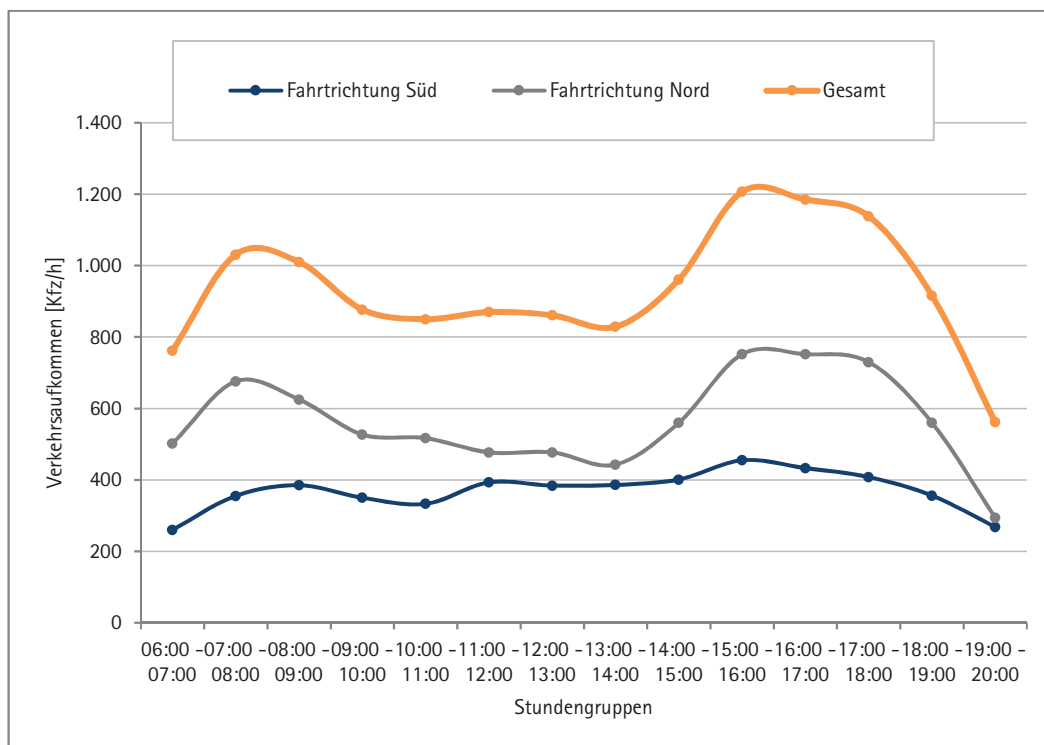

Anlage 12 Auswertung der Verkehrserhebung | Querschnitt Pietschkerstraße

Querschnitt | Pietschkerstraße

Do. 01.06.2017	Fahrtrichtung West				Summe	Fahrtrichtung Ost				Summe	Gesamt	SV-Anteil
Zeit	Pkw	Lkw	Bus	Kfz		Pkw	Lkw	Bus	Kfz		Kfz	%
06:00 - 07:00	4	0	0	4		12	2	0	14		18	11%
07:00 - 08:00	4	0	0	4		66	0	0	66		70	0%
08:00 - 09:00	4	0	0	4		52	4	0	56		60	7%
09:00 - 10:00	4	1	0	5		75	3	0	78		83	5%
10:00 - 11:00	5	0	0	5		67	1	0	68		73	1%
11:00 - 12:00	9	0	0	9		38	1	0	39		48	2%
12:00 - 13:00	7	1	0	8		54	1	0	55		63	3%
13:00 - 14:00	4	1	0	5		49	2	0	51		56	5%
14:00 - 15:00	2	1	0	3		71	0	0	71		74	1%
15:00 - 16:00	4	2	0	6		123	1	0	124		130	2%
16:00 - 17:00	7	0	0	7		104	0	0	104		111	0%
17:00 - 18:00	9	0	0	9		107	0	0	107		116	0%
18:00 - 19:00	9	0	0	9		71	0	0	71		80	0%
19:00 - 20:00	5	2	0	7		28	0	0	28		35	6%
Summe	77	8	0	85		917	15	0	932		1.017	2%

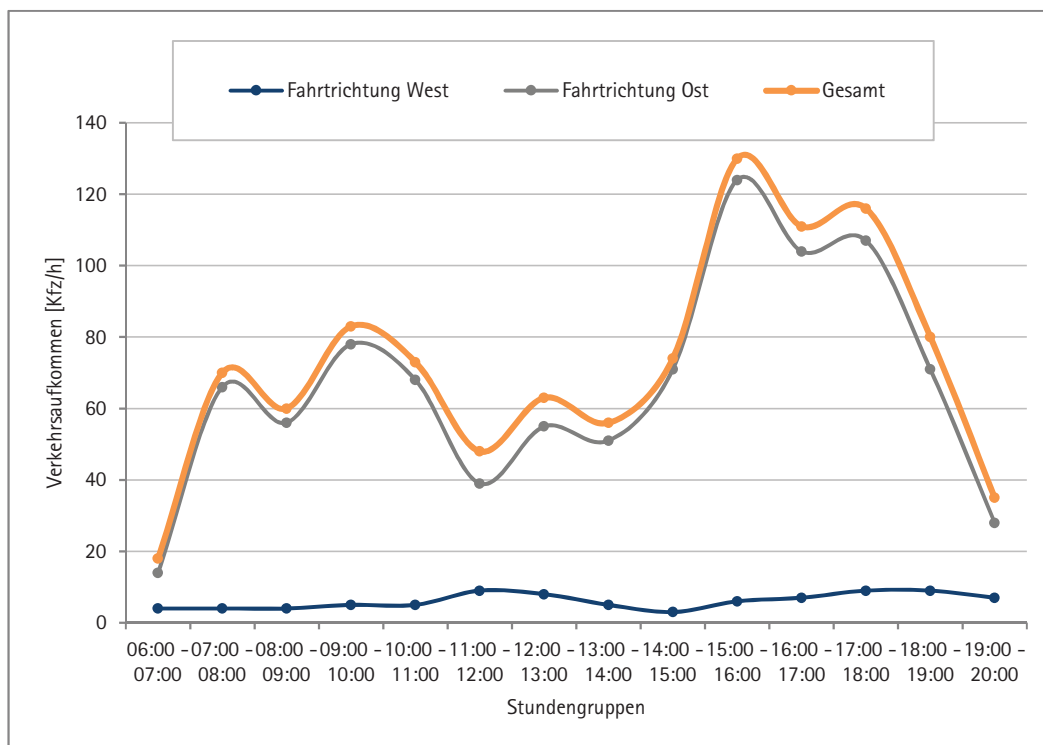

Anlage 13 DTV_w der Prognose-Nullfälle und des Prognose-Planfalls

Strecke	Abschnitt		Prognose-Nullfall 2030		Prognose-Planfall 2030	
	von	bis	Kfz [Kfz/24h]	Lkw [Kfz/24h]	Kfz [Kfz/24h]	Lkw [Kfz/24h]
Südostallee		Sterndamm	13.860	302	14.132	382
Groß-Berliner Damm	Sterndamm	Wender	22.781	646	22.260	619
Groß-Berliner Damm	Wender	Pietschkerstraße	22.781	646	22.043	619
Groß-Berliner Damm	Pietschkerstraße	Greifstraße	22.910	647	22.194	619
Groß-Berliner Damm	Greifstraße	Nieberstraße	22.826	645	21.913	617
Groß-Berliner Damm	Nieberstraße	Pilotenstraße	22.598	640	21.296	610
Groß-Berliner Damm	Pilotenstraße	Segelfliegerdamm	22.686	639	21.149	609
Groß-Berliner Damm	Segelfliegerdamm	Groß-Berliner Damm 71 / 73A	14.305	416	10.659	351
Groß-Berliner Damm	Groß-Berliner Damm 71 / 73A	Louis-Blériot-Straße	14.305	416	10.659	351
Groß-Berliner Damm	Louis-Blériot-Straße	G-Sedlmayr-Straße (nord)	14.553	420	10.620	348
Groß-Berliner Damm	G-Sedlmayr-Straße (nord)	G-Sedlmayr-Straße (süd)	14.147	358	9.481	277
Groß-Berliner Damm	G-Sedlmayr-Straße (süd)	H-Dorner-Allee	14.296	359	10.413	279
Groß-Berliner Damm	H-Dorner-Allee	K-Zuse-Straße	3.975	142	2.968	106
Groß-Berliner Damm	K-Zuse-Straße	Georg-Schendel-Straße	3.320	130	2.603	94
Groß-Berliner Damm	Georg-Schendel-Straße	A-Joffe-Straße	3.201	116	2.496	81
Groß-Berliner Damm	A-Joffe-Straße	Hans-Schmidt-Straße	2.523	78	2.048	58
Sterndamm	M-Brückner-Straße	Ecksteinweg	24.097	716	24.648	788
Sterndamm	Ecksteinweg	Groß-Berliner Damm	23.801	719	24.396	790
Sterndamm	Groß-Berliner Damm	Staudenweg	9.192	222	9.123	221
Sterndamm	südl. Staudenweg		8.386	196	8.703	199

Fortsetzung Anlage 13

Strecke	Abschnitt		Prognose-Nullfall 2030		Prognose-Planfall 2030	
	von	bis	Kfz [Kfz/24h]	Lkw [Kfz/24h]	Kfz [Kfz/24h]	Lkw [Kfz/24h]
Ecksteinweg	östl. Sterndamm		1.209	14	1.201	14
Segelfliegerdamm	südl. Groß-Berliner Damm		17.981	427	17.739	400
Igo-Etrich-Straße	nördl. Groß-Berliner Damm		7.122	123	5.722	102
H-Dorner-Allee	Groß-Berliner Damm	KB-Dornberger-Straße	7.529	149	6.132	135
H-Dorner-Allee	südl. KB-Dornberger-Straße		7.113	135	5.780	121
K-Ziegler-Straße			1.025	31	910	27
Schnellerstraße	westl. Karlshorster Straße		34.163	1.142	34.243	1.131
Schnellerstraße	Karlshorster Straße	Wasserstraße	42.026	1.600	41.951	1.521
Schnellerstraße	Wasserstraße	Brückenstraße	42.086	1.595	42.008	1.516
Schnellerstraße	Spreestraße	Hasselwerderstraße	2.393	44	2.880	50
Schnellerstraße	Hasselwerderstraße	Fennstraße	5.019	39	5.433	46
Schnellerstraße	östl. Fennstraße		17.846	751	18.074	748
M-Brückner-Straße	Brückenstraße	Spreestraße	48.241	1.641	48.261	1.553
M-Brückner-Straße	Spreestraße	Sterndamm	55.314	1.975	55.590	1.899
M-Brückner-Straße	Sterndamm	Hasselwerderstraße	47.114	1.625	48.352	1.659
M-Brückner-Straße	Hasselwerderstraße	Fennstraße	43.702	1.617	44.987	1.647
M-Brückner-Straße	östl. Fennstraße		30.401	888	31.644	924
Karlshorster Straße	nördl. Schnellerstraße		21.746	396	21.746	396
Karlshorster Straße	südl. Schnellerstraße		15.533	611	15.364	542
Brückenstraße	nördl. Schnellerstraße		8.242	93	8.373	84

Fortsetzung Anlage 13

Strecke	Abschnitt		Prognose-Nullfall 2030		Prognose-Planfall 2030	
	von	bis	Kfz [Kfz/24h]	Lkw [Kfz/24h]	Kfz [Kfz/24h]	Lkw [Kfz/24h]
Brückenstraße	südl. Schnellerstraße		1.425	27	1.425	27
Spreestraße	M-Brückner-Straße	Schnellerstraße	7.074	334	7.329	346
Spreestraße	nördl. Schnellerstraße		8.100	358	8.192	367
Treskowbrücke			13.448	399	13.448	399
Hasselwerderstraße	M-Brückner-Straße	Schnellerstraße	4.248	20	4.141	25
Fennstraße	nördl. M-Brückner-Straße		15.005	773	14.960	763

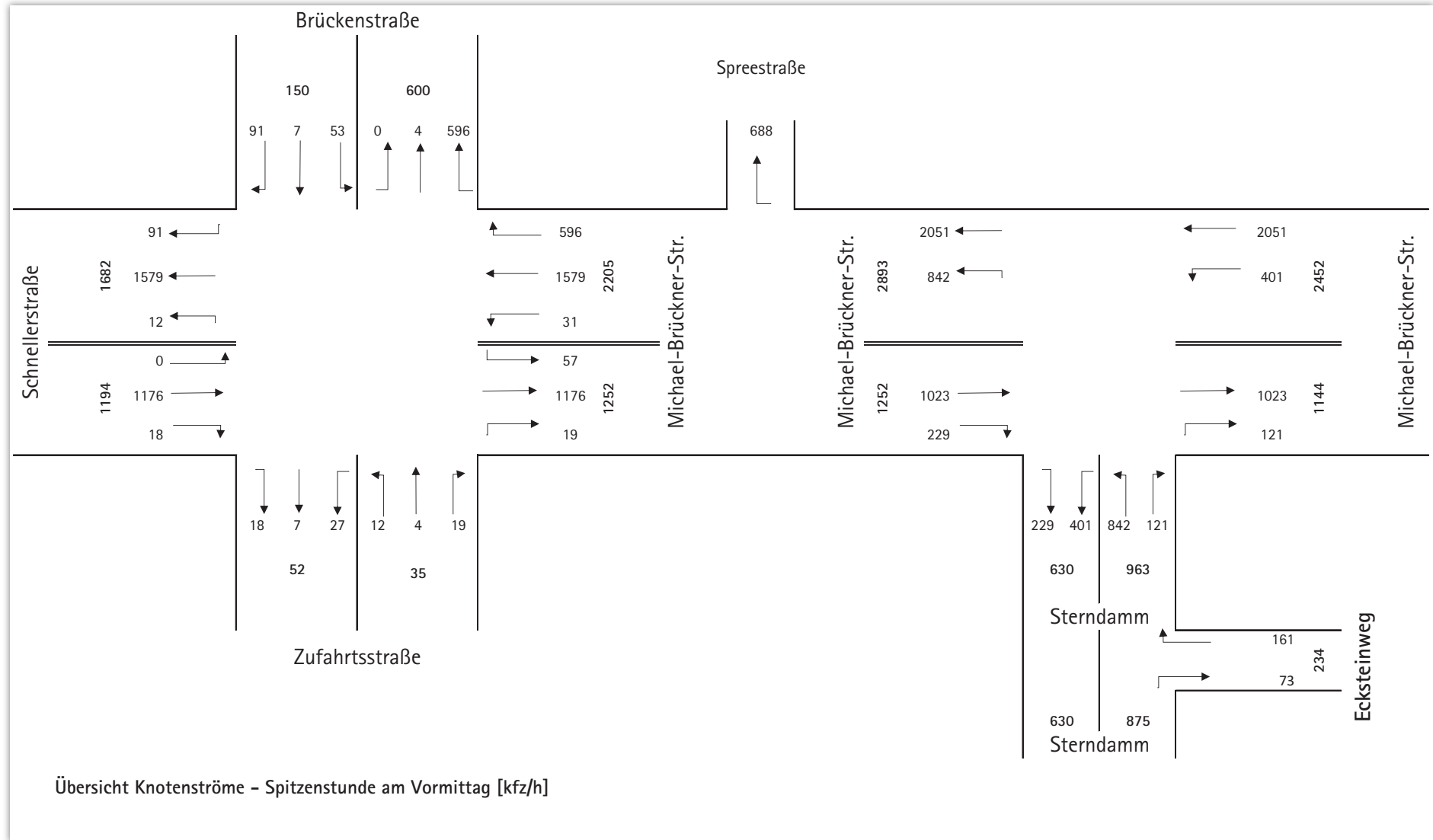
Anlage 14 Ausgeglichene Knotenstrombelastungen während der morgendlichen Spitzenstunde im Prognose-Planfall | Schnellerstraße / Michael-Brückner-Straße Teilabschnitt Brückenstraße bis Sterndamm

Anlage 15 Ausgeglichene Knotenstrombelastungen während der morgendlichen Spitzenstunde im Prognose-Planfall | Groß-Berliner Damm Teilabschnitt Sterndamm bis Greifstraße

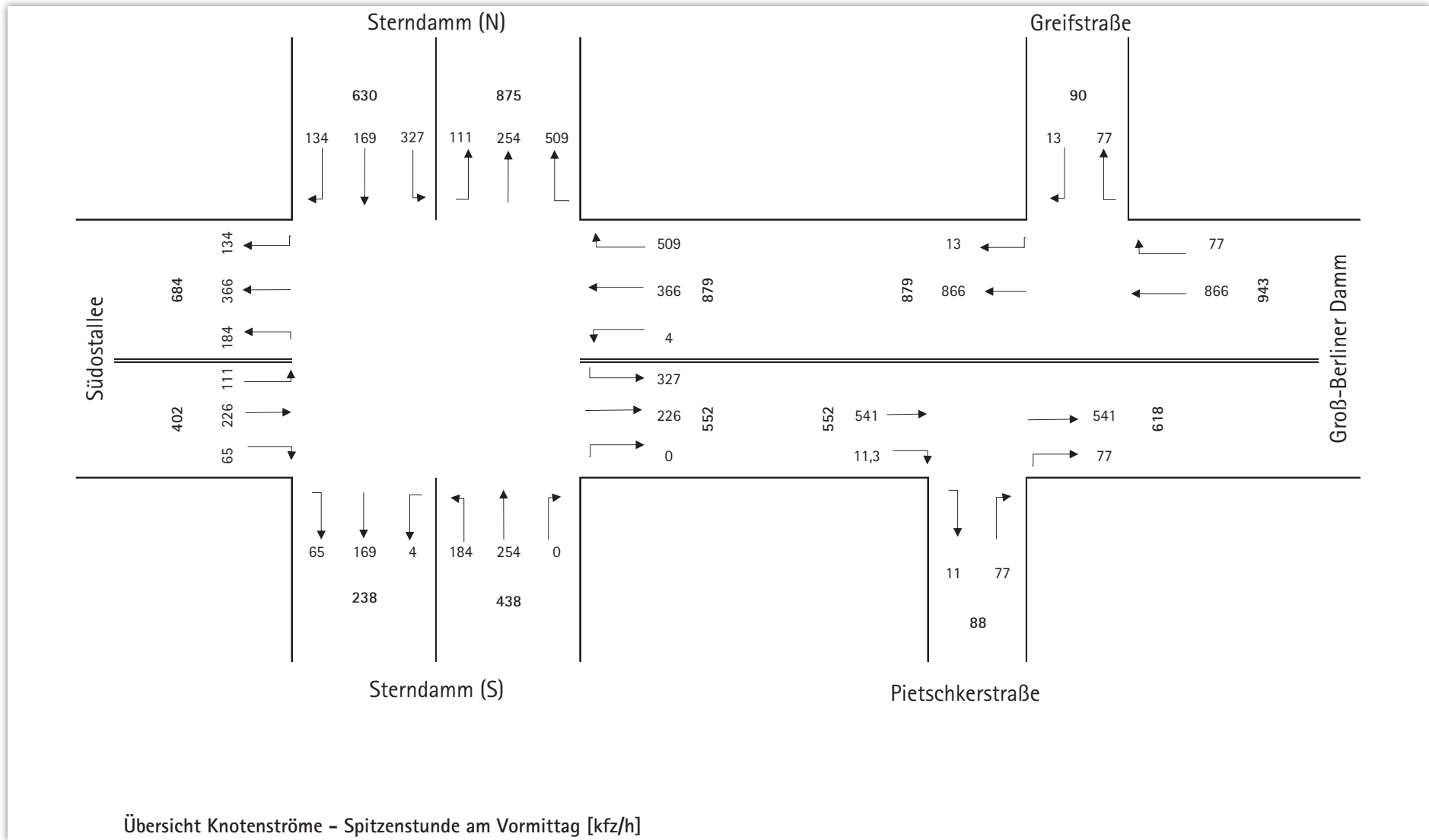

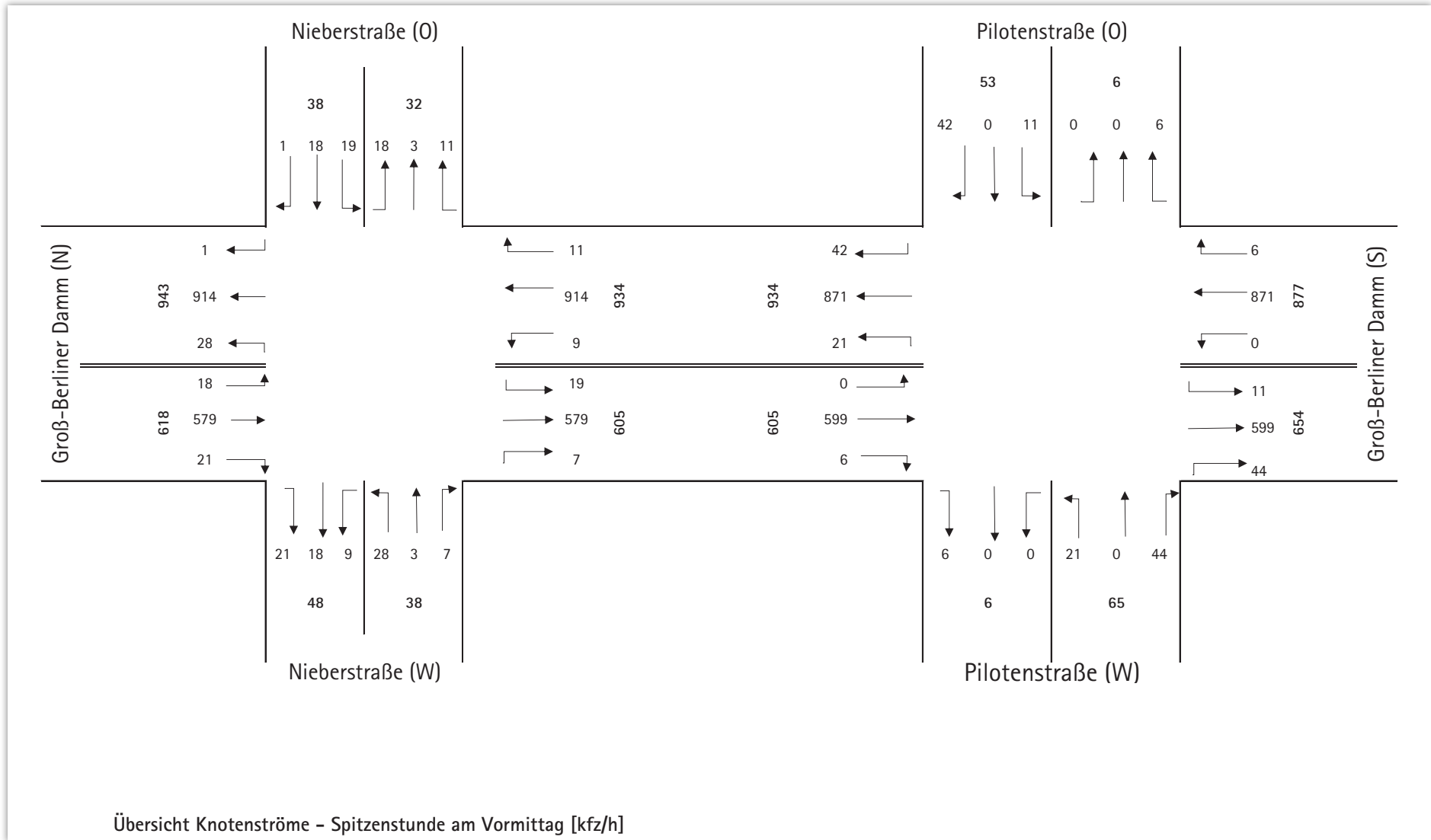
Anlage 16 Ausgeglichene Knotenstrombelastungen während der morgendlichen Spitzenstunde im Prognose-Planfall | Groß-Berliner Damm Teilabschnitt Nieberstraße bis Pilotenstraße

Anlage 17 Ausgeglichene Knotenstrombelastungen während der morgendlichen Spitzenstunde im Prognose-Planfall | Groß-Berliner Damm Teilabschnitt Landfliegerstraße bis Louis-Bleriot-Straße

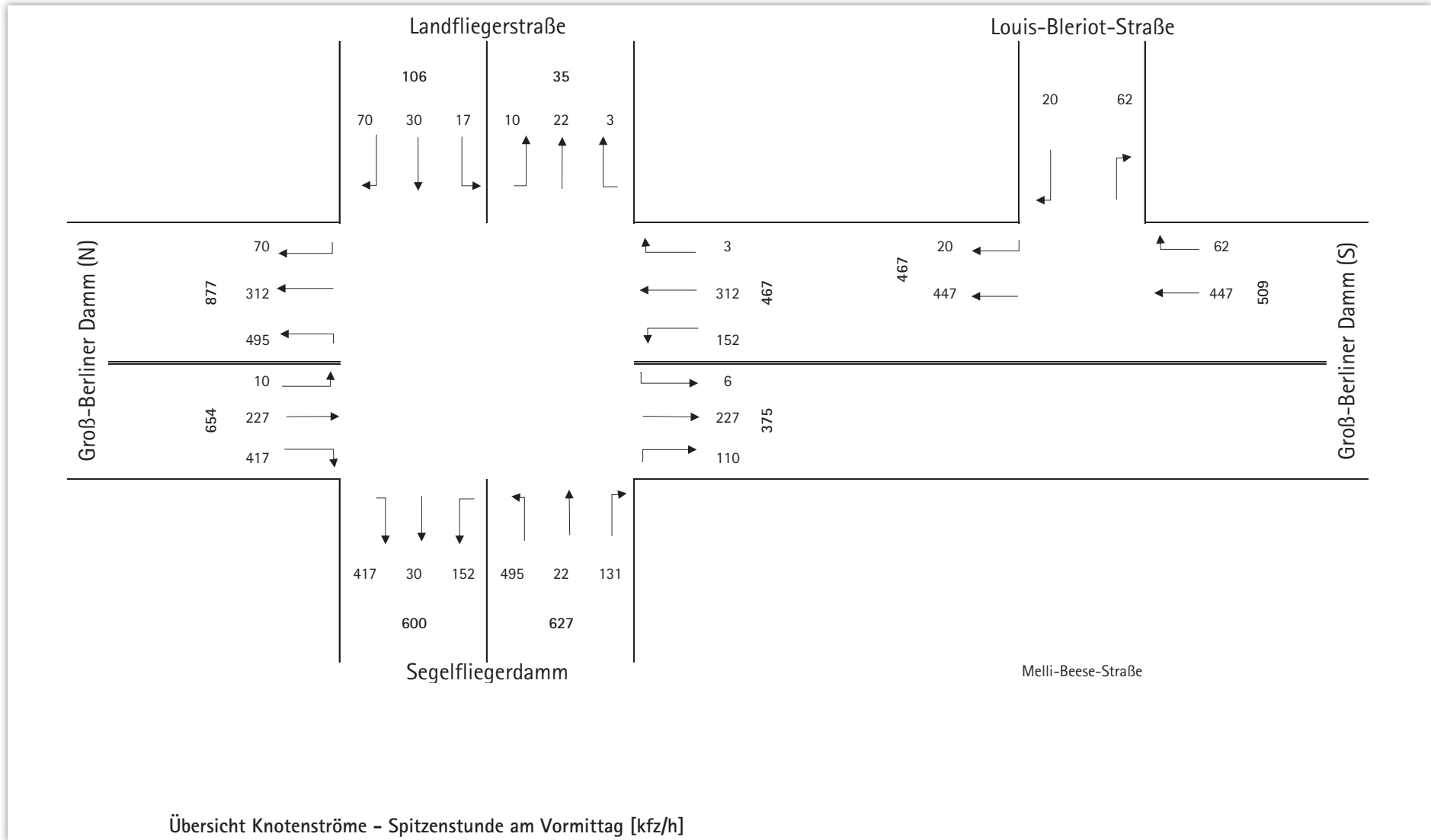

Anlage 18 Ausgeglichene Knotenstrombelastungen während der morgendlichen Spitzenstunde im Prognose-Planfall | Groß-Berliner Damm | Teilabschnitt Benno-König-Straße bis Igo-Etrich-Straße

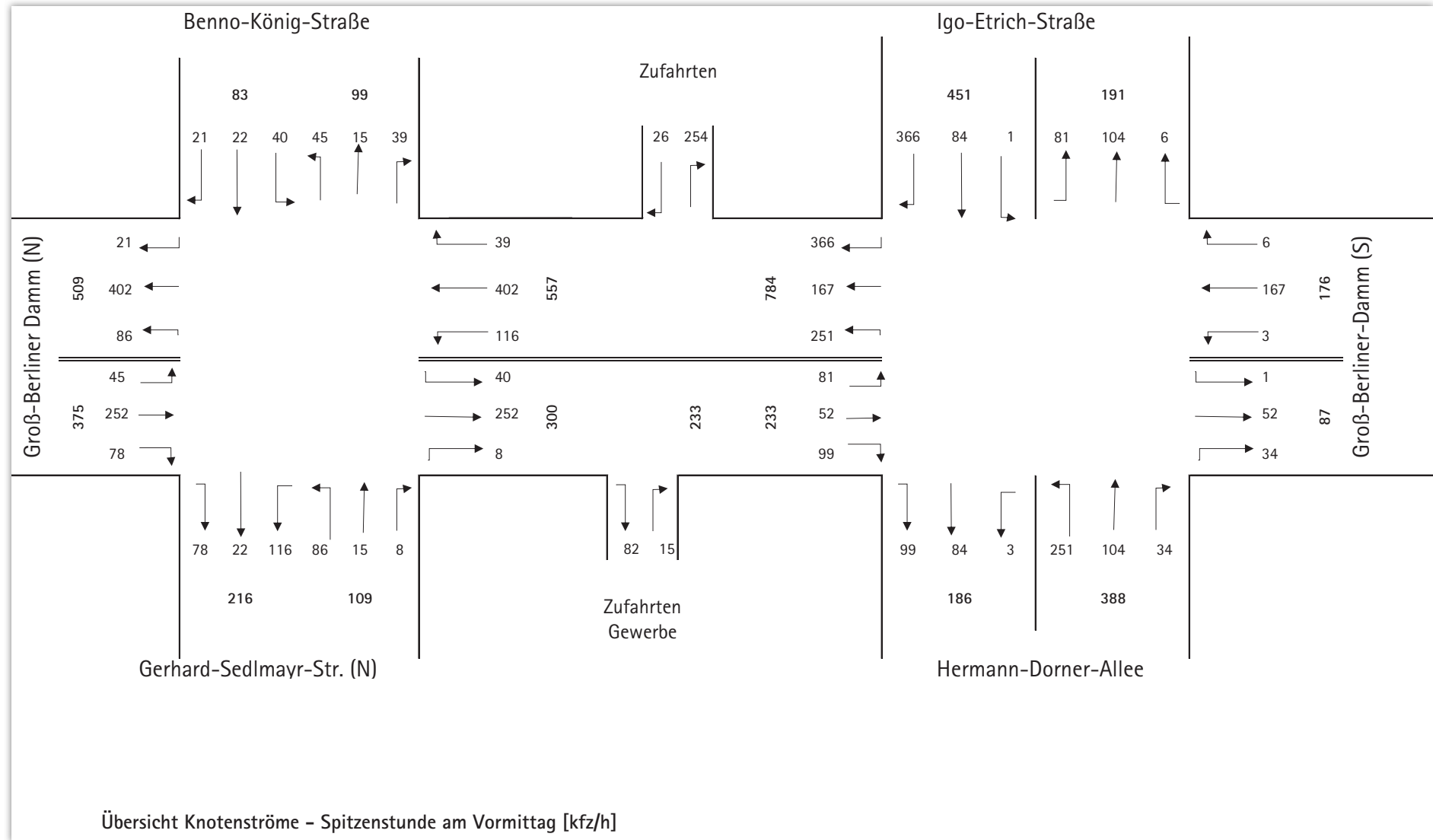

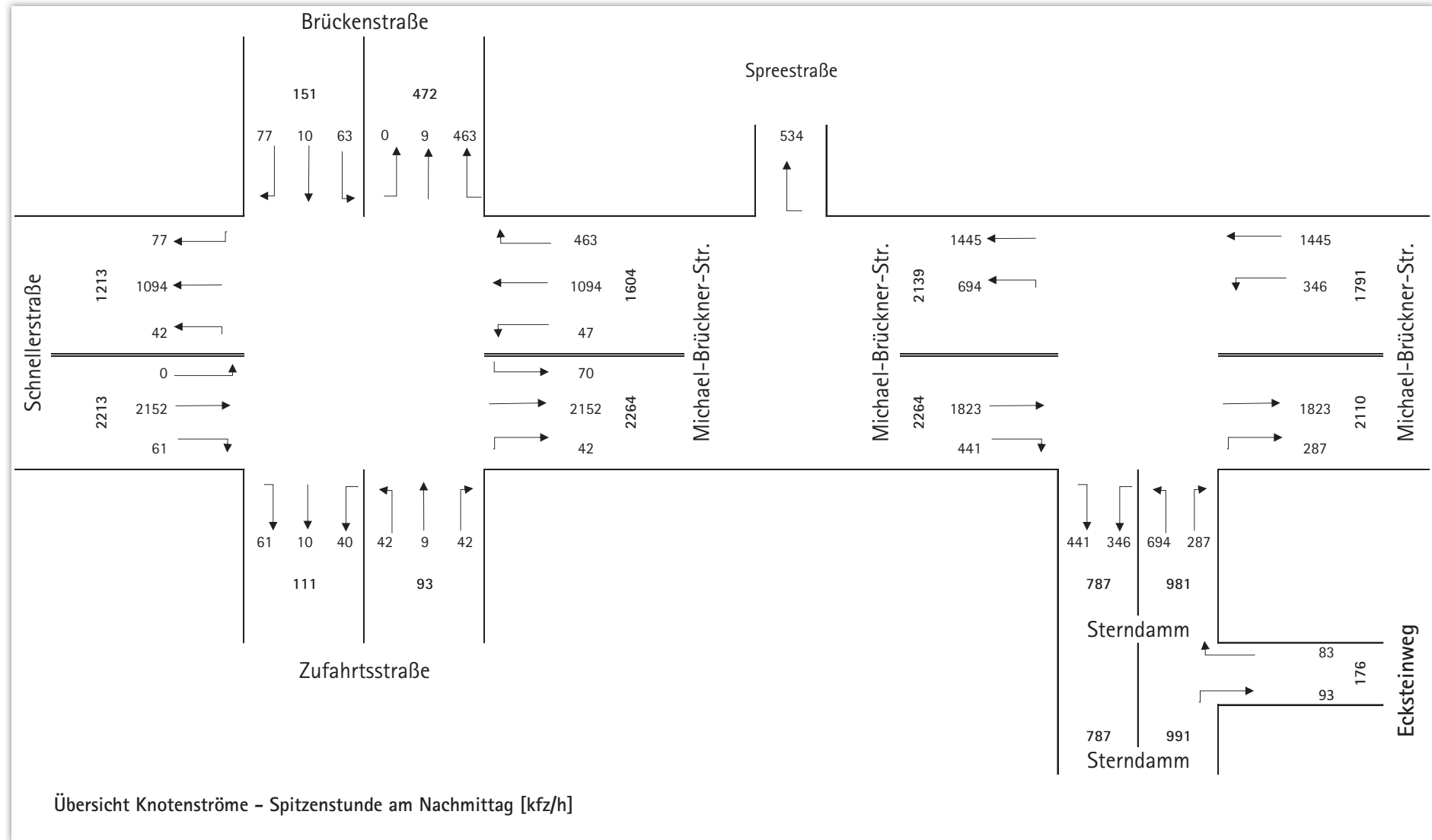
Anlage 19 Ausgeglichene Knotenstrombelastungen während der nachmittäglichen Spitzenstunde im Prognose-Planfall | Schnellerstraße / Michael-Brückner-Straße Teilabschnitt Brückenstraße bis Sterndamm

Übersicht Knotenströme - Spitzenstunde am Nachmittag [kfz/h]

Anlage 20 Ausgeglichene Knotenstrombelastungen während der nachmittäglichen Spitzenstunde im Prognose-Planfall | Groß-Berliner Damm Teilabschnitt Sterndamm bis Greifstraße

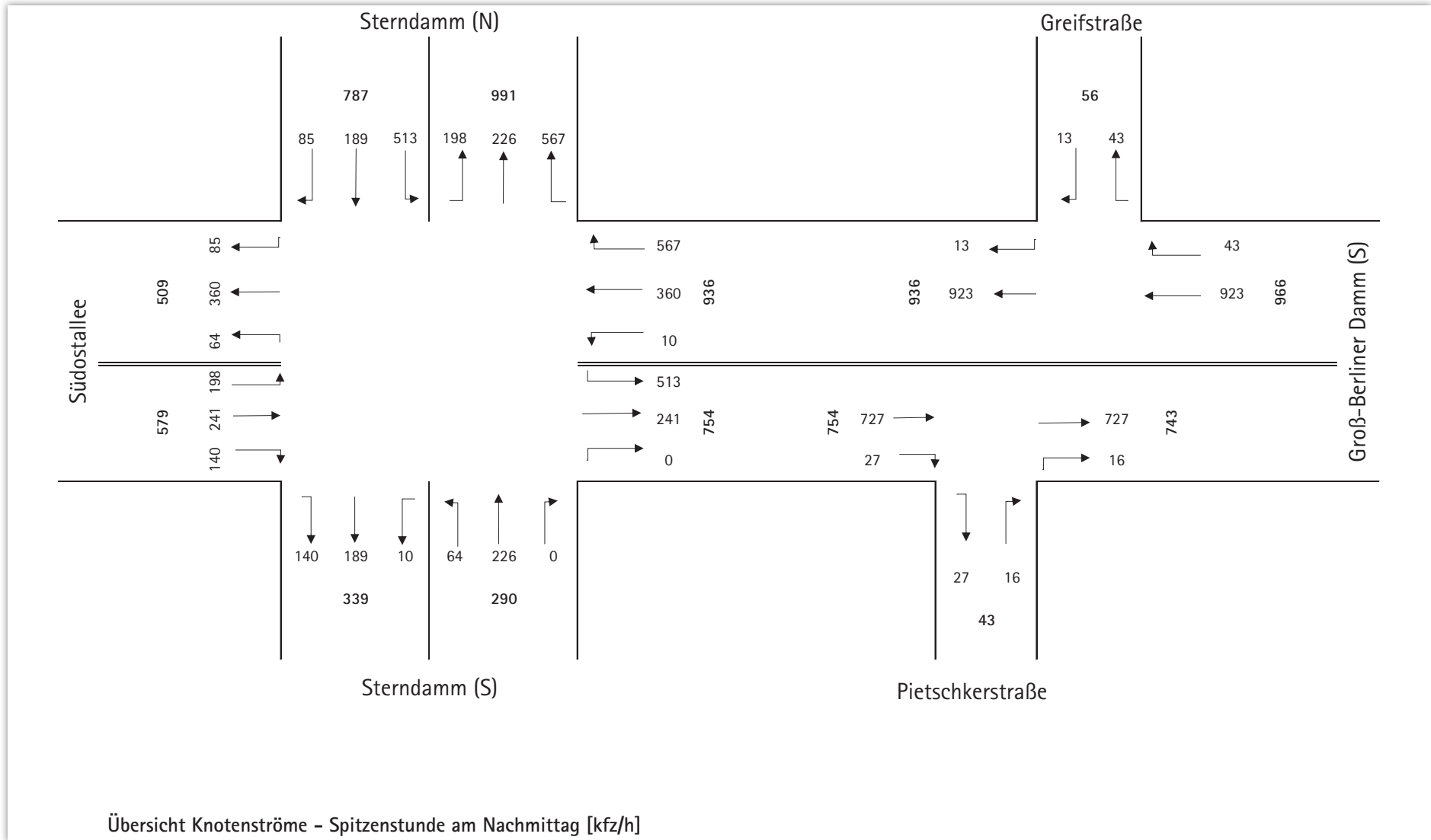

Anlage 21 Ausgeglichene Knotenstrombelastungen während der nachmittäglichen Spitzenstunde im Prognose-Planfall | Groß-Berliner Damm Teilabschnitt Nieberstraße bis Pilotenstraße

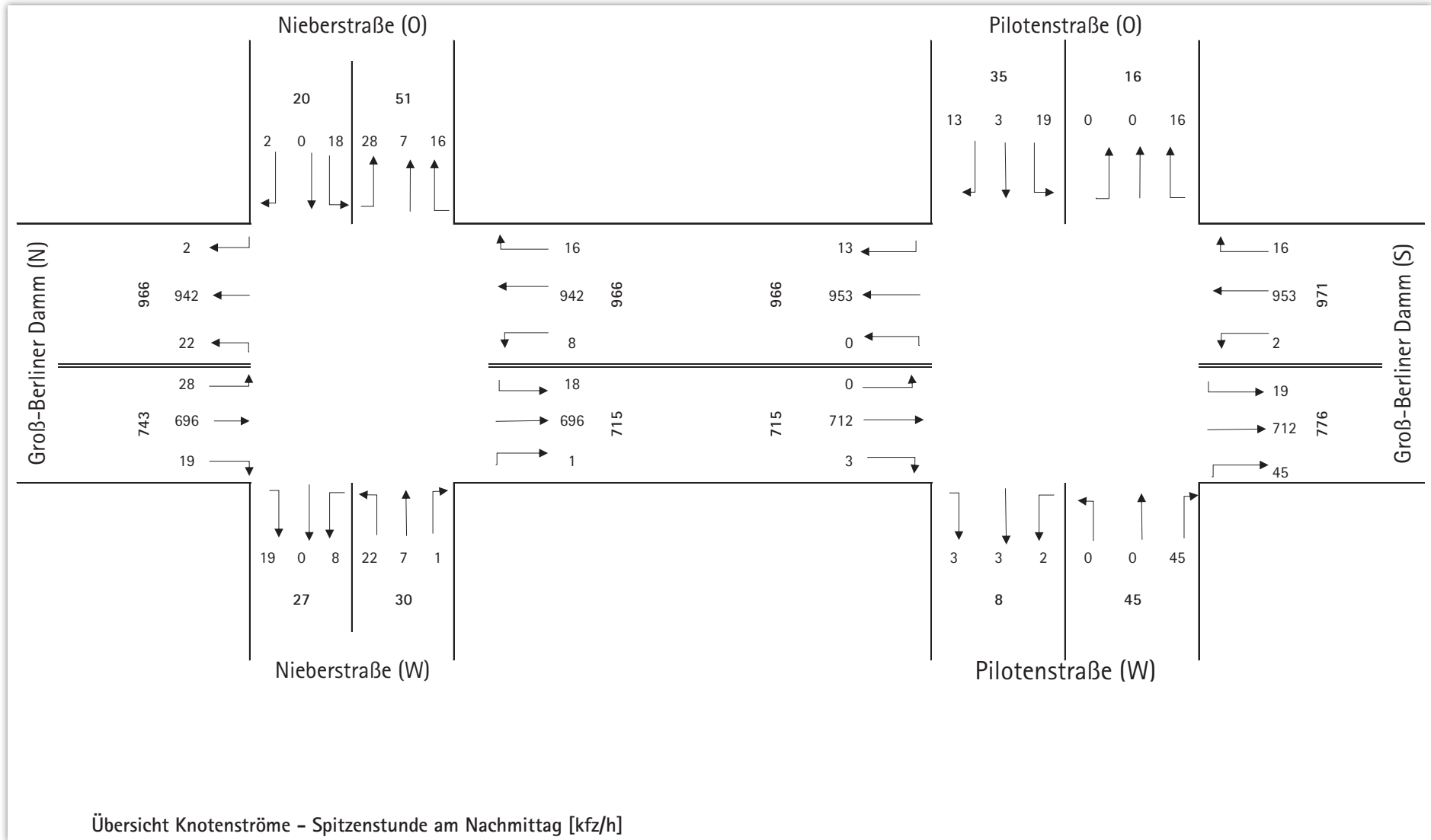

Anlage 22 Ausgeglichenene Knotenstrombelastungen während der nachmittäglichen Spitzenstunde im Prognose-Planfall | Groß-Berliner Damm Teilabschnitt Landfliegerstraße bis Louis-Bleriot-Straße

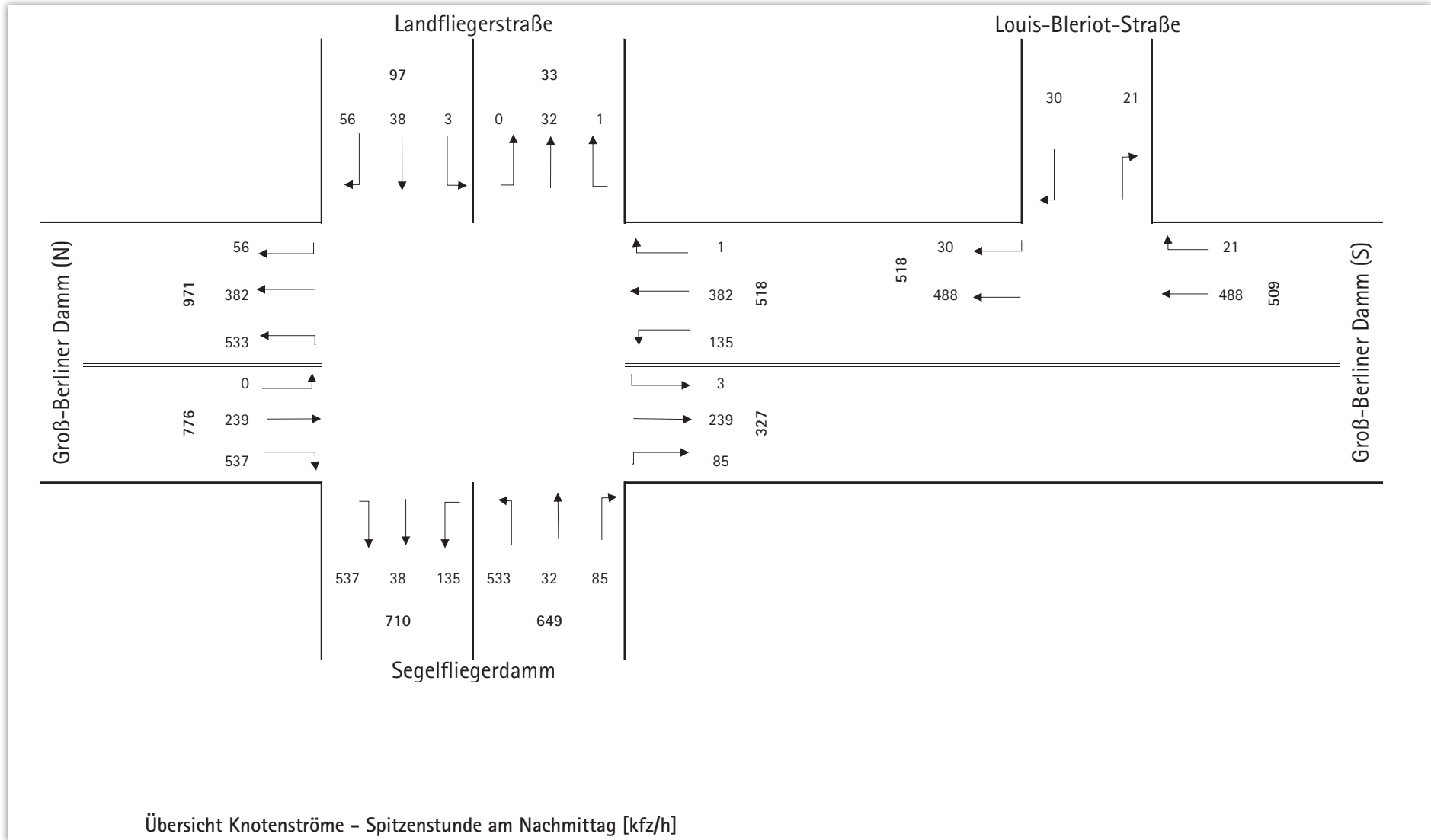

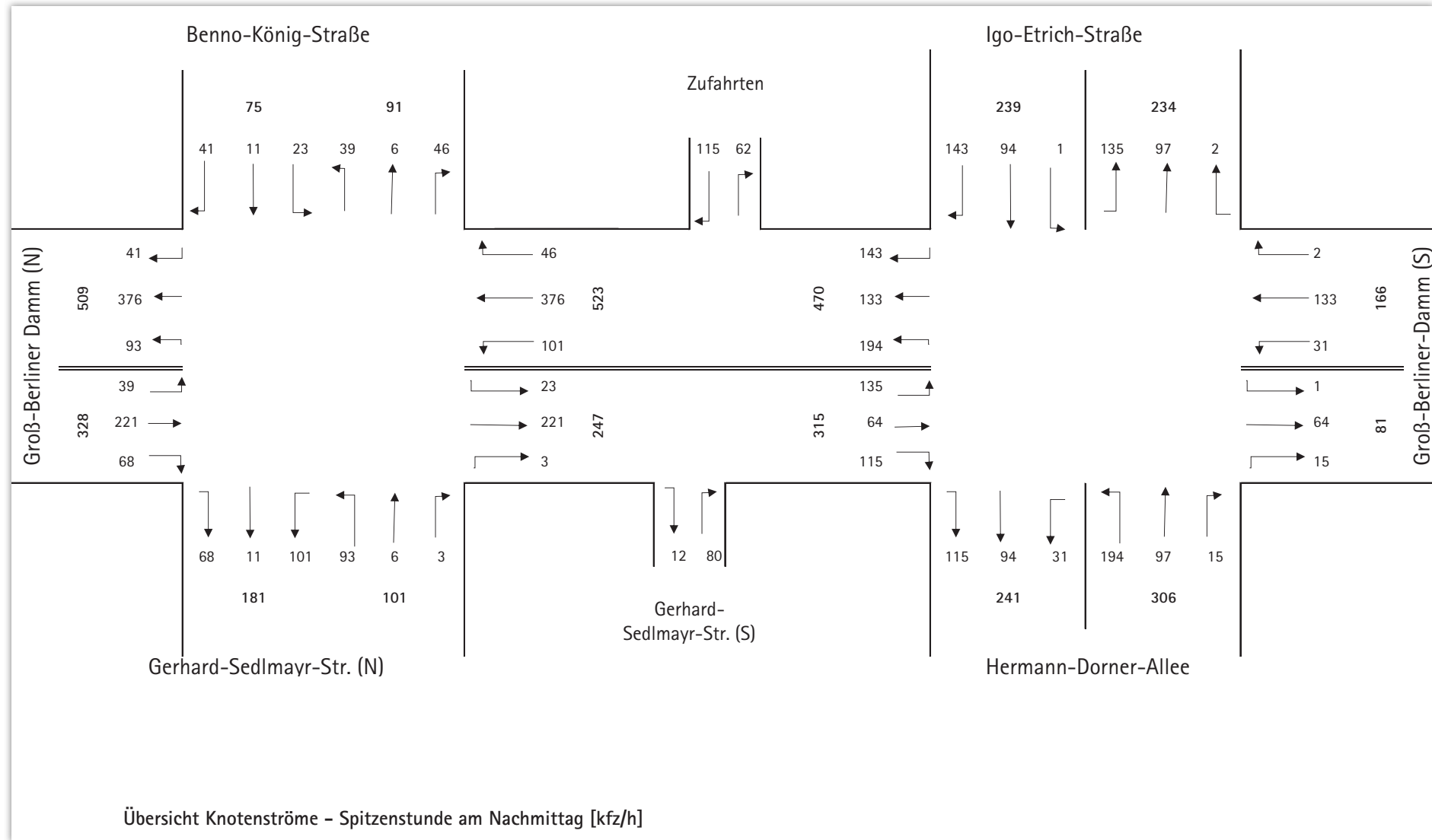
Anlage 23 Ausgeglichene Knotenstrombelastungen während der nachmittäglichen Spitzenstunde im Prognose-Planfall | Groß-Berliner Damm | Teilabschnitt Benno-König-Straße bis Igo-Etrich-Straße

Anlage 24 Knotenstrombelastungen im Bestand und den Prognose-Fällen | Knotenpunkt Schnellerstraße - Michael-Brückner-Straße / Brückenstraße

Bestand						Prognose-Nullfall						Prognose-Planfall (Spitzenstunden unbereinigt)						Prognose-Planfall (Spitzenstunden bereinigt)					
Hochrechnung gem. Hinweise und Faktoren zur Umrechnung von Verkehrsmengen (SenUVK)																							
DTWw 47.625						DTWw 49.996						DTWw 50.032						DTWw 50.032					
nach		1	2	3	4	nach		1	2	3	4	nach		1	2	3	4	nach		1	2	3	4
von		Schnellerstraße	Zufahrtsstraße	M.-Brückner-Straße	Brückenstraße	von		Schnellerstraße	Zufahrtsstraße	M.-Brückner-Straße	Brückenstraße	von		Schnellerstraße	Zufahrtsstraße	M.-Brückner-Straße	Brückenstraße	von		Schnellerstraße	Zufahrtsstraße	M.-Brückner-Straße	Brückenstraße
1	Schnellerstraße	0	647	24.462	0	1	Schnellerstraße	0	346	24.080	0	1	Schnellerstraße	0	348	23.873	0	1	Schnellerstraße	0	18	1.176	0
2	Zufahrtsstraße	446	0	587	99	2	Zufahrtsstraße	308	0	301	106	2	Zufahrtsstraße	308	0	301	106	2	Zufahrtsstraße	12	0	19	4
3	Brückner-Straße	19.465	613	221	96	3	Brückner-Straße	16.382	239	98	6.386	3	Brückner-Straße	16.489	237	104	6.358	3	Brückner-Straße	1.579	27	4	596
4	Brückenstraße	425	36	528	0	4	Brückenstraße	970	123	657	0	4	Brückenstraße	989	123	796	0	4	Brückenstraße	91	7	53	0
Spitzenstunde Früh 3.262						Spitzenstunde Früh 3.554						Spitzenstunde Früh 3.563						Spitzenstunde Früh 3.585					
nach		1	2	3	4	nach		1	2	3	4	nach		1	2	3	4	nach		1	2	3	4
von		Schnellerstraße	Zufahrtsstraße	M.-Brückner-Straße	Brückenstraße	von		Schnellerstraße	Zufahrtsstraße	M.-Brückner-Straße	Brückenstraße	von		Schnellerstraße	Zufahrtsstraße	M.-Brückner-Straße	Brückenstraße	von		Schnellerstraße	Zufahrtsstraße	M.-Brückner-Straße	Brückenstraße
1	Schnellerstraße	0	17	1.205	0	1	Schnellerstraße	0	9	1.186	0	1	Schnellerstraße	0	9	1.176	0	1	Schnellerstraße	0	18	1.176	0
2	Zufahrtsstraße	12	0	18	4	2	Zufahrtsstraße	8	0	9	4	2	Zufahrtsstraße	8	0	9	4	2	Zufahrtsstraße	12	0	19	4
3	Brückner-Straße	1.882	31	8	9	3	Brückner-Straße	1.584	12	4	598	3	Brückner-Straße	1.594	12	4	596	3	Brückner-Straße	1.579	27	4	596
4	Brückenstraße	39	2	35	0	4	Brückenstraße	89	7	44	0	4	Brückenstraße	91	7	53	0	4	Brückenstraße	91	7	53	0
Spitzenstunde Spät 3.818						Spitzenstunde Spät 4.004						Spitzenstunde Spät 4.003						Spitzenstunde Spät 4.060					
nach		1	2	3	4	nach		1	2	3	4	nach		1	2	3	4	nach		1	2	3	4
von		Schnellerstraße	Zufahrtsstraße	M.-Brückner-Straße	Brückenstraße	von		Schnellerstraße	Zufahrtsstraße	M.-Brückner-Straße	Brückenstraße	von		Schnellerstraße	Zufahrtsstraße	M.-Brückner-Straße	Brückenstraße	von		Schnellerstraße	Zufahrtsstraße	M.-Brückner-Straße	Brückenstraße
1	Schnellerstraße	0	57	2.236	0	1	Schnellerstraße	0	30	2.201	0	1	Schnellerstraße	0	31	2.182	0	1	Schnellerstraße	0	61	2.152	0
2	Zufahrtsstraße	41	0	43	8	2	Zufahrtsstraße	28	0	22	9	2	Zufahrtsstraße	28	0	22	9	2	Zufahrtsstraße	42	0	42	9
3	Brückner-Straße	1.292	42	14	7	3	Brückner-Straße	1.087	16	6	465	3	Brückner-Straße	1.094	16	7	463	3	Brückner-Straße	1.094	40	7	463
4	Brückenstraße	33	3	42	0	4	Brückenstraße	75	10	52	0	4	Brückenstraße	77	10	63	0	4	Brückenstraße	77	10	63	0

Anlage 25 Knotenstrombelastungen im Bestand und den Prognose-Fällen | Knotenpunkt Michael-Brückner-Straße / Sterndamm

Bestand					Prognose-Nullfall					Prognose-Planfall (Spitzenstunden unbereinigt)					Prognose-Planfall (Spitzenstunden bereinigt)				
Hochrechnung gem. Hinweise und Faktoren zur Umrechnung von Verkehrsmengen (SenUVK)																			
DTVw					DTVw					DTVw					DTVw				
57.128					63.262					64.295					64.295				
nach					nach					nach					nach				
1					1					1					1				
2					2					2					2				
3					3					3					3				
von					von					von					von				
M.-Brückner-Straße (N)					M.-Brückner-Straße (N)					M.-Brückner-Straße (N)					M.-Brückner-Straße (N)				
Stern-damm					Stern-damm					Stern-damm					Stern-damm				
M.-Brückner-Straße (S)					M.-Brückner-Straße (S)					M.-Brückner-Straße (S)					M.-Brückner-Straße (S)				
1	M.-Brückner-Straße (N)	0	647	24.462	1	M.-Brückner-Straße (N)	0	5.604	19.532	1	M.-Brückner-Straße (N)	0	5.250	19.824	1	M.-Brückner-Straße (N)	0	229	1.023
2	Stern-damm	446	0	587	2	Stern-damm	10.545	0	2.320	2	Stern-damm	10.693	0	3.031	2	Stern-damm	842	0	121
3	M.-Brückner-Straße (S)	19.465	613	221	3	M.-Brückner-Straße (S)	19.633	5.628	0	3	M.-Brückner-Straße (S)	19.823	5.674	0	3	M.-Brückner-Straße (S)	2.051	401	0
Spitzenstunde Früh					Spitzenstunde Früh					Spitzenstunde Früh					Spitzenstunde Früh				
4.093					4.679					4.738					4.667				
nach					nach					nach					nach				
1					1					1					1				
2					2					2					2				
3					3					3					3				
von					von					von					von				
M.-Brückner-Straße (N)					M.-Brückner-Straße (N)					M.-Brückner-Straße (N)					M.-Brückner-Straße (N)				
Stern-damm					Stern-damm					Stern-damm					Stern-damm				
M.-Brückner-Straße (S)					M.-Brückner-Straße (S)					M.-Brückner-Straße (S)					M.-Brückner-Straße (S)				
1	M.-Brückner-Straße (N)	2	247	1.107	1	M.-Brückner-Straße (N)	0	302	990	1	M.-Brückner-Straße (N)	0	283	1.005	1	M.-Brückner-Straße (N)	0	229	1.023
2	Stern-damm	406	0	103	2	Stern-damm	865	0	92	2	Stern-damm	877	0	121	2	Stern-damm	842	0	121
3	M.-Brückner-Straße (S)	1889	325	14	3	M.-Brückner-Straße (S)	1.903	527	0	3	M.-Brückner-Straße (S)	1.921	531	0	3	M.-Brückner-Straße (S)	2.051	401	0
Spitzenstunde Spät					Spitzenstunde Spät					Spitzenstunde Spät					Spitzenstunde Spät				
4.537					4.885					4.976					5.036				
nach					nach					nach					nach				
1					1					1					1				
2					2					2					2				
3					3					3					3				
von					von					von					von				
M.-Brückner-Straße (N)					M.-Brückner-Straße (N)					M.-Brückner-Straße (N)					M.-Brückner-Straße (N)				
Stern-damm					Stern-damm					Stern-damm					Stern-damm				
M.-Brückner-Straße (S)					M.-Brückner-Straße (S)					M.-Brückner-Straße (S)					M.-Brückner-Straße (S)				
1	M.-Brückner-Straße (N)	1	368	1.964	1	M.-Brückner-Straße (N)	0	450	1.757	1	M.-Brückner-Straße (N)	0	421	1.783	1	M.-Brückner-Straße (N)	0	441	1.823
2	Stern-damm	321	0	245	2	Stern-damm	684	0	220	2	Stern-damm	694	0	287	2	Stern-damm	694	0	287
3	M.-Brückner-Straße (S)	1.412	217	9	3	M.-Brückner-Straße (S)	1.422	352	0	3	M.-Brückner-Straße (S)	1.436	355	0	3	M.-Brückner-Straße (S)	1.445	346	0

Anlage 26 Knotenstrombelastungen im Bestand und den Prognose-Fällen | Knotenpunkt Sterndamm / Südostallee - Groß-Berliner Damm

Bestand					Prognose-Nullfall					Prognose-Planfall (Spitzenstunden unbereinigt)					Prognose-Planfall (Spitzenstunden bereinigt)								
Hochrechnung gem. <i>Hinweise und Faktoren zur Umrechnung von Verkehrsmengen</i> (SenUVK)																							
DTWw 27.865					DTWw 34.816					DTWw 34.955													
nach		1	2	3	4	nach		1	2	3	4	nach		1	2	3	4	nach		1	2	3	4
von		Stern- damm (N)	Groß- Berliner Damm	Stern- damm (S)	Südost- allee	von		Stern- damm (N)	Groß- Berliner Damm	Stern- damm (S)	Südost- allee	von		Stern- damm (N)	Groß- Berliner Damm	Stern- damm (S)	Südost- allee	von		Stern- damm (N)	Groß- Berliner Damm	Stern- damm (S)	Südost- allee
1	Stern- damm (N)	6	2.754	5.347	990	1	Stern- damm (N)	0	7.013	2.824	1.267	1	Stern- damm (N)	0	6.764	2.622	1.343	1	Stern- damm (N)	0	327	169	134
2	Groß-Berliner Damm	4.193	1	274	4.259	2	Groß-Berliner Damm	7.468	0	146	4.341	2	Groß-Berliner Damm	7.848	0	109	4.221	2	Groß-Berliner Damm	509	0	4	366
3	Stern- damm (S)	3.652	19	13	1.372	3	Stern- damm (S)	3.506	0	0	1.334	3	Stern- damm (S)	3.480	0	0	1.425	3	Stern- damm (S)	254	0	0	184
4	Südost- allee	716	2.719	1.547	3	4	Südost- allee	1.723	3.813	1.381	0	4	Südost- allee	2.338	3.318	1.487	0	4	Südost- allee	111	226	65	0
Spitzenstunde Früh 1.961					Spitzenstunde Früh 2.344					Spitzenstunde Früh 2.349					Spitzenstunde Früh 2.349								
nach		1	2	3	4	nach		1	2	3	4	nach		1	2	3	4	nach		1	2	3	4
von		Stern- damm (N)	Groß- Berliner Damm	Stern- damm (S)	Südost- allee	von		Stern- damm (N)	Groß- Berliner Damm	Stern- damm (S)	Südost- allee	von		Stern- damm (N)	Groß- Berliner Damm	Stern- damm (S)	Südost- allee	von		Stern- damm (N)	Groß- Berliner Damm	Stern- damm (S)	Südost- allee
1	Stern- damm (N)	0	133	344	99	1	Stern- damm (N)	0	339	182	127	1	Stern- damm (N)	0	327	169	134	1	Stern- damm (N)	0	327	169	134
2	Groß-Berliner Damm	272	0	10	369	2	Groß-Berliner Damm	484	0	5	376	2	Groß-Berliner Damm	509	0	4	366	2	Groß-Berliner Damm	509	0	4	366
3	Stern- damm (S)	267	0	3	177	3	Stern- damm (S)	256	0	0	172	3	Stern- damm (S)	254	0	0	184	3	Stern- damm (S)	254	0	0	184
4	Südost- allee	34	185	68	0	4	Südost- allee	82	259	61	0	4	Südost- allee	111	226	65	0	4	Südost- allee	111	226	65	0
Spitzenstunde Spät 1.585					Spitzenstunde Spät 2.588					Spitzenstunde Spät 2.594					Spitzenstunde Spät 2.593								
nach		1	2	3	4	nach		1	2	3	4	nach		1	2	3	4	nach		1	2	3	4
von		Stern- damm (N)	Groß- Berliner Damm	Stern- damm (S)	Südost- allee	von		Stern- damm (N)	Groß- Berliner Damm	Stern- damm (S)	Südost- allee	von		Stern- damm (N)	Groß- Berliner Damm	Stern- damm (S)	Südost- allee	von		Stern- damm (N)	Groß- Berliner Damm	Stern- damm (S)	Südost- allee
1	Stern- damm (N)	2	217	386	48	1	Stern- damm (N)	0	553	204	61	1	Stern- damm (N)	0	533	189	65	1	Stern- damm (N)	0	513	189	85
2	Groß-Berliner Damm	303	0	24	363	2	Groß-Berliner Damm	540	0	13	370	2	Groß-Berliner Damm	567	0	10	360	2	Groß-Berliner Damm	567	0	10	360
3	Stern- damm (S)	237	4	0	62	3	Stern- damm (S)	227	0	0	60	3	Stern- damm (S)	226	0	0	64	3	Stern- damm (S)	226	0	0	64
4	Südost- allee	56	210	146	0	4	Südost- allee	135	295	130	0	4	Südost- allee	183	256	140	0	4	Südost- allee	198	241	140	0

Anlage 27 Knotenstrombelastungen im Bestand und den Prognose-Fällen | Knotenpunkt Groß-Berliner Damm / Nieberstraße

Bestand					Prognose-Nullfall					Prognose-Planfall (Spitzenstunden unbereinigt)					Prognose-Planfall (Spitzenstunden bereinigt)																																																																																																																												
Hochrechnung gem. Hinweise und Faktoren zur Umrechnung von Verkehrsmengen (SenUVK)																																																																																																																																											
DTVw 13.889					DTVw 23.367					DTVw 22.123																																																																																																																																	
nach					nach					nach					nach																																																																																																																												
von					von					von					von																																																																																																																												
1					1					1					1																																																																																																																												
2					2					2					2																																																																																																																												
3					3					3					3																																																																																																																												
4					4					4					4																																																																																																																												
<table border="1"> <thead> <tr> <th>nach</th> <th>1</th> <th>2</th> <th>3</th> <th>4</th> </tr> <tr> <th>von</th> <th>Groß-Berliner Damm (N)</th> <th>Nieberstraße (O)</th> <th>Groß-Berliner Damm (S)</th> <th>Nieberstraße (W)</th> </tr> </thead> <tbody> <tr> <td>1</td> <td>55</td> <td>97</td> <td>5.319</td> <td>281</td> </tr> <tr> <td>2</td> <td>52</td> <td>1</td> <td>73</td> <td>21</td> </tr> <tr> <td>3</td> <td>7.421</td> <td>66</td> <td>27</td> <td>22</td> </tr> <tr> <td>4</td> <td>396</td> <td>26</td> <td>32</td> <td>0</td> </tr> </tbody> </table>					nach	1	2	3	4	von	Groß-Berliner Damm (N)	Nieberstraße (O)	Groß-Berliner Damm (S)	Nieberstraße (W)	1	55	97	5.319	281	2	52	1	73	21	3	7.421	66	27	22	4	396	26	32	0	<table border="1"> <thead> <tr> <th>nach</th> <th>1</th> <th>2</th> <th>3</th> <th>4</th> </tr> <tr> <th>von</th> <th>Groß-Berliner Damm (N)</th> <th>Nieberstraße (O)</th> <th>Groß-Berliner Damm (S)</th> <th>Nieberstraße (W)</th> </tr> </thead> <tbody> <tr> <td>1</td> <td>0</td> <td>242</td> <td>10.460</td> <td>154</td> </tr> <tr> <td>2</td> <td>221</td> <td>0</td> <td>305</td> <td>0</td> </tr> <tr> <td>3</td> <td>11.596</td> <td>149</td> <td>0</td> <td>25</td> </tr> <tr> <td>4</td> <td>153</td> <td>0</td> <td>62</td> <td>0</td> </tr> </tbody> </table>					nach	1	2	3	4	von	Groß-Berliner Damm (N)	Nieberstraße (O)	Groß-Berliner Damm (S)	Nieberstraße (W)	1	0	242	10.460	154	2	221	0	305	0	3	11.596	149	0	25	4	153	0	62	0	<table border="1"> <thead> <tr> <th>nach</th> <th>1</th> <th>2</th> <th>3</th> <th>4</th> </tr> <tr> <th>von</th> <th>Groß-Berliner Damm (N)</th> <th>Nieberstraße (O)</th> <th>Groß-Berliner Damm (S)</th> <th>Nieberstraße (W)</th> </tr> </thead> <tbody> <tr> <td>1</td> <td>0</td> <td>347</td> <td>9.345</td> <td>164</td> </tr> <tr> <td>2</td> <td>2</td> <td>0</td> <td>281</td> <td>0</td> </tr> <tr> <td>3</td> <td>11.501</td> <td>125</td> <td>0</td> <td>32</td> </tr> <tr> <td>4</td> <td>313</td> <td>0</td> <td>13</td> <td>0</td> </tr> </tbody> </table>					nach	1	2	3	4	von	Groß-Berliner Damm (N)	Nieberstraße (O)	Groß-Berliner Damm (S)	Nieberstraße (W)	1	0	347	9.345	164	2	2	0	281	0	3	11.501	125	0	32	4	313	0	13	0	<table border="1"> <thead> <tr> <th>nach</th> <th>1</th> <th>2</th> <th>3</th> <th>4</th> </tr> <tr> <th>von</th> <th>Groß-Berliner Damm (N)</th> <th>Nieberstraße (O)</th> <th>Groß-Berliner Damm (S)</th> <th>Nieberstraße (W)</th> </tr> </thead> <tbody> <tr> <td>1</td> <td>0</td> <td>18</td> <td>579</td> <td>21</td> </tr> <tr> <td>2</td> <td>1</td> <td>0</td> <td>19</td> <td>18</td> </tr> <tr> <td>3</td> <td>914</td> <td>11</td> <td>0</td> <td>9</td> </tr> <tr> <td>4</td> <td>28</td> <td>3</td> <td>7</td> <td>0</td> </tr> </tbody> </table>					nach	1	2	3	4	von	Groß-Berliner Damm (N)	Nieberstraße (O)	Groß-Berliner Damm (S)	Nieberstraße (W)	1	0	18	579	21	2	1	0	19	18	3	914	11	0	9	4	28	3	7	0
nach	1	2	3	4																																																																																																																																							
von	Groß-Berliner Damm (N)	Nieberstraße (O)	Groß-Berliner Damm (S)	Nieberstraße (W)																																																																																																																																							
1	55	97	5.319	281																																																																																																																																							
2	52	1	73	21																																																																																																																																							
3	7.421	66	27	22																																																																																																																																							
4	396	26	32	0																																																																																																																																							
nach	1	2	3	4																																																																																																																																							
von	Groß-Berliner Damm (N)	Nieberstraße (O)	Groß-Berliner Damm (S)	Nieberstraße (W)																																																																																																																																							
1	0	242	10.460	154																																																																																																																																							
2	221	0	305	0																																																																																																																																							
3	11.596	149	0	25																																																																																																																																							
4	153	0	62	0																																																																																																																																							
nach	1	2	3	4																																																																																																																																							
von	Groß-Berliner Damm (N)	Nieberstraße (O)	Groß-Berliner Damm (S)	Nieberstraße (W)																																																																																																																																							
1	0	347	9.345	164																																																																																																																																							
2	2	0	281	0																																																																																																																																							
3	11.501	125	0	32																																																																																																																																							
4	313	0	13	0																																																																																																																																							
nach	1	2	3	4																																																																																																																																							
von	Groß-Berliner Damm (N)	Nieberstraße (O)	Groß-Berliner Damm (S)	Nieberstraße (W)																																																																																																																																							
1	0	18	579	21																																																																																																																																							
2	1	0	19	18																																																																																																																																							
3	914	11	0	9																																																																																																																																							
4	28	3	7	0																																																																																																																																							
Spitzenstunde Früh 1.033					Spitzenstunde Früh 1.689					Spitzenstunde Früh 1.615					Spitzenstunde Früh 1.628																																																																																																																												
nach					nach					nach					nach																																																																																																																												
von					von					von					von																																																																																																																												
1					1					1					1																																																																																																																												
2					2					2					2																																																																																																																												
3					3					3					3																																																																																																																												
4					4					4					4																																																																																																																												
<table border="1"> <thead> <tr> <th>nach</th> <th>1</th> <th>2</th> <th>3</th> <th>4</th> </tr> <tr> <th>von</th> <th>Groß-Berliner Damm (N)</th> <th>Nieberstraße (O)</th> <th>Groß-Berliner Damm (S)</th> <th>Nieberstraße (W)</th> </tr> </thead> <tbody> <tr> <td>1</td> <td>5</td> <td>5</td> <td>336</td> <td>17</td> </tr> <tr> <td>2</td> <td>4</td> <td>0</td> <td>5</td> <td>2</td> </tr> <tr> <td>3</td> <td>597</td> <td>3</td> <td>0</td> <td>2</td> </tr> <tr> <td>4</td> <td>54</td> <td>0</td> <td>3</td> <td>0</td> </tr> </tbody> </table>					nach	1	2	3	4	von	Groß-Berliner Damm (N)	Nieberstraße (O)	Groß-Berliner Damm (S)	Nieberstraße (W)	1	5	5	336	17	2	4	0	5	2	3	597	3	0	2	4	54	0	3	0	<table border="1"> <thead> <tr> <th>nach</th> <th>1</th> <th>2</th> <th>3</th> <th>4</th> </tr> <tr> <th>von</th> <th>Groß-Berliner Damm (N)</th> <th>Nieberstraße (O)</th> <th>Groß-Berliner Damm (S)</th> <th>Nieberstraße (W)</th> </tr> </thead> <tbody> <tr> <td>1</td> <td>0</td> <td>12</td> <td>661</td> <td>9</td> </tr> <tr> <td>2</td> <td>17</td> <td>0</td> <td>21</td> <td>0</td> </tr> <tr> <td>3</td> <td>933</td> <td>7</td> <td>0</td> <td>2</td> </tr> <tr> <td>4</td> <td>21</td> <td>0</td> <td>6</td> <td>0</td> </tr> </tbody> </table>					nach	1	2	3	4	von	Groß-Berliner Damm (N)	Nieberstraße (O)	Groß-Berliner Damm (S)	Nieberstraße (W)	1	0	12	661	9	2	17	0	21	0	3	933	7	0	2	4	21	0	6	0	<table border="1"> <thead> <tr> <th>nach</th> <th>1</th> <th>2</th> <th>3</th> <th>4</th> </tr> <tr> <th>von</th> <th>Groß-Berliner Damm (N)</th> <th>Nieberstraße (O)</th> <th>Groß-Berliner Damm (S)</th> <th>Nieberstraße (W)</th> </tr> </thead> <tbody> <tr> <td>1</td> <td>0</td> <td>18</td> <td>590</td> <td>10</td> </tr> <tr> <td>2</td> <td>0</td> <td>0</td> <td>19</td> <td>0</td> </tr> <tr> <td>3</td> <td>925</td> <td>6</td> <td>0</td> <td>3</td> </tr> <tr> <td>4</td> <td>43</td> <td>0</td> <td>1</td> <td>0</td> </tr> </tbody> </table>					nach	1	2	3	4	von	Groß-Berliner Damm (N)	Nieberstraße (O)	Groß-Berliner Damm (S)	Nieberstraße (W)	1	0	18	590	10	2	0	0	19	0	3	925	6	0	3	4	43	0	1	0	<table border="1"> <thead> <tr> <th>nach</th> <th>1</th> <th>2</th> <th>3</th> <th>4</th> </tr> <tr> <th>von</th> <th>Groß-Berliner Damm (N)</th> <th>Nieberstraße (O)</th> <th>Groß-Berliner Damm (S)</th> <th>Nieberstraße (W)</th> </tr> </thead> <tbody> <tr> <td>1</td> <td>0</td> <td>28</td> <td>696</td> <td>19</td> </tr> <tr> <td>2</td> <td>2</td> <td>0</td> <td>18</td> <td>0</td> </tr> <tr> <td>3</td> <td>942</td> <td>16</td> <td>0</td> <td>8</td> </tr> <tr> <td>4</td> <td>22</td> <td>7</td> <td>1</td> <td>0</td> </tr> </tbody> </table>					nach	1	2	3	4	von	Groß-Berliner Damm (N)	Nieberstraße (O)	Groß-Berliner Damm (S)	Nieberstraße (W)	1	0	28	696	19	2	2	0	18	0	3	942	16	0	8	4	22	7	1	0
nach	1	2	3	4																																																																																																																																							
von	Groß-Berliner Damm (N)	Nieberstraße (O)	Groß-Berliner Damm (S)	Nieberstraße (W)																																																																																																																																							
1	5	5	336	17																																																																																																																																							
2	4	0	5	2																																																																																																																																							
3	597	3	0	2																																																																																																																																							
4	54	0	3	0																																																																																																																																							
nach	1	2	3	4																																																																																																																																							
von	Groß-Berliner Damm (N)	Nieberstraße (O)	Groß-Berliner Damm (S)	Nieberstraße (W)																																																																																																																																							
1	0	12	661	9																																																																																																																																							
2	17	0	21	0																																																																																																																																							
3	933	7	0	2																																																																																																																																							
4	21	0	6	0																																																																																																																																							
nach	1	2	3	4																																																																																																																																							
von	Groß-Berliner Damm (N)	Nieberstraße (O)	Groß-Berliner Damm (S)	Nieberstraße (W)																																																																																																																																							
1	0	18	590	10																																																																																																																																							
2	0	0	19	0																																																																																																																																							
3	925	6	0	3																																																																																																																																							
4	43	0	1	0																																																																																																																																							
nach	1	2	3	4																																																																																																																																							
von	Groß-Berliner Damm (N)	Nieberstraße (O)	Groß-Berliner Damm (S)	Nieberstraße (W)																																																																																																																																							
1	0	28	696	19																																																																																																																																							
2	2	0	18	0																																																																																																																																							
3	942	16	0	8																																																																																																																																							
4	22	7	1	0																																																																																																																																							
Spitzenstunde Spät 1.093					Spitzenstunde Spät 1.867					Spitzenstunde Spät 1.775					Spitzenstunde Spät 1.760																																																																																																																												
nach					nach					nach					nach																																																																																																																												
von					von					von					von																																																																																																																												
1					1					1					1																																																																																																																												
2					2					2					2																																																																																																																												
3					3					3					3																																																																																																																												
4					4					4					4																																																																																																																												
<table border="1"> <thead> <tr> <th>nach</th> <th>1</th> <th>2</th> <th>3</th> <th>4</th> </tr> <tr> <th>von</th> <th>Groß-Berliner Damm (N)</th> <th>Nieberstraße (O)</th> <th>Groß-Berliner Damm (S)</th> <th>Nieberstraße (W)</th> </tr> </thead> <tbody> <tr> <td>1</td> <td>5</td> <td>8</td> <td>398</td> <td>27</td> </tr> <tr> <td>2</td> <td>4</td> <td>0</td> <td>9</td> <td>2</td> </tr> <tr> <td>3</td> <td>619</td> <td>3</td> <td>3</td> <td>1</td> </tr> <tr> <td>4</td> <td>37</td> <td>4</td> <td>3</td> <td>0</td> </tr> </tbody> </table>					nach	1	2	3	4	von	Groß-Berliner Damm (N)	Nieberstraße (O)	Groß-Berliner Damm (S)	Nieberstraße (W)	1	5	8	398	27	2	4	0	9	2	3	619	3	3	1	4	37	4	3	0	<table border="1"> <thead> <tr> <th>nach</th> <th>1</th> <th>2</th> <th>3</th> <th>4</th> </tr> <tr> <th>von</th> <th>Groß-Berliner Damm (N)</th> <th>Nieberstraße (O)</th> <th>Groß-Berliner Damm (S)</th> <th>Nieberstraße (W)</th> </tr> </thead> <tbody> <tr> <td>1</td> <td>0</td> <td>20</td> <td>783</td> <td>15</td> </tr> <tr> <td>2</td> <td>17</td> <td>0</td> <td>38</td> <td>0</td> </tr> <tr> <td>3</td> <td>967</td> <td>7</td> <td>0</td> <td>1</td> </tr> <tr> <td>4</td> <td>14</td> <td>0</td> <td>6</td> <td>0</td> </tr> </tbody> </table>					nach	1	2	3	4	von	Groß-Berliner Damm (N)	Nieberstraße (O)	Groß-Berliner Damm (S)	Nieberstraße (W)	1	0	20	783	15	2	17	0	38	0	3	967	7	0	1	4	14	0	6	0	<table border="1"> <thead> <tr> <th>nach</th> <th>1</th> <th>2</th> <th>3</th> <th>4</th> </tr> <tr> <th>von</th> <th>Groß-Berliner Damm (N)</th> <th>Nieberstraße (O)</th> <th>Groß-Berliner Damm (S)</th> <th>Nieberstraße (W)</th> </tr> </thead> <tbody> <tr> <td>1</td> <td>0</td> <td>28</td> <td>699</td> <td>16</td> </tr> <tr> <td>2</td> <td>0</td> <td>0</td> <td>35</td> <td>0</td> </tr> <tr> <td>3</td> <td>959</td> <td>6</td> <td>0</td> <td>1</td> </tr> <tr> <td>4</td> <td>29</td> <td>0</td> <td>1</td> <td>0</td> </tr> </tbody> </table>					nach	1	2	3	4	von	Groß-Berliner Damm (N)	Nieberstraße (O)	Groß-Berliner Damm (S)	Nieberstraße (W)	1	0	28	699	16	2	0	0	35	0	3	959	6	0	1	4	29	0	1	0	<table border="1"> <thead> <tr> <th>nach</th> <th>1</th> <th>2</th> <th>3</th> <th>4</th> </tr> <tr> <th>von</th> <th>Groß-Berliner Damm (N)</th> <th>Nieberstraße (O)</th> <th>Groß-Berliner Damm (S)</th> <th>Nieberstraße (W)</th> </tr> </thead> <tbody> <tr> <td>1</td> <td>0</td> <td>28</td> <td>696</td> <td>19</td> </tr> <tr> <td>2</td> <td>2</td> <td>0</td> <td>18</td> <td>0</td> </tr> <tr> <td>3</td> <td>942</td> <td>16</td> <td>0</td> <td>8</td> </tr> <tr> <td>4</td> <td>22</td> <td>7</td> <td>1</td> <td>0</td> </tr> </tbody> </table>					nach	1	2	3	4	von	Groß-Berliner Damm (N)	Nieberstraße (O)	Groß-Berliner Damm (S)	Nieberstraße (W)	1	0	28	696	19	2	2	0	18	0	3	942	16	0	8	4	22	7	1	0
nach	1	2	3	4																																																																																																																																							
von	Groß-Berliner Damm (N)	Nieberstraße (O)	Groß-Berliner Damm (S)	Nieberstraße (W)																																																																																																																																							
1	5	8	398	27																																																																																																																																							
2	4	0	9	2																																																																																																																																							
3	619	3	3	1																																																																																																																																							
4	37	4	3	0																																																																																																																																							
nach	1	2	3	4																																																																																																																																							
von	Groß-Berliner Damm (N)	Nieberstraße (O)	Groß-Berliner Damm (S)	Nieberstraße (W)																																																																																																																																							
1	0	20	783	15																																																																																																																																							
2	17	0	38	0																																																																																																																																							
3	967	7	0	1																																																																																																																																							
4	14	0	6	0																																																																																																																																							
nach	1	2	3	4																																																																																																																																							
von	Groß-Berliner Damm (N)	Nieberstraße (O)	Groß-Berliner Damm (S)	Nieberstraße (W)																																																																																																																																							
1	0	28	699	16																																																																																																																																							
2	0	0	35	0																																																																																																																																							
3	959	6	0	1																																																																																																																																							
4	29	0	1	0																																																																																																																																							
nach	1	2	3	4																																																																																																																																							
von	Groß-Berliner Damm (N)	Nieberstraße (O)	Groß-Berliner Damm (S)	Nieberstraße (W)																																																																																																																																							
1	0	28	696	19																																																																																																																																							
2	2	0	18	0																																																																																																																																							
3	942	16	0	8																																																																																																																																							
4	22	7	1	0																																																																																																																																							

Anlage 28 Knotenstrombelastungen im Bestand und den Prognose-Fällen | Knotenpunkt Groß-Berliner Damm / Pilotenstraße

Bestand					Prognose-Nullfall					Prognose-Planfall (Spitzenstunden unbereinigt)					Prognose-Planfall (Spitzenstunden bereinigt)								
Hochrechnung gem. Hinweise und Faktoren zur Umrechnung von Verkehrsmengen (SenUVK)																							
DTWw 13.472					DTWw 23.178					DTWw 21.527													
nach					nach					nach					nach								
von					von					von					von								
1	Groß-Berliner Damm (N)	8	70	5.262	148	1	Groß-Berliner Damm (N)	0	94	10.601	132	1	Groß-Berliner Damm (N)	0	0	9.488	151	1	Groß-Berliner Damm (N)	0	0	599	6
2	Pilotenstraße (O)	70	0	155	42	2	Pilotenstraße (O)	130	0	230	0	2	Pilotenstraße (O)	228	0	0	0	2	Pilotenstraße (O)	42	0	11	0
3	Groß-Berliner Damm (S)	7.274	101	40	47	3	Groß-Berliner Damm (S)	11.503	158	0	71	3	Groß-Berliner Damm (S)	11.429	164	0	0	3	Groß-Berliner Damm (S)	871	6	0	0
4	Pilotenstraße (W)	153	35	68	0	4	Pilotenstraße (W)	137	0	122	0	4	Pilotenstraße (W)	0	0	67	0	4	Pilotenstraße (W)	21	0	44	0
Spitzenstunde Früh 968					Spitzenstunde Früh 1.637					Spitzenstunde Früh 1.512					Spitzenstunde Früh 1.600								
nach					nach					nach					nach								
von					von					von					von								
1	Groß-Berliner Damm (N)	1	2	330	10	1	Groß-Berliner Damm (N)	0	3	665	9	1	Groß-Berliner Damm (N)	0	0	595	10	1	Groß-Berliner Damm (N)	0	0	599	6
2	Pilotenstraße (O)	6	0	14	4	2	Pilotenstraße (O)	11	0	21	0	2	Pilotenstraße (O)	20	0	0	0	2	Pilotenstraße (O)	42	0	11	0
3	Groß-Berliner Damm (S)	552	6	1	7	3	Groß-Berliner Damm (S)	873	9	0	11	3	Groß-Berliner Damm (S)	867	10	0	0	3	Groß-Berliner Damm (S)	871	6	0	0
4	Pilotenstraße (W)	20	5	10	0	4	Pilotenstraße (W)	18	0	18	0	4	Pilotenstraße (W)	0	0	10	0	4	Pilotenstraße (W)	21	0	44	0
Spitzenstunde Spät 1.047					Spitzenstunde Spät 1.825					Spitzenstunde Spät 1.707					Spitzenstunde Spät 1.766								
nach					nach					nach					nach								
von					von					von					von								
1	Groß-Berliner Damm (N)	0	6	388	15	1	Groß-Berliner Damm (N)	0	8	782	13	1	Groß-Berliner Damm (N)	0	0	700	15	1	Groß-Berliner Damm (N)	0	0	712	3
2	Pilotenstraße (O)	5	0	10	4	2	Pilotenstraße (O)	9	0	15	0	2	Pilotenstraße (O)	16	0	0	0	2	Pilotenstraße (O)	13	0	19	3
3	Groß-Berliner Damm (S)	613	5	1	1	3	Groß-Berliner Damm (S)	969	8	0	2	3	Groß-Berliner Damm (S)	963	8	0	0	3	Groß-Berliner Damm (S)	953	16	0	2
4	Pilotenstraße (W)	11	3	5	0	4	Pilotenstraße (W)	10	0	9	0	4	Pilotenstraße (W)	0	0	5	0	4	Pilotenstraße (W)	0	0	45	0

Anlage 29 Knotenstrombelastungen im Bestand und den Prognose-Fällen | Knotenpunkt Groß-Berliner Damm / Segelfliegerdamm - Landfliegerstraße

Bestand					Prognose-Nullfall					Prognose-Planfall (Spitzenstunden unbereinigt)					Prognose-Planfall (Spitzenstunden bereinigt)								
Hochrechnung gem. Hinweise und Faktoren zur Umrechnung von Verkehrsmengen (SenUVK)																							
DTWw 17.862					DTWw 27.740					DTWw 25.249													
nach		1	2	3	4	nach		1	2	3	4	nach		1	2	3	4	nach		1	2	3	4
von		Groß-Berliner Damm (N)	Land-fliegerstr.	Groß-Berliner Damm (S)	Segelflieger-damm	von		Groß-Berliner Damm (N)	Land-fliegerstr.	Groß-Berliner Damm (S)	Segelflieger-damm	von		Groß-Berliner Damm (N)	Land-fliegerstr.	Groß-Berliner Damm (S)	Segelflieger-damm	von		Groß-Berliner Damm (N)	Land-fliegerstr.	Groß-Berliner Damm (S)	Segelflieger-damm
1	Groß-Berliner Damm (N)	23	82	3.195	2.117	1	Groß-Berliner Damm (N)	0	8	4.681	6.264	1	Groß-Berliner Damm (N)	0	105	2.773	6.678	1	Groß-Berliner Damm (N)	0	10	227	417
2	Land-fliegerstr.	127	0	136	221	2	Land-fliegerstr.	9	0	1	199	2	Land-fliegerstr.	0	0	56	416	2	Land-fliegerstr.	70	0	17	30
3	Groß-Berliner Damm (S)	3.801	158	140	2.200	3	Groß-Berliner Damm (S)	5.059	0	0	2.482	3	Groß-Berliner Damm (S)	4.553	20	0	1.844	3	Groß-Berliner Damm (S)	312	3	0	152
4	Segelflieger-damm	3.424	197	2.012	27	4	Segelflieger-damm	6.665	290	2.082	0	4	Segelflieger-damm	7.040	348	1.416	0	4	Segelflieger-damm	495	22	131	0
Spitzenstunde Früh 1.262					Spitzenstunde Früh 1.861					Spitzenstunde Früh 1.784					Spitzenstunde Früh 1.853								
nach		1	2	3	4	nach		1	2	3	4	nach		1	2	3	4	nach		1	2	3	4
von		Groß-Berliner Damm (N)	Land-fliegerstr.	Groß-Berliner Damm (S)	Segelflieger-damm	von		Groß-Berliner Damm (N)	Land-fliegerstr.	Groß-Berliner Damm (S)	Segelflieger-damm	von		Groß-Berliner Damm (N)	Land-fliegerstr.	Groß-Berliner Damm (S)	Segelflieger-damm	von		Groß-Berliner Damm (N)	Land-fliegerstr.	Groß-Berliner Damm (S)	Segelflieger-damm
1	Groß-Berliner Damm (N)	2	7	243	123	1	Groß-Berliner Damm (N)	0	1	356	364	1	Groß-Berliner Damm (N)	0	10	227	417	1	Groß-Berliner Damm (N)	0	10	227	417
2	Land-fliegerstr.	8	0	13	15	2	Land-fliegerstr.	1	0	0	14	2	Land-fliegerstr.	0	0	6	30	2	Land-fliegerstr.	0	0	6	30
3	Groß-Berliner Damm (S)	228	21	16	189	3	Groß-Berliner Damm (S)	303	0	0	213	3	Groß-Berliner Damm (S)	294	3	0	170	3	Groß-Berliner Damm (S)	0	0	0	170
4	Segelflieger-damm	209	21	166	1	4	Segelflieger-damm	407	31	172	0	4	Segelflieger-damm	462	40	126	0	4	Segelflieger-damm	462	40	126	0
Spitzenstunde Spät 1.329					Spitzenstunde Spät 2.150					Spitzenstunde Spät 1.984					Spitzenstunde Spät 2.040								
nach		1	2	3	4	nach		1	2	3	4	nach		1	2	3	4	nach		1	2	3	4
von		Groß-Berliner Damm (N)	Land-fliegerstr.	Groß-Berliner Damm (S)	Segelflieger-damm	von		Groß-Berliner Damm (N)	Land-fliegerstr.	Groß-Berliner Damm (S)	Segelflieger-damm	von		Groß-Berliner Damm (N)	Land-fliegerstr.	Groß-Berliner Damm (S)	Segelflieger-damm	von		Groß-Berliner Damm (N)	Land-fliegerstr.	Groß-Berliner Damm (S)	Segelflieger-damm
1	Groß-Berliner Damm (N)	0	0	218	186	1	Groß-Berliner Damm (N)	0	0	319	550	1	Groß-Berliner Damm (N)	0	0	189	587	1	Groß-Berliner Damm (N)	0	0	239	537
2	Land-fliegerstr.	8	0	8	20	2	Land-fliegerstr.	1	0	0	18	2	Land-fliegerstr.	0	0	3	38	2	Land-fliegerstr.	56	0	3	38
3	Groß-Berliner Damm (S)	319	8	2	161	3	Groß-Berliner Damm (S)	425	0	0	182	3	Groß-Berliner Damm (S)	382	1	0	135	3	Groß-Berliner Damm (S)	382	1	0	135
4	Segelflieger-damm	259	18	121	1	4	Segelflieger-damm	504	26	125	0	4	Segelflieger-damm	533	32	85	0	4	Segelflieger-damm	533	32	85	0

Anlage 30 Knotenstrombelastungen im Bestand und den Prognose-Fällen | Knotenpunkt Groß-Berliner Damm / Louis-Bleriot-Straße

Bestand					Prognose-Nullfall				Prognose-Planfall (Spitzenstunden unbereinigt)				Prognose-Planfall (Spitzenstunden bereinigt)																																																																																																																		
Hochrechnung gem. Hinweise und Faktoren zur Umrechnung von Verkehrsmengen (SenUVK)																																																																																																																															
DTWw 12.391					DTWw 14.687				DTWw 10.778																																																																																																																						
nach					nach				nach				nach																																																																																																																		
von					von				von				von																																																																																																																		
1					1				1				1																																																																																																																		
2					2				2				2																																																																																																																		
3					3				3				3																																																																																																																		
4					3				3				3																																																																																																																		
<table border="1"> <thead> <tr> <th colspan="2"></th> <th>1</th> <th>2</th> <th>3</th> <th>4</th> </tr> <tr> <th colspan="2">nach</th> <th>Groß-Berliner Damm (N)</th> <th>Louis-Bleriot-Straße</th> <th>Groß-Berliner Damm (S)</th> <th>Melli-Beese-Straße</th> </tr> </thead> <tbody> <tr> <td>1</td> <td>Groß-Berliner Damm (N)</td> <td>271</td> <td>236</td> <td>4.881</td> <td>61</td> </tr> <tr> <td>2</td> <td>Louis-Bleriot-Straße</td> <td>304</td> <td>0</td> <td>183</td> <td>1</td> </tr> <tr> <td>3</td> <td>Groß-Berliner Damm (S)</td> <td>5.883</td> <td>162</td> <td>270</td> <td>40</td> </tr> <tr> <td>4</td> <td>Melli-Beese-Straße</td> <td>60</td> <td>3</td> <td>35</td> <td>0</td> </tr> </tbody> </table>							1	2	3	4	nach		Groß-Berliner Damm (N)	Louis-Bleriot-Straße	Groß-Berliner Damm (S)	Melli-Beese-Straße	1	Groß-Berliner Damm (N)	271	236	4.881	61	2	Louis-Bleriot-Straße	304	0	183	1	3	Groß-Berliner Damm (S)	5.883	162	270	40	4	Melli-Beese-Straße	60	3	35	0	<table border="1"> <thead> <tr> <th colspan="2"></th> <th>1</th> <th>2</th> <th>3</th> </tr> <tr> <th colspan="2">nach</th> <th>Groß-Berliner Damm (N)</th> <th>Louis-Bleriot-Straße</th> <th>Groß-Berliner Damm (S)</th> </tr> </thead> <tbody> <tr> <td>1</td> <td>Groß-Berliner Damm (N)</td> <td>0</td> <td>96</td> <td>6.669</td> </tr> <tr> <td>2</td> <td>Louis-Bleriot-Straße</td> <td>38</td> <td>0</td> <td>168</td> </tr> <tr> <td>3</td> <td>Groß-Berliner Damm (S)</td> <td>7.502</td> <td>214</td> <td>0</td> </tr> </tbody> </table>						1	2	3	nach		Groß-Berliner Damm (N)	Louis-Bleriot-Straße	Groß-Berliner Damm (S)	1	Groß-Berliner Damm (N)	0	96	6.669	2	Louis-Bleriot-Straße	38	0	168	3	Groß-Berliner Damm (S)	7.502	214	0	<table border="1"> <thead> <tr> <th colspan="2"></th> <th>1</th> <th>2</th> <th>3</th> </tr> <tr> <th colspan="2">nach</th> <th>Groß-Berliner Damm (N)</th> <th>Louis-Bleriot-Straße</th> <th>Groß-Berliner Damm (S)</th> </tr> </thead> <tbody> <tr> <td>1</td> <td>Groß-Berliner Damm (N)</td> <td>0</td> <td>0</td> <td>4.241</td> </tr> <tr> <td>2</td> <td>Louis-Bleriot-Straße</td> <td>158</td> <td>0</td> <td>0</td> </tr> <tr> <td>3</td> <td>Groß-Berliner Damm (S)</td> <td>6.259</td> <td>120</td> <td>0</td> </tr> </tbody> </table>						1	2	3	nach		Groß-Berliner Damm (N)	Louis-Bleriot-Straße	Groß-Berliner Damm (S)	1	Groß-Berliner Damm (N)	0	0	4.241	2	Louis-Bleriot-Straße	158	0	0	3	Groß-Berliner Damm (S)	6.259	120	0	<table border="1"> <thead> <tr> <th colspan="2"></th> <th>1</th> <th>2</th> <th>3</th> </tr> <tr> <th colspan="2">nach</th> <th>Groß-Berliner Damm (N)</th> <th>Louis-Bleriot-Straße</th> <th>Groß-Berliner Damm (S)</th> </tr> </thead> <tbody> <tr> <td>1</td> <td>Groß-Berliner Damm (N)</td> <td>0</td> <td>0</td> <td>375</td> </tr> <tr> <td>2</td> <td>Louis-Bleriot-Straße</td> <td>20</td> <td>0</td> <td>0</td> </tr> <tr> <td>3</td> <td>Groß-Berliner Damm (S)</td> <td>447</td> <td>62</td> <td>0</td> </tr> </tbody> </table>						1	2	3	nach		Groß-Berliner Damm (N)	Louis-Bleriot-Straße	Groß-Berliner Damm (S)	1	Groß-Berliner Damm (N)	0	0	375	2	Louis-Bleriot-Straße	20	0	0	3	Groß-Berliner Damm (S)	447	62	0
		1	2	3	4																																																																																																																										
nach		Groß-Berliner Damm (N)	Louis-Bleriot-Straße	Groß-Berliner Damm (S)	Melli-Beese-Straße																																																																																																																										
1	Groß-Berliner Damm (N)	271	236	4.881	61																																																																																																																										
2	Louis-Bleriot-Straße	304	0	183	1																																																																																																																										
3	Groß-Berliner Damm (S)	5.883	162	270	40																																																																																																																										
4	Melli-Beese-Straße	60	3	35	0																																																																																																																										
		1	2	3																																																																																																																											
nach		Groß-Berliner Damm (N)	Louis-Bleriot-Straße	Groß-Berliner Damm (S)																																																																																																																											
1	Groß-Berliner Damm (N)	0	96	6.669																																																																																																																											
2	Louis-Bleriot-Straße	38	0	168																																																																																																																											
3	Groß-Berliner Damm (S)	7.502	214	0																																																																																																																											
		1	2	3																																																																																																																											
nach		Groß-Berliner Damm (N)	Louis-Bleriot-Straße	Groß-Berliner Damm (S)																																																																																																																											
1	Groß-Berliner Damm (N)	0	0	4.241																																																																																																																											
2	Louis-Bleriot-Straße	158	0	0																																																																																																																											
3	Groß-Berliner Damm (S)	6.259	120	0																																																																																																																											
		1	2	3																																																																																																																											
nach		Groß-Berliner Damm (N)	Louis-Bleriot-Straße	Groß-Berliner Damm (S)																																																																																																																											
1	Groß-Berliner Damm (N)	0	0	375																																																																																																																											
2	Louis-Bleriot-Straße	20	0	0																																																																																																																											
3	Groß-Berliner Damm (S)	447	62	0																																																																																																																											
Spitzenstunde Früh 968					Spitzenstunde Früh 1.156				Spitzenstunde Früh 840				Spitzenstunde Früh 904																																																																																																																		
nach					nach				nach				nach																																																																																																																		
von					von				von				von																																																																																																																		
1					1				1				1																																																																																																																		
2					2				2				2																																																																																																																		
3					3				3				3																																																																																																																		
4					3				3				3																																																																																																																		

Anlage 31 Knotenstrombelastungen im Bestand und den Prognose-Fällen | Knotenpunkt Groß-Berliner Damm / Benno-König-Straße - Gerhard-Sedlmayr-Damm

Bestand

Hochrechnung gem. Hinweise und Faktoren zur Umrechnung von Verkehrsmengen (SenUVK)

Dieser Knotenpunkt existiert im Bestand nicht, weshalb die Knotenströme nicht aus Zählwerten abgeleitet werden können.

Die Knotenströme wurden daher über die mittleren Spitzenstundenanteile der benachbarten Knotenpunkte ermittelt.

Prognose-Nullfall

		DTWw 17.312			
		1	2	3	4
nach		Groß-Berliner Damm (N)	Benno-König-Straße	Groß-Berliner Damm (S)	Gerhard-Sedlmayr-Straße
von	1	0	504	5.429	903
2	527	0	295	3	
3	5.964	335	0	1.315	
4	1.225	3	809	0	

		Spitzenstunde Früh 1.531			
		1	2	3	4
nach		Groß-Berliner Damm (N)	Benno-König-Straße	Groß-Berliner Damm (S)	Gerhard-Sedlmayr-Straße
von	1	0	45	480	80
2	47	0	26	0	
3	527	30	0	116	
4	108	0	72	0	

		Spitzenstunde Spät 1.341			
		1	2	3	4
nach		Groß-Berliner Damm (N)	Benno-König-Straße	Groß-Berliner Damm (S)	Gerhard-Sedlmayr-Straße
von	1	0	39	420	70
2	41	0	23	0	
3	462	26	0	102	
4	95	0	63	0	

Prognose-Planfall (Spitzenstunden unbereinigt)

		DTWw 12.597			
		1	2	3	4
nach		Groß-Berliner Damm (N)	Benno-König-Straße	Groß-Berliner Damm (S)	Gerhard-Sedlmayr-Straße
von	1	0	506	2.853	882
2	527	0	295	3	
3	4.656	333	0	1.308	
4	1.196	3	35	0	

		Spitzenstunde Früh 1.114			
		1	2	3	4
nach		Groß-Berliner Damm (N)	Benno-König-Straße	Groß-Berliner Damm (S)	Gerhard-Sedlmayr-Straße
von	1	0	45	252	78
2	47	0	26	0	
3	412	29	0	116	
4	106	0	3	0	

		Spitzenstunde Spät 976			
		1	2	3	4
nach		Groß-Berliner Damm (N)	Benno-König-Straße	Groß-Berliner Damm (S)	Gerhard-Sedlmayr-Straße
von	1	0	39	221	68
2	41	0	23	0	
3	361	26	0	101	
4	93	0	3	0	

Prognose-Planfall (Spitzenstunden bereinigt)

		Spitzenstunde Früh 1.124			
		1	2	3	4
nach		Groß-Berliner Damm (N)	Benno-König-Straße	Groß-Berliner Damm (S)	Gerhard-Sedlmayr-Straße
von	1	0	45	252	78
2	21	0	40	22	
3	402	39	0	116	
4	86	15	8	0	

		Spitzenstunde Spät 1.028			
		1	2	3	4
nach		Groß-Berliner Damm (N)	Benno-König-Straße	Groß-Berliner Damm (S)	Gerhard-Sedlmayr-Straße
von	1	0	39	221	68
2	41	0	23	11	
3	376	46	0	101	
4	93	6	3	0	

Anlage 32 Knotenstrombelastungen im Bestand und den Prognose-Fällen | Knotenpunkt Groß-Berliner Damm / Hermann-Dorner-Allee

Bestand					Prognose-Nullfall					Prognose-Planfall (Spitzenstunden unbereinigt)					Prognose-Planfall (Spitzenstunden bereinigt)								
Hochrechnung gem. Hinweise und Faktoren zur Umrechnung von Verkehrsmengen (SenUVK)																							
DTWw 9.020					DTWw 16.460					DTWw 12.618					DTWw 12.618								
nach		1	2	3	4	nach		1	2	3	4	nach		1	2	3	4	nach		1	2	3	4
von		Groß-Berliner Damm (N)	Hermann-Dorner-Allee	Groß-Berliner Damm (S)	Igo-Etrich-Straße	von		Groß-Berliner Damm (N)	Hermann-Dorner-Allee	Groß-Berliner Damm (S)	Igo-Etrich-Straße	von		Groß-Berliner Damm (N)	Hermann-Dorner-Allee	Groß-Berliner Damm (S)	Igo-Etrich-Straße	von		Groß-Berliner Damm (N)	Hermann-Dorner-Allee	Groß-Berliner Damm (S)	Igo-Etrich-Straße
1	Groß-Berliner Damm (N)	38	546	3.162	232	1	Groß-Berliner Damm (N)	0	2.853	1.406	2.423	1	Groß-Berliner Damm (N)	0	1.751	798	1.566	1	Groß-Berliner Damm (N)	0	99	52	81
2	Hermann-Dorner-Allee	656	0	188	132	2	Hermann-Dorner-Allee	2.590	0	386	861	2	Hermann-Dorner-Allee	2.227	0	262	911	2	Hermann-Dorner-Allee	251	0	34	104
3	Groß-Berliner Damm (S)	2.742	238	58	22	3	Groß-Berliner Damm (S)	1.944	159	0	21	3	Groß-Berliner Damm (S)	1.634	224	0	20	3	Groß-Berliner Damm (S)	173	3	0	0
4	Igo-Etrich-Straße	868	113	27	0	4	Igo-Etrich-Straße	3.080	679	58	0	4	Igo-Etrich-Straße	2.437	758	30	0	4	Igo-Etrich-Straße	396	54	1	0
Spitzenstunde Früh 968					Spitzenstunde Früh 1.578					Spitzenstunde Früh 1.248					Spitzenstunde Früh 1.248								
nach		1	2	3	4	nach		1	2	3	4	nach		1	2	3	4	nach		1	2	3	4
von		Groß-Berliner Damm (N)	Hermann-Dorner-Allee	Groß-Berliner Damm (S)	Igo-Etrich-Straße	von		Groß-Berliner Damm (N)	Hermann-Dorner-Allee	Groß-Berliner Damm (S)	Igo-Etrich-Straße	von		Groß-Berliner Damm (N)	Hermann-Dorner-Allee	Groß-Berliner Damm (S)	Igo-Etrich-Straße	von		Groß-Berliner Damm (N)	Hermann-Dorner-Allee	Groß-Berliner Damm (S)	Igo-Etrich-Straße
1	Groß-Berliner Damm (N)	2	31	208	12	1	Groß-Berliner Damm (N)	0	162	92	126	1	Groß-Berliner Damm (N)	0	99	52	81	1	Groß-Berliner Damm (N)	0	99	52	81
2	Hermann-Dorner-Allee	74	0	24	15	2	Hermann-Dorner-Allee	292	0	49	98	2	Hermann-Dorner-Allee	251	0	34	104	2	Hermann-Dorner-Allee	251	0	34	104
3	Groß-Berliner Damm (S)	290	3	5	0	3	Groß-Berliner Damm (S)	206	2	0	0	3	Groß-Berliner Damm (S)	173	3	0	0	3	Groß-Berliner Damm (S)	167	3	0	6
4	Igo-Etrich-Straße	141	8	1	0	4	Igo-Etrich-Straße	500	48	2	0	4	Igo-Etrich-Straße	366	84	1	0	4	Igo-Etrich-Straße	366	84	1	0
Spitzenstunde Spät 724					Spitzenstunde Spät 1.300					Spitzenstunde Spät 1.025					Spitzenstunde Spät 1.025								
nach		1	2	3	4	nach		1	2	3	4	nach		1	2	3	4	nach		1	2	3	4
von		Groß-Berliner Damm (N)	Hermann-Dorner-Allee	Groß-Berliner Damm (S)	Igo-Etrich-Straße	von		Groß-Berliner Damm (N)	Hermann-Dorner-Allee	Groß-Berliner Damm (S)	Igo-Etrich-Straße	von		Groß-Berliner Damm (N)	Hermann-Dorner-Allee	Groß-Berliner Damm (S)	Igo-Etrich-Straße	von		Groß-Berliner Damm (N)	Hermann-Dorner-Allee	Groß-Berliner Damm (S)	Igo-Etrich-Straße
1	Groß-Berliner Damm (N)	4	36	254	20	1	Groß-Berliner Damm (N)	0	188	113	209	1	Groß-Berliner Damm (N)	0	115	64	135	1	Groß-Berliner Damm (N)	0	115	64	135
2	Hermann-Dorner-Allee	57	0	11	14	2	Hermann-Dorner-Allee	225	0	23	91	2	Hermann-Dorner-Allee	194	0	15	97	2	Hermann-Dorner-Allee	194	0	15	97
3	Groß-Berliner Damm (S)	224	33	3	2	3	Groß-Berliner Damm (S)	159	22	0	2	3	Groß-Berliner Damm (S)	133	31	0	2	3	Groß-Berliner Damm (S)	133	31	0	2
4	Igo-Etrich-Straße	51	14	1	0	4	Igo-Etrich-Straße	181	84	2	0	4	Igo-Etrich-Straße	143	94	1	0	4	Igo-Etrich-Straße	143	94	1	0

Anlage 33 Knotenstrombelastungen im Bestand und den Prognose-Fällen | Knotenpunkt Wagner-Regény-Straße / Rudower-Chaussee - Franz-Ehrlich-Straße

Bestand						Prognose-Nullfall						Prognose-Planfall (Spitzenstunden unbereinigt)					
Hochrechnung gem. Hinweise und Faktoren zur Umrechnung von Verkehrsmengen (SenUVK)																	
DTWw						DTWw						DTWw					
18.668						21.777						22.080					
von	nach	1	2	3	4	von	nach	1	2	3	4	von	nach	1	2	3	4
		Wagner-Regény-Straße	Rudower Chaussee (O)	Franz-Ehrlich-Straße	Rudower Chaussee (W)			Wagner-Regény-Straße	Rudower Chaussee (O)	Franz-Ehrlich-Straße	Rudower Chaussee (W)			Wagner-Regény-Straße	Rudower Chaussee (O)	Franz-Ehrlich-Straße	Rudower Chaussee (W)
1	Wagner-Regény-Straße	0	1409	77	149	1	Wagner-Regény-Straße	0	2502	134	346	1	Wagner-Regény-Straße	0	2.276	76	201
2	Rudower Chaussee (O)	1865	38	336	7269	2	Rudower Chaussee (O)	2815	0	200	7498	2	Rudower Chaussee (O)	2674	0	234	8.219
3	Franz-Ehrlich-Straße	52	916	1	173	3	Franz-Ehrlich-Straße	187	189	0	217	3	Franz-Ehrlich-Straße	161	192	0	232
4	Rudower Chaussee (W)	96	5997	192	97	4	Rudower Chaussee (W)	498	7012	179	0	4	Rudower Chaussee (W)	451	7169	195	0
Spitzenstunde Früh						Spitzenstunde Früh						Spitzenstunde Früh					
1.344						1.597						1.632					
von	nach	1	2	3	4	von	nach	1	2	3	4	von	nach	1	2	3	4
		Wagner-Regény-Straße	Rudower Chaussee (O)	Franz-Ehrlich-Straße	Rudower Chaussee (W)			Wagner-Regény-Straße	Rudower Chaussee (O)	Franz-Ehrlich-Straße	Rudower Chaussee (W)			Wagner-Regény-Straße	Rudower Chaussee (O)	Franz-Ehrlich-Straße	Rudower Chaussee (W)
1	Wagner-Regény-Straße	0	46	2	9	1	Wagner-Regény-Straße	0	82	3	21	1	Wagner-Regény-Straße	0	74	2	12
2	Rudower Chaussee (O)	207	3	37	603	2	Rudower Chaussee (O)	312	0	22	622	2	Rudower Chaussee (O)	297	0	26	682
3	Franz-Ehrlich-Straße	11	16	0	12	3	Franz-Ehrlich-Straße	40	3	0	15	3	Franz-Ehrlich-Straße	34	3	0	16
4	Rudower Chaussee (W)	5	372	17	4	4	Rudower Chaussee (W)	26	435	16	0	4	Rudower Chaussee (W)	23	445	17	0
Spitzenstunde Spät						Spitzenstunde Spät						Spitzenstunde Spät					
891						1.492						1.499					
von	nach	1	2	3	4	von	nach	1	2	3	4	von	nach	1	2	3	4
		Wagner-Regény-Straße	Rudower Chaussee (O)	Franz-Ehrlich-Straße	Rudower Chaussee (W)			Wagner-Regény-Straße	Rudower Chaussee (O)	Franz-Ehrlich-Straße	Rudower Chaussee (W)			Wagner-Regény-Straße	Rudower Chaussee (O)	Franz-Ehrlich-Straße	Rudower Chaussee (W)
1	Wagner-Regény-Straße	0	157	7	8	1	Wagner-Regény-Straße	0	279	12	19	1	Wagner-Regény-Straße	0	254	7	11
2	Rudower Chaussee (O)	124	4	13	432	2	Rudower Chaussee (O)	187	0	8	446	2	Rudower Chaussee (O)	178	0	9	488
3	Franz-Ehrlich-Straße	2	189	1	17	3	Franz-Ehrlich-Straße	7	39	0	21	3	Franz-Ehrlich-Straße	6	40	0	23
4	Rudower Chaussee (W)	4	381	9	4	4	Rudower Chaussee (W)	21	445	8	0	4	Rudower Chaussee (W)	19	455	9	0